

J E G Y Z Ó K Ö N Y V

Készült: 2019. március 29-én, Újtikoson a Hajdúnánási Közös Önkormányzati Hivatal Újtikosi Kirendeltségének hivatalos helyiségében 9.00 órakor kezdődő, Újtikos Községi Önkormányzatának Képviselő-testülete **soron következő nyílt ülésén.**

Szavazati joggal jelen vannak:

Takács József	polgármester
Juhász Margit	alpolgármester
Sándorné Kovács Ildikó	képviselő
Bodnár Imre	képviselő

Igazoltan van távol:

Molnárné Bor Bernadett	képviselő
------------------------	-----------

Tanácskozási joggal jelen van: dr. Szokol Ildikó kirendeltség-vezető

Takács József polgármester: Köszönti a megjelent képviselőket. Megállapítja, hogy a képviselő-testület 4 fővel határozatképes, ezennel az ülést megnyitja. Jegyzőkönyv vezetésére felkéri Szedresiné Bor Évát, hitelesítésével Bodnár Imre képviselőt bízta meg. Kéri a képviselőket, fogadják el a meghívóban szereplő napirendi pontokat.

A képviselő-testület 4 igen szavazattal, nem szavazat és tartózkodás nélkül elfogadta a meghívóban szereplő napirendi pontokat.

NAPIRENDI PONTOK:

1., Polgármesteri jelentés a lejárt határidejű határozatokról

Előterjesztő: Takács József polgármester

2., Előterjesztés a közterületek használatáról szóló 10/2018.(X.2.) Önkormányzati rendelet felülvizsgálatára

Előterjesztő: Takács József polgármester

3., Előterjesztés Tiszacsege Város Önkormányzatának a polgári központi orvosi ügyelethez történő csatlakozása

Előterjesztő: Takács József polgármester

4., Előterjesztés Újtikos Községi Önkormányzat 2019. évi közbeszerzési tervének elfogadására

Előterjesztő: Takács József polgármester

5., Előterjesztés Újtikos Községi Önkormányzat közbeszerzési szabályzatnak felülvizsgálatára

Előterjesztő: Takács József polgármester

6., Előterjesztés közbeszerzési Bírálóbizottsági tagok megválasztására

Előterjesztő: Takács József polgármester

7., Előterjesztés a labdarúgó pálya kivitelezésére vonatkozó ajánlattételi felhívás elfogadására

Előterjesztő: Takács József polgármester

8., Előterjesztés a Művelődési Ház rekonstrukció kivitelezésére vonatkozó ajánlattételi felhívás elfogadására

Előterjesztő: Takács József polgármester

9., Előterjesztés fejlesztési hitel felvételére

Előterjesztő: Takács József polgármester

1., Polgármesteri jelentés a lejárt határidejű határozatokról

Előterjesztő: Takács József polgármester

Takács József polgármester:

Kérdezi, hogy van-e kérdés, hozzászólás?

Hozzászólás nem hangzott el, kéri a képviselőket, hogy szavazzanak az előterjesztésben szereplő határozati javaslat elfogadásáról.

A szavazásban a képviselő-testület tagjai közül 4 fő vett részt, a képviselő-testület 4 igen szavazattal, nem szavazat és tartózkodás nélkül elfogadta az előterjesztésben szereplő határozati javaslatot.

**Újtikos Községi Önkormányzat
Képviselő-testületének
52/2019. (III. 29.) számú határozata**

Újtikos Községi Önkormányzatának Képviselő-testülete megtárgyalta a lejárt határidejű képviselő-testületi határozatok végrehajtásáról szóló polgármesteri jelentést, melyet elfogadott.

Határidő:-----

Felelős: -----

2., Előterjesztés a közterületek használatáról szóló 10/2018. (X. 2.) Önkormányzati rendelet felülvizsgálatára

Előterjesztő: Takács József polgármester

Takács József polgármester:

Kérdezi, hogy van-e kérdés, hozzászólás?

Hozzászólás nem hangzott el, kéri a képviselőket, hogy szavazzanak az előterjesztésben szereplő önkormányzati rendelet tervezet elfogadásáról.

A szavazásban a képviselő-testület tagjai közül 4 fő vett részt, a képviselő-testület 4 igen szavazattal, nem szavazat és tartózkodás nélkül elfogadta az előterjesztésben szereplő önkormányzati rendeletet.

Újtikos Községi Önkormányzat Képviselő-testületének

10/2019. (IV.03.) önkormányzati rendelete

a közterületek használatáról

Újtikos Község Önkormányzatának Képviselő-testülete a Magyarország Alaptörvénye 32. cikk (2) bekezdésében meghatározott feladatkörében eljárva, az épített környezet alakításáról és védelméről szóló 1997. évi LXXVIII. törvény 54. § (5) bekezdésében, a mozgóképről szóló 2004. évi II. törvény 34. § (5) bekezdésében, és a szabálysértésekről, a szabálysértési eljárásról és a szabálysértési nyilvántartási rendszerről szóló 2012. évi II. törvény 200.§ (1) bekezdés a) pontjában kapott felhatalmazás alapján a következőket rendeli el:

1. Általános rendelkezések

1. §

A rendelet célja azon helyi szabályok megállapítása, amelyek településrendezési, műemlékvédelmi, környezetvédelmi, közlekedésbiztonsági szempontok figyelembevételével határozzák meg a közterület-használatot, továbbá a falragaszok elhelyezésének szabályait.

2. Rendelet hatálya

2. §

(1) A rendelet hatálya Újtikos község közigazgatási területére terjed ki.

(2) A rendelet hatálya kiterjed minden használóra, természetes és jogi személyekre.

(3) Nem terjed ki a rendelet hatálya a külön törvények által szabályozottan, az ott feljogosítottak javára közérdekből alapított szolgalmi és más használati jogokra (gáz, víz, csatorna, villamos energia, közműves berendezések elhelyezése).

(4) A rendelet hatálya nem terjed ki az önkormányzat által megvalósításra kerülő beruházások során felmerült területhasználatra.

3. Értelmező rendelkezések

3. §

E rendelet alkalmazásában:

- a) **Árusító és egyéb fülke (pavilon):** 12 m² bruttó alapterületet meg nem haladó, bármikor könnyen szétszerelhető szerkezetből készült, illetve könnyen eltávolítható, földalatti közművek nélküli, szabadon álló vagy csoportosan telepített, környezetébe illeszkedő földszintes építmény.
- b) **Lakossági apróhirdetés:** Lakosságtól eredő, valamely ingó-, ingatlan vagyontárgy, állat értékesítésére, beszerzésére, felkutatására irányuló írásbeli felhívás.
- c) **Mozgó árusítás:** az árusítás időtartamára a közterületre kihelyezett – mobil vagy hordozható - árusítóhelyre illetve berendezésre alapozott kereskedelmi tevékenység.
- d) **Sporteszköz:** az egészséges életmódhoz hozzásegítő, a fizikai erőnlétet elősegítő fitness és kondi gépek.
- e) **Üzemképtelen jármű:** A hatósági engedéllyel és/vagy jelzéssel nem rendelkező olyan jármű, amely egyébként a közúti forgalomban csak ilyen engedéllyel és jelzéssel vehetne részt, vagy baleset folytán megsérült és elhagyott jármű, netán műszaki állapotánál fogva a közúti közlekedésben részvételre szemmel láthatóan alkalmatlan (hiányos, roncs, sérült) jármű.

4. A közterület-használat engedélyezése

4. §

(1) A közterületnek a rendeltetéstől eltérő használatához (a továbbiakban: közterület-használat) engedély szükséges, az engedélyezési eljárásban átruházott hatáskörben a polgármester jár el.

(2) A közterület-használat engedélyezése önkormányzati hatósági eljárás keretében történik.

(3) Közterület-használati engedélyt kell beszerezni:

1. a közterület fölé 10 cm-en túl benyúló üzlethomlokzat (portál), kirakatszekrény, légkondicionáló berendezés, üzleti védőtető (előtető) 50 cm-ig, ernyőszerkezet, hirdető-berendezés (fényreklám), továbbá cég- és címtábla elhelyezésére,
2. mobil elárusító fülke, pavilon elhelyezésére,
3. létesítményekhez szükséges gépkocsi várakozóhely kizárólagos használata céljából,
4. figyelmeztető, tájékoztató tábla elhelyezésére,
5. önálló hirdető-berendezés elhelyezésére,
6. építési munkával kapcsolatos állvány, építőanyag és törmelék elhelyezésére,
7. felvonulási épület, konténer elhelyezésére,
8. alkalmi és mozgó árusításra,
9. vendéglátó-ipari előkert céljára,
10. kitelepülés céljára, idényjellegű árusításra, üzleti szállítás, ill. rakodás alkalmával göngyölegek elhelyezésére, árukirakodásra,
11. kiállítás, sport és kulturális rendezvények, továbbá mutatóanyag tevékenység céljára,
12. javító, szolgáltató tevékenység végzéséhez,

13. kerékpártároló kihelyezésére, létesítésére,
14. szeméttároló kihelyezésére közületek részére,
15. zöldfelület igénybevételére és
16. közterületen lévő, vagy közterületbe nyúló árusító automata elhelyezésére.

(4) Nem kell közterület-használati engedély

- a) közút, járda és a zöldterület építésével, javításával fenntartásával kapcsolatos munkák elvégzéséhez,
- b) díszítés célú tárgyak (*virágláda, virágkosár*) elhelyezéséhez,
- c) Újtkos Községi Önkormányzat által létesített, illetve más hatósági eljárásban engedélyezett közcélú, közterületi létesítmények és köztárgyak (*tömegközlekedési várakozóhelység, szobor, díszkút, vízmedence, emlékmű, pad, figyelmeztető és tájékoztató táblák*) elhelyezésére,
- d) az úttartozékok és a közúti közlekedés szervezésének, irányításának célját szolgáló berendezések elhelyezéséhez,
- e) elektronikus hírközlési építmények, valamint közműves berendezések, illetve létesítmények hibaelhárításához szükséges munkák elvégzéséhez, és
- f) a közterületen, illetőleg az alatt, vagy felett elhelyezett közművek hibaelhárítása érdekében végzett munkához.

(5) Nem adható közterület-használati engedély

- a) tűz- és robbanásveszélyes tevékenység – *kivéve eseti rendezvények alkalmával tűzijáték* - gyakorlására, szeszesital forgalmazására – *kivéve eseti rendezvények alkalmával* - , erotikus termékek bemutatására és értékesítésére, nem vendéglátó-ipari egységhez kapcsolódó, kizárólag szeszes-ital forgalmazására,
- b) a közlekedés biztonságát veszélyeztető berendezések és anyagok elhelyezésére,
- c) település és utcaképbbe nem illeszkedő berendezések létesítésére,
- d) sátorgarázs létesítésére,
- e) olyan tevékenység folytatására vagy árucikk forgalmazására, amely jogszabályi tilalomba ütközik,
- f) lakosság nyugalma zavaró, közérkölcst sértő tevékenység végzésére, és
- g) közterületre engedély nélkül épített burkolatok, parkolók, közúti csatlakozás fennmaradásához.

5. §

(1) Közterületen a szeszesital fogyasztása tilos.

(2) Az (1) bekezdésben meghatározott tilalom nem vonatkozik:

- a) az engedélyezett alkalmi rendezvények idejére ideiglenesen kitelepülő árusítóhelyek közvetlen környékére,
- b) vendéglátó üzletek előkertjére,
- c) vendéglátó üzlet homlokzatával érintkező közterületen érvényes közterület-használati engedéllyel rendelkező területre.

5. Az engedély iránti kérelem

6.§

- (1) A közterület-használati engedélyt annak kell kérni, aki a közterületet használni kívánja.
- (2) Ha a közterület ideiglenes jellegű használata építési munka végzésével kapcsolatos állvány, építőanyag, törmelék stb. elhelyezése céljából szükséges, az engedélyt a kivitelezőnek kell kérnie.
- (3) A közterület-használati engedély iránti kérelmet a Rendelet 1. Melléklete szerinti tartalommal kell benyújtani a Hajdúnánási Közös Önkormányzati Hivatal Újtikosi Kirendeltségére, személyesen, postai-, vagy elektronikus úton.
- (4) A közterület-használati kérelemnek tartalmaznia kell:
 - a) az engedélyt kérő – és jogi személy esetén a felelős ügyintéző – nevét és állandó lakóhelyének, székhelyének, telephelyének címét, telefonszámát, adóazonosító számát,
 - b) közterület-használat célját és időtartamát,
 - c) a közterület-használat helyének, módjának és mértékének pontos meghatározását (m²-ben),
 - d) közterületen folytatni kívánt tevékenység rövid leírása (anyaga, rögzítés módja, elhelyezni kívánt tárgyak) a gyakorlására jogosító okirat (vállalkozói igazolvány, működési engedély) ismertetését, és
 - e) ha a közterület használata építési munka végzésével kapcsolatos, e munka legfontosabb jellemzőinek leírása a munka pontos helyének megjelölésével
- (5) Az engedély iránti kérelem beadása a közterület-használat megkezdésére nem jogosít.
- (6) Hulladék képződésével járó közterület-használatához közterület-használati hozzájárulás akkor adható, ha a kérelmező igazolja, hogy a települési szilárd hulladékkal kapcsolatos közszolgáltatást – ennek teljesítésére jogosult szolgáltató útján – igénybe veszi.

6. Az engedély megadása

7.§

- (1) A közterület-használati engedély megadása során figyelembe kell venni az Országos Településrendezés és Építési Követelményeket, a Helyi Építési Szabályzatban foglaltakat, a hatályos önkormányzati rendeleteket, a településképi és műemlékvédelmi, a köztisztasági, közlekedésbiztonsági követelményeket.
- (2) A közterület-használat iránti kérelem ügyében Újtikos Községi Önkormányzat Képviselő-testülete nevében a Polgármester dönt.
- (3) Az eljárásra az általános közigazgatási rendtartás előírásait kell alkalmazni.
- (4) A közterület-használati engedélynek tartalmaznia kell:
 - a) az engedélyes nevét és állandó lakó-, székhely-, telephelyének címét,
 - b) a közterület- használata célját és időtartamát, vagy azt, hogy az engedély milyen feltétel bekövetkeztéig érvényes,
 - c) a tevékenység meghatározását vagy építmény megnevezését, amely a közterület-használattal megvalósul,

- d) a közterület-használat helyének, módjának, mértékének és feltételeinek pontos meghatározását,
- e) az engedély megszüntetése vagy visszavonása esetére az eredeti állapot helyreállítására vonatkozó kötelezettség előírását,
- f) közterület-használati díj fizetési kötelezettség esetén a díj mértékét és fizetésének módját,
- g) olyan jogszabályi vagy helyi rendeletben meghatározott kikötések, melyeket a közterület használata során be kell tartani, és
- h) a közterület használatával járó járulékos, közüzemi költségek megfizetésének módját.

(5) Az anyagok és szerkezetek tárolásával kapcsolatos engedélyben azt is ki kell kötni, hogy a tárolás csak a munka- és egészségvédelemi előírásokban foglaltak szerint történhet.

(6) Az építési munka végzésének tartamára szóló közterület-használati engedélyben - szükség szerint - elő kell írni a közterület felőli oldalon a településképi követelményeket kielégítő kerítés (palánk) létesítését.

(7) A közterület használó köteles az igénybe vett területet és annak közvetlen környékét folyamatosan tisztán tartani, a téli síkosság-mentességet biztosítani, a göngyöleg és szemét elszállításáról, valamint a közterületi létesítmény karbantartásáról, állagmegóvásáról gondoskodni.

(8) Az engedély csak az engedélyest, magánszemély esetén annak alkalmazottját és segítő családtagját, jogi személy esetén annak tagját, vagy megbízottját jogosítja fel a közterület használatára.

(9) Az engedélyes köteles a közterület használati engedélyt a helyszínen tartani, illetve a létesítményen vagy hirdető-berendezésen a nevét, vagy az engedély számát, kereskedő esetében a székhelyet is látható helyen és módon feltüntetni.

(10) Az engedély megadása vagy megtagadása ügyében hozott határozatot közölni kell:

- a) az érdekelt és érintett ingatlanok tulajdonosaival,
- b) kérelmezővel,
- c) Hajdúnánási Közös Önkormányzati Hivatal jegyzőjével, és
- d) rendezvény esetén rendőrhatósággal.

(12) A közterület-használati engedély jogosultja csak az engedélyben meghatározottak szerint végezheti a tevékenységet.

(13) Amennyiben egy közterületi helyet több kérelmező kíván használni, a kérelmeket érkezési sorrendben kell elbírálni.

7. A közterület-használati hozzájárulás megszűnése

8.§

(1) Az engedély megszűnik:

- a) a hozzájárulásban meghatározott idő elteltével,
- b) a hozzájárulásban megállapított feltétel bekövetkeztével,
- c) visszavonással,
- d) a közterület-használatra, illetve az ezzel kapcsolatos tevékenységre vonatkozó jogszabályban foglaltak megsértése miatt rendkívüli visszavonással, vagy
- e) a közterület használatára jogosult részéről történő, határidő lejárt előtti megszüntetésre irányuló szándékának bejelentésével azon időponttól, amikor a közterületet az eredeti állapot helyreállításával visszaadja.

- (2) A meghatározott időre szóló engedély érvénye az engedélyesnek az engedélyezett időtartam lejárt előtt legalább 15 nappal benyújtott kérelmére meghosszabbítható, illetőleg meghatározott időszakra szüneteltethető. A meghosszabbítás kérelmezésére és az ennek alapján adott hozzájárulásra e rendelet szabályait kell megfelelően alkalmazni.
- (3) A közterület-használat megszűnésekor az engedélyesnek az eredeti állapotot helyre kell állítania.
- (4) A közterület-használattal járó kötelezettségek szempontjából azt az időt is be kell számítani a közterület-használatba, ameddig a jogosult az eredeti állapotot hiánytalanul helyre nem állította.

8. Járművek közterületen tárolásának szabályai

9.§

Az üzemben kívül helyezett, műszaki érvényesség nélküli, vagy üzemképtelen járművet mellékútvonalon közterületen engedély nélkül a KRESZ 59. § (3) bekezdése alapján legfeljebb 10 napig szabad tárolni. A határidő leteltéig a tulajdonos (*üzembentartó*) a járművet a közterületről saját költségén köteles eltávolítani

9. Önkormányzati hirdető-berendezések vonatkozó szabályok

10.§

- (1) Az önkormányzat tulajdonában lévő ingatlanokon falragaszok, hirdető-berendezések elhelyezése tilos.
- (2) Az önkormányzati hirdető-berendezéseken kizárólag önkormányzati hirdetés, tájékoztatás, az önkormányzati intézmények hirdetése, tájékoztatója, valamint lakossági apróhirdetés helyezhető el.

10. A közterületi filmforgatási célú használatára vonatkozó szabályok

11. §

- (1) A mozgóképről szóló jogi normák szerinti filmalkotás forgatása céljából történő közterület használat szabályait az e paragrafusban foglalt eltérésekkel kell alkalmazni.
- (2) A filmforgatás célú közterület használat nem haladhatja meg a 10 nap időtartamot.
- (3) A közterület használat naponta 7.00 és 21.00 óra közötti időtartamra vonatkozhat.

- (4) A forgatást akadályozó, de a kérelmezőnek nem felróható, valamint a rendkívüli természeti események esetén a közterület használati engedélyt olyan időtartamban kell meghosszabbítani és a közterület használatot engedélyezni, ameddig a filmforgatás akadályozott volt. A közterület használatot ilyen esemény esetén az akadály elhárulása után, a természeti esemény esetén az esetleges kárelhárítást és helyreállítást követően legfeljebb 3 napon belül biztosítani kell.
- (5) A kérelmező a tevékenysége gyakorlása során köteles tartózkodni a közterület más használóinak szükségtelen zavarásától.

11. Közterület – használati díj mértéke és fizetésének módja

12. §

- (1) Az engedélyes a közterület-használatáért díjat köteles fizetni.
- (2) Az engedélyes a közterület-használati díjat a közterület tényleges használatára, illetőleg a közterületen lévő létesítmény üzemeltetésére tekintet nélkül köteles megfizetni, kivéve, ha azt hatósági intézkedés miatt kénytelen szüneteltetni, vagy az engedélyező hatóság a szüneteltetéshez az engedélyes kérelmére hozzájárul.
- (3) Az elfoglalt közterületek nagyságának meghatározásánál a felülnézetből számított vízszintes vetület alapterületét kell figyelembe venni.
- (4) A létesítmény által elfoglalt közterület nagyságának meghatározásánál a létesítmény alapterületét és a használathoz szükséges csatlakozó terület mértékét kell figyelembe venni.
- (5) A számítás szempontjából minden töredék m² egy egész m²-nek számít.
- (6) Reklámtáblák, hirdető-berendezések, cég-, címtáblák és kifeszített transzparenszek, zászlók felületének kiszámításánál a hirdető felület területét kell figyelembe venni.
- (7) A közterületi-használati díjat napi, havi, évi díjtételekben kell meghatározni.
 - a) A közterület-használati díj mértékét a rendelet 2. Melléklete tartalmazza.
 - b) A mellékletben nem szereplő és meg nem jelölt közterület-használatáért a díjat arányosítással vagy hasznosítás alapján kell meghatározni.
 - c) A közterület-használati díjtételekre az Általános forgalmi adóról szóló törvény szerint kell a forgalmi adót megfizetni, és
 - d) A közterület-használati díjat éves használat esetén félévente az Újtikos Községi Önkormányzata által kibocsátott számlán feltüntetett határidőben, az egy hónapot meghaladó használati díj esetében havonta, az egyéb díjakat előzetesen egy összegben kell a közterület-használatra vonatkozó hozzájárulás átvételekor az önkormányzat részére megfizetni.

12. A közterület engedély nélküli használatának jogkövetkezményei

13. §

- (1) A közterület engedélyhez kötött, de engedély nélküli használata esetén a használó az engedélyező hatóság írásbeli felhívására köteles a használatot megszüntetni és a közterület eredeti állapotát saját költségén – minden kártalanítási igény nélkül – helyreállítani.
- (2) Azt, aki közterületet engedélyhez kötött esetben engedély nélkül vagy az engedélyben foglalt feltételektől eltérő módon használ, a szabálysértés jogkövetkezményein túlmenően, az engedély nélküli, vagy az eltérő használat időtartamára az egyébként fizetendő közterület-használati díj megfizetésére kell kötelezni.
- (3) Ha a közterületet engedély nélkül vagy az engedélytől eltérő módon használó az engedélyezés feltételeinek megfelel – kérelmére - a hatóság a közterület-használatot engedélyezheti. Ezzel azonban a használó nem mentesül a (2) bekezdésben említett következmények alól.
- (4) Ha a közterületet a használó nem állítja helyre, úgy az egyéb jogkövetkezményeken túl költségére és veszélyére az engedélyező hatóság a helyreállítást elvégezteti.
- (5) A közterületen engedély nélkül kint lévő anyagok, hirdetőtáblák beszállításáról az engedélyező hatóság gondoskodhat, amennyiben a tulajdonos személye ismeretlen.

13. Díjkedvezmény és mentesség lehetőség

14. §

- (1) Nem kell közterület-használati díjat fizetni:
 - a) a szobrok, emlékművek, dísz kutak, vízmedencék, szökőkutak, alapzatos zászlórudak és a vegyes funkciójú, a közlekedést, a zöldfelületek, a növényzet védelmét, pihenési, köztisztasági célokat szolgáló köztárgyak elhelyezése, valamint a közvetlen életveszély elhárításának céljára szükséges területek után;
 - b) Újtikos Községi Önkormányzat költségvetéséből finanszírozott közintézmények építési és felújítási munkáival kapcsolatos közterület-használat után;
 - c) Az Újtikos Községi Önkormányzat által szervezett rendezvényekhez kapcsolódó közterület-használattal járó programok esetében; és
 - d) közcélú jótékonyági, környezetvédelmi, egészségvédelmi, kulturális és sport rendezvények esetében.

14. Széchenyi téri közösségi tér használati rendje

15. §

- (1) A közösségi téren elhelyezett sport- és játszótéri eszközök, padok rendeltetésszerűen, díjmentesen használhatók, állapotuk veszélyeztetése nélkül. Az eszközöket, berendezéseket, növényzetet rongálók anyagi felelősséggel tartoznak az okozott kárért.
- (2) A játszótér napkeltétől napnyugtáig lehet használni.
- (3) A játszótér felszereléseit:
 - a) a 6. életévüket be nem töltött gyermekek kizárólag szülő felügyelete és felelőssége mellett használhatják, és

b) a 6-10 éves gyermekek a játszótér felszerelését szülői felügyelet nélkül is, de a szülők felelőssége mellett használhatják.

(4) Iskolai és óvodai csoportos használatnál a kísérő pedagógus felel a használat rendjéért, a baleset megelőzéséért.”

(5) A sporteszközöket a 14 éven aluliak kizárólag felnőtt korú kísérő felügyelete mellett használhatják.

(6) A közösségi téren rendezvényi eseményeken kívül szigorúan tilos:

a) alkoholt fogyasztani, közbotrányt okozni,

b) hulladékot, szemetet az erre a célra kihelyezett hulladékgyűjtő eszközön kívül elhelyezni.

15. Hatályba léptető és záró rendelkezések

16. §

(1) Ez a rendelet 2019. május 1-jén lép hatályba.

(2) A rendelet hatálybalépésével egyidejűleg hatályát veszti Újtikos Községi Önkormányzat Képviselő-testületének a közterületek használatáról szóló 10/2018. (X.02.) Önkormányzati Rendelete

Újtikos, 2019. március 29.

Takács József
polgármester

Dr. Kiss Imre
jegyző

1. melléklet a 10/2019. (IV.03.) önkormányzati rendelethez

Újtikos Községi Önkormányzat
Polgármestere
4096 Újtikos
Arany J. u. 12.

Kérelem közterület használatához

1. A kérelmező neve:
2. Állandó lakhely, székhely címe:
3. Adóazonosítója:
4. Közterület-használat célja:időtartama:.....
5. A közterület-használat
 - a) helye:
 - b) módja, mértéke (m²-ben):

c) a közterület-használat jellemzőinek leírása (*anyaga, rögzítés módja, elhelyezni kívánt tárgyak jellemzőinek leírása, gépjárművek esetében forgalmi rendszám, típusa, megengedett legnagyobb összsúly stb.*):

6. A közterületen folytatni kívánt tevékenység rövid leírása (*engedélyhez kötött tevékenységek esetében a gyakorlásra jogosító okiratok száma, építmények esetében az építmény legfontosabb jellemzőinek meghatározása, leírása*):

7. A közterület-használat iránti kérelemmel kapcsolatosan nyilatkozom, hogy az alábbi iratokkal rendelkezem, és az eljáró hatóság rendelkezésére bocsátom:

1) Élelmiszer közterületen történő árusítása esetén az élelmiszer-ellenőrző hatóság, illetve állategészségügyi hatóság engedélye

2) Tevékenység gyakorlására jogosító okirat

3) A tevékenységben résztvevő tagok, családtagok, alkalmazottak, megbízottak neve, címe:

Kelt:

kérelmező aláírása

2. melléklet a 10/2019. (IV.03.) önkormányzati rendelethez

Közterület-használati díjak

(ÁFA nélkül)

Üzlethomlokzat, portál kirakatszekrény, 325 Ft/m²/hó
előtető, cég- és címtábla,
ernyőszerkezet, hűtőszekrény:
Árusító és egyéb fülke, pavilonok: 325 Ft/m²/nap

Önálló hirdető berendezés: 325 Ft/m²/hó

Figyelmeztető, tájékoztató tábla: 800 Ft/db/hó

Építési munkával Magánszemély Nem magánszemély:
kapcsolatos állvány, 10 Ft/m²/nap 100 Ft/m²/nap
anyag-és

törmeléktárolás:

Idényjellegű árusítás: 320 Ft/m²/nap

Alkalmi- és mozgóárusítás: 320 Ft/m²/nap

Vendéglátó-ipari előkert: 535 Ft/m²/hó

Árusító automata: 800 Ft/db/hó

Üzleti szállítás alkalmával rakodás, 20 Ft/m²/nap

göngyöleg tárolás:

Kiállítás, vásár: 325 Ft/m²/nap

Mutatványos tevékenység: 110 Ft/m²/nap

Sport- és kulturális rendezvény 80 Ft/m²/nap

(nyereség érdekeltség):

Rendezvényhez kapcsolt árusítás: 325 Ft/m²/nap

Javító és szolgáltató tevékenység: 325 Ft/m²/nap

Kerékpártároló elhelyezése: 320 Ft/m²/hó

Forgalomból kivont, üzemképtelen 535 Ft/nap

gépjármű tárolása:

Szeméttároló helyfoglalási díja 430 Ft/db/hó

közületek részére:

Felvonulási épület, konténer:	980 Ft/m ² /hó
Zöldfelület:	325 Ft/m ² /nap
Üzlet előtti árukipakolás	110 Ft/m ² /hó

termékbemutató céljából:

3., Előterjesztés Tiszacsege Város Önkormányzatának a polgári központi orvosi ügyelethez történő csatlakozására

Előterjesztő: Takács József polgármester

Takács József polgármester:

Elmondja, hogy az Önkormányzatok döntő többsége már megtárgyalta az előterjesztést. A határozati javaslata az, hogy Újtikos Község Képviselő-testülete úgy dönt, hogy amennyiben Tiszacsegén az orvosi ügyelet jelenleg ellátott így nem, amennyiben ez az ellátottság megszűnik, akkor a lakosság veszélyeztetése elkerülése érdekében újból tárgyalják az előterjesztést.

Kérdezi, hogy van-e kérdés, hozzászólás?

Hozzászólás nem hangzott el, kéri a képviselőket, hogy szavazzanak az előterjesztésben szereplő határozati javaslat elfogadásáról.

A szavazásban a képviselő-testület tagjai közül 4 fő vett részt, a képviselő-testület 4 igen szavazattal, nem szavazat és tartózkodás nélkül elfogadta az előterjesztésben szereplő határozati javaslatot.

Újtikos Községi Önkormányzat Képviselő-testületének 53/2019. (III. 29.) számú határozata

Újtikos Községi Önkormányzatának képviselő-testülete megtárgyalta a Tiszacsege Város Önkormányzatának a polgári központi orvosi ügyelethez történő csatlakozására vonatkozó előterjesztést és az alábbi döntést hozta:

- 1., A Képviselő- testület tekintettel arra, hogy Tiszacsegén az orvosi ügyelet jelenleg ellátott ezért jelenleg nem támogatja Tiszacsege Város Önkormányzatának a polgári központi orvosi ügyelethez történő csatlakozására vonatkozó kérelmét. Abban az esetben, ha azt orvosi ügyelet ellátottsága megszűnik, akkor a lakosság veszélyeztetése elkerülése érdekében a Képviselő-testület újból tárgyalja az előterjesztést.
- 2., A Képviselő-testület felhatalmazza a polgármestert, hogy a döntésről Polgár Város Önkormányzatát értesítse.

Határidő: azonnal

Felelős: Takács József polgármester

4., Előterjesztés Újtikos Községi Önkormányzat 2019. évi közbeszerzési tervének elfogadására

Előterjesztő: Takács József polgármester

Takács József polgármester:

Elmondja, hogy egy közbeszerzéses támogatásuk van, amely a Művelődési házra vonatkozik. Jelenleg így csak a Művelődési ház építésére fordított összeget kell a közbeszerzésbe bele tenni.

Kérdezi, hogy van-e kérdés, hozzászólás?

Hozzászólás nem hangzott el, kéri a képviselőket, hogy szavazzanak az előterjesztésben szereplő határozati javaslat elfogadásáról.

A szavazásban a képviselő-testület tagjai közül 4 fő vett részt, a képviselő-testület 4 igen szavazattal, nem szavazat és tartózkodás nélkül elfogadta az előterjesztésben szereplő határozati javaslatot.

**Újtikos Községi Önkormányzat
Képviselő-testületének
54/2019. (III. 29.) számú határozata**

Újtikos Községi Önkormányzat Képviselő-testülete megtárgyalta Újtikos Községi Önkormányzat 2019. évi Közbeszerzési Tervére vonatkozó előterjesztést és az alábbi határozatot hozza:

Újtikos Községi Önkormányzat Képviselő-testülete Újtikos Községi Önkormányzat 2019. évi Közbeszerzési Tervét a melléklet szerint elfogadja, illetve felkéri a polgármestert, hogy intézkedjen a terv a település hivatalos honlapján történő megjelentetéséről.

Határidő: értelemszerűen,

Felelős: Takács József polgármester

1. melléklet a 54/2019. (III. 29.) számú határozathoz

ÚJTIKOS KÖZSÉG ÖNKORMÁNYZATÁNAK 2019. ÉVI KÖZBESZERZÉSI TERVE

(2019. 01. 01. – 2019. 12. 31.)

Egyszerű közbeszerzési értékhatárt meghaladó közbeszerzési eljárások:

Közbeszerzés tárgya	Eljárás megnevezése, típusa	Becsült érték	A közbeszerzési eljárás tervezett
----------------------------	------------------------------------	----------------------	--

		Nettó Ft	időpontja
Művelődési Ház III. ütem rekonstrukciója	Kbt. 115. § szerinti hirdetmény közzététele és tárgyalás nélküli közbeszerzési eljárás	37 0762 00	2019. 03.29.

A közbeszerzési terv helyben szokásos módon történő megjelentetéséről intézkedtem. A változtatás, módosítás jogát a Kbtv. 5.§. (4.) bek. foglaltak alapján az Önkormányzat fenntartja.

5., Előterjesztés Újtikos Községi Önkormányzat közbeszerzési szabályzatnak felülvizsgálatára

Előterjesztő: Takács József polgármester

Takács József polgármester:

Felkéri dr. Szokol Ildikót, hogy egészítse ki az előterjesztést.

dr. Szokol Ildikó Kirendeltség-vezető:

Elmondja, hogy a törvény alapján került átdolgozásra a szabályzat. A közbeszerzési szakértő készítette a szabályzatot. Biztos benne, hogy a legjobb tudása szerint készítette, viszont szeretne egy módosítást tenni, amit az ülés előtt egyeztetett a szakértővel. A 10-es oldalon a 3.5. pont a jegyző feladatait és felelősségi rendjét tartalmazza, javasolná, hogy amennyiben az önkormányzat a közbeszerzési eljárás során külső szakértő vesz igénybe, akkor a jegyző felelősségét a közbeszerzési szakértő viseli.

Takács József polgármester:

Köszöni szépen a kiegészítést. Ezt a módosítást elfogadja, ezzel e módosítással teszi fel szavazásra.

Kérdezi, hogy van-e kérdés, hozzászólás?

Hozzászólás nem hangzott el, kéri a képviselőket, hogy szavazzanak az előterjesztésben szereplő határozati javaslat elfogadásáról.

A szavazásban a képviselő-testület tagjai közül 4 fő vett részt, a képviselő-testület 4 igen szavazattal, nem szavazat és tartózkodás nélkül elfogadta az előterjesztésben szereplő határozati javaslatot.

**Újtikos Községi Önkormányzat
Képviselő-testületének
55/2019. (III. 29.) számú határozata**

Újtikos Községi Önkormányzat Képviselő-testülete megtárgyalta az Újtikos Községi Önkormányzat közbeszerzési szabályzatnak felülvizsgálatára vonatkozó előterjesztést és az alábbi határozatot hozza:

A Képviselő-testület Újtikos Községi Önkormányzat közbeszerzési szabályzatát a határozat melléklete szerinti tartalommal elfogadja.

Határidő:----

Felelős:----

1. melléklet a 55/2019. (III. 29.) számú határozathoz

Újtikos Községi Önkormányzat

KÖZBESZERZÉSI SZABÁLYZAT

Készítette: Galamb Csaba (Procurement Audit Kft. / (4032. Debrecen, Kaffka Margit u. 8/1./ képviselőtestületében eljárva)

Jóváhagyta: Újtikos Községi Önkormányzat Képviselőtestülete

Újtikos, 2019. március 29.

Tartalomjegyzék

<u>1. ÁLTALÁNOS RENDELKEZÉSEK</u>	3
<u>1.1. Bevezetés</u>	3
<u>1.2. A Közbeszerzési Szabályzat célja</u>	4
<u>1.3. A Szabályzat tárgyi hatálya</u>	4
<u>1.4. A Szabályzat személyi hatálya</u>	5
<u>1.5. Az AJÁNLATKÉRŐ jogállásának jogszabályi alapja</u>	5
<u>2. KÖZBESZERZÉSI ELJÁRÁSOK RENDJÉNEK SZABÁLYOZÁSA</u>	6
<u>2.1. A közbeszerzés tisztaságának és alapelveinek betartását biztosító szabályok</u>	6
<u>2.2. A közbeszerzési eljárás nyilvánossága</u>	6
<u>2.3. Az értékhatár megállapítására vonatkozó előírások</u>	6
<u>2.4. A közbeszerzési eljárásrendek</u>	7
<u>3. A KÖZBESZERZÉSEKSEL KAPCSOLATOS FELADATOK, FELELŐSSÉGI REND</u>	7
<u>3.1. A közbeszerzések tervezése, a Közbeszerzési terv elkészítése, jóváhagyása</u>	7
<u>3.2. A közbeszerzési eljárásban résztvevő személyek/szervezeti egységek/szervezetek</u>	9
<u>3.3. A Képviselő-testület feladatai</u>	9
<u>3.4. A Polgármester feladatai</u>	9
<u>3.5. A Jegyző feladatai</u>	10
<u>3.6. A külső közbeszerzési tanácsadó feladatai</u>	10
<u>3.8. A külső szakmai szakértő feladatai</u>	12
<u>3.9. A Bírálóbizottság tagjai és feladatai</u>	13
<u>3.10. A Döntéshozó testület feladatai</u>	14
<u>3.11. A felelős akkreditált közbeszerzési szaktanácsadó</u>	15
<u>12. Az elektronikus közbeszerzési rendszer (EKR)</u>	17
<u>13. A közbeszerzési eljárások folyamata</u>	19
<u>a. Az eljárások előkészítése</u>	19
<u>b. Az eljárások lefolytatása</u>	19
<u>c. A közbeszerzésekkel kapcsolatos jogorvoslat</u>	21
<u>d. Az éves statisztikai összegezés</u>	21
<u>14. Az iratok kezelése és megőrzésére vonatkozó szabály</u>	22
<u>15. A közbeszerzések ellenőrzése</u>	22
<u>16. Hatályba léptetés</u>	22
<u>17. Vegyes rendelkezések</u>	22

PREAMBULUM

Jelen Közbeszerzési Szabályzat (a továbbiakban: Szabályzat) Újtikos Községi Önkormányzat, valamennyi költségvetési intézménye, az Önkormányzat által alapított költségvetési szervek, önkormányzati többségű tulajdonú gazdasági társaságok, közalapítványok (a továbbiakban: AJÁNLATKÉRŐ) vonatkozásában a közpénzek ésszerű és hatékony felhasználása és nyilvános ellenőrizhetőségének megteremtése, továbbá a közbeszerzések során a verseny tisztaságának biztosítása érdekében, a közbeszerzésről szóló 2015. évi CXLIII. törvény (a továbbiakban: Kbt.) 27. § (1) bekezdésében foglaltak teljesítése érdekében rendezi az AJÁNLATKÉRŐ közbeszerzési eljárásaival kapcsolatos szabályokat, a közbeszerzési eljárásai előkészítésének, lefolytatásának, belső ellenőrzésének felelősségi rendjét, a nevében eljáró, illetve az eljárásba bevont személyek, valamint szervezetek felelősségi körét és a közbeszerzési eljárásai dokumentálási rendjét.

A Szabályzat rendelkezéseit a Kbt. és a vonatkozó jogszabályok szabályaival együtt és összhangban kell alkalmazni.

1. ÁLTALÁNOS RENDELKEZÉSEK

1.1. Bevezetés

A közbeszerzési eljárás alapvetően visszterhes szerződés létrehozására irányul. Ebből következik, hogy megalapozott szerződéskötési szándék nélkül, kizárólag információk, adatok megszerzése vagy vállalkozáspolitikai (*üzleti*) stratégiák megismerése céljából – *visszaélve az ajánlattevők bizalmával* – tilos közbeszerzési eljárást elindítani és lefolytatni.

A Szabályzatban és a közbeszerzési eljárásokban alkalmazott valamennyi fogalmat a Kbt. és a hozzá kapcsolódó jogszabályok előírásai, definíciói szerint kell alkalmazni. Rendkívüli esetben, ha a Kbt. a közbeszerzési eljárásban alkalmazott fogalmakról nem tartalmaz definíciót, úgy az eljárást megindító hirdetményben, vagy a közbeszerzési dokumentumokban kell gondoskodni a fogalmak pontos, egyértelmű meghatározásáról.

A Közbeszerzési Szabályzat célja

Jelen Közbeszerzési Szabályzat (a továbbiakban: Szabályzat) célja, hogy a Közbeszerzésekről szóló 2015. évi CXLIII. törvény (a továbbiakban: Kbt.) alapján, a Kbt.-vel valamint annak végrehajtási rendeleteivel összhangban az AJÁNLATKÉRŐ közbeszerzéseire vonatkozóan

- meghatározza a közbeszerzési eljárások szabályait;
- rögzíti az Ajánlatkérőnek a közbeszerzési eljárással kapcsolatos jogait és kötelezettségeit;
- szabályozza az eljárás előkészítésének, tervezésének, belső ellenőrzésének rendjét;
- rögzíti a közbeszerzésekkel kapcsolatos feladatokat;
- meghatározza a Kbt. végrehajtásának szervezeti és személyi feltételeit, felelősségi rendjét;
- gyakorlati előírásokat ad az eljárási cselekmények vonatkozásában;
- szabályozza az eljárás lefolytatásának pontos menetét [*különösen, de nem kizárólagosan az előkészítés, lefolytatás, belső ellenőrzés felelősségi rendjét, az ajánlatkérő nevében eljáró, illetőleg az eljárásba bevont személyek, illetőleg szervezetek felelősségi körét és a közbeszerzési eljárások dokumentálási rendjét, az eljárás során hozott döntésekért felelős személy(ek)e)t*];

- meghatározza mindazokat a fontosabb fogalmakat, amelyek a közbeszerzések során értelmezést és magyarázatot igényelnek.

Jelen Szabályzat az AJÁNLATKÉRŐ közbeszerzési eljárásokkal kapcsolatos vonatkozó különös szabályokat tartalmazza, ezért a Szabályzatot, valamint a Kbt. és annak végrehajtási rendeleteinek a rendelkezéseit együtt kell használni és alkalmazni.

1.2. A Szabályzat tárgyi hatálya

A közbeszerzés tárgya, figyelembe véve a jelen szabályzat 1.5. pontjában foglaltakat, kiterjed minden olyan visszerthes szerződés megkötése céljából lefolytatott árubeszerzésre¹, építési beruházásra² és szolgáltatás megrendelésre³, építési koncesszióra⁴, illetve szolgáltatási koncesszióra⁵, illetőleg tervpályázati eljárásra, amelynek értéke a közbeszerzés megkezdésekor eléri vagy meghaladja:

- az Európai Unió joga által meghatározott közbeszerzési értékhatárokat (a továbbiakban: uniós értékhatárok), melyeket időszakonként az Európai Bizottság állapítja meg és teszi közzé az Európai Unió Hivatalos Lapjában,
- a költségvetési törvényben nemzeti értékhatárokként meghatározott közbeszerzési értékhatárokat (a továbbiakban: nemzeti értékhatárok),

és Újtikos Községi Önkormányzat, vagy valamelyik költségvetési intézménye, vagy az Önkormányzat által alapított valamelyik költségvetési szerv, vagy önkormányzati többségű tulajdonú gazdasági társaság, vagy közalapítvány az ajánlatkérő.

Ezen túlmenően a Szabályzat hatálya kiterjed a fentiek körébe nem tartozó azon beszerzésekre, melyekre az AJÁNLATKÉRŐ a közbeszerzés szabályait önkéntesen kívánja alkalmazni.

Kiterjed továbbá a közbeszerzési eljárás alá eső csoportok további beszerzéseire, amennyiben a tárgyévben pótlólagos igény merül fel. Ezt az igényt Hortobágy Község Önkormányzatának a Jegyzője (a továbbiakban: Jegyző) jelzi Hortobágy Község Önkormányzatának a Polgármestere (a továbbiakban: Polgármester) felé, aki intézkedik a pótlólagos közbeszerzési eljárás indításáról.

Jelen szabályzat hatálya nem terjed ki azon közbeszerzési eljárásokra, melyek esetén Újtikos Községi Önkormányzat, valamelyik költségvetési intézménye, az Önkormányzat által alapított valamelyik költségvetési szerv, önkormányzati többségű tulajdonú gazdasági társaság, vagy közalapítvány más ajánlatkérő közbeszerzési eljárásához csatlakozva közösen folytat le közbeszerzési eljárást. Kiterjed viszont az AJÁNLATKÉRŐ közbeszerzéséhez csatlakozó más ajánlatkérőkkel közös közbeszerzésekre, amelyek esetén külön együttműködési megállapodást kell kötni, melynek alapján a csatlakozó ajánlatkérő elfogadja jelen szabályzat eljárásrendjét.

1.3. A Szabályzat személyi hatálya

Jelen szabályzat hatálya kiterjed az AJÁNLATKÉRŐ számára lefolytatásra kerülő közbeszerzésekre, illetve az azokban a jelen szabályzat szerint eljáró és közbeszerzési eljárásokba bevont személyekre, testületekre, így különösen:

- a közbeszerzési eljárásokat előkészítő, a közbeszerzési eljárásokba bevont

- személyre;
- a szakértelemmel bíró személyekre és szervezetekre (megbízott szakértő(k)re a megbízásnak a tartalma szerint), akiket/amelyeket a közbeszerzési eljárásba bevontak;
- a bíráló bizottságra;
- a döntéshozó személyekre, testületre.

1.4. Az AJÁNLATKÉRŐ jogállásának jogszabályi alapja

A Kbt. 5. §-a rendelkezik a törvény alkalmazási köréről.

Újtikos Községi Önkormányzat, költségvetési intézményei, az Önkormányzat által alapított költségvetési szervek a Kbt. 5. § (1) bekezdés c) pontjának hatálya alá tartozó szervezetek, míg az önkormányzati többségű tulajdonú gazdasági társaságok, közalapítványok a Kbt. 5. § (1) bekezdés e) pontjának hatálya alá tartozó szervezetek.

Az AJÁNLATKÉRŐ a Kbt. tárgyi hatálya alá tartozó beszerzései során a Kbt. rendelkezései és a hozzá kapcsolódó jogszabályok előírásai szerint köteles eljárni.

2. KÖZBESZERZÉSI ELJÁRÁSOK RENDJÉNEK SZABÁLYOZÁSA

2.1. A közbeszerzés tisztaságának és alapelveinek betartását biztosító szabályok

A Szabályzat hatálya alá tartozó közbeszerzési eljárásokban résztvevők

- kötelesek biztosítani a verseny tisztaságát, átláthatóságát és nyilvánosságát,
- kötelesek biztosítani az ajánlattevők esélyegyenlőségét és egyenlő bánásmódjukat,
- a közbeszerzési eljárásban a jóhiszeműség és tisztesség, valamint a rendeltetésszerű joggyakorlás követelményeinek megfelelően kötelesek eljárni,
- a közpénzek felhasználásakor a hatékony és felelős gazdálkodás elvét szem előtt tartva kötelesek eljárni,
- figyelembe véve a nemzeti elbánás elvét is.

A közbeszerzés tárgya nem határozható meg olyan módon, hogy egyes ajánlattevők/részvételre jelentkezők az ajánlattétel/részvételi jelentkezés lehetőségéből kizárásra kerüljenek, vagy más módon hátrányos megkülönböztetésüket okozza.

A közbeszerzési eljárás előkészítésébe, illetve lefolytatásába bármilyen módon bevont személy haladéktalanul köteles írásban, részletesen tájékoztatni a Polgármestert, ha egy adott közbeszerzési eljárás tekintetében bárki részéről, bármilyen, az eljárás tisztaságát veszélyeztető, vagy a Kbt. alapelveit sértő cselekményt észlel. A Polgármester köteles a tájékoztatás alapján az ügyet kivizsgálni és a szükséges intézkedéseket megtenni.

2.2. A közbeszerzési eljárás nyilvánossága

Az AJÁNLATKÉRŐ köteles a Kbt. 43. § (1) bekezdésében felsorolt adatokat, információkat, dokumentumokat a Kbt. 43. §-ban meghatározottaknak megfelelően a Közbeszerzési Hatóság által működtetett Közbeszerzési Adatbázisban - amennyiben a Közbeszerzési Adatbázisban való közzététel nem lehetséges, a saját vagy a fenntartója honlapján - közzétenni és biztosítani azok elérhetőségét.

A fent megjelölt § rendelkezéseiben rögzített dokumentumok közzétételéért a közbeszerzési eljárást bonyolító adatszolgáltatása alapján a Jegyző a felelős.

2.3. Az értékhatár megállapítására vonatkozó előírások

A közbeszerzés becsült értékén a közbeszerzés megkezdésekor annak tárgyáért az adott piacon általában kért vagy kínált - általános forgalmi adó nélkül számított, a 17-20. §-ban foglaltakra tekintettel megállapított - teljes ellenszolgáltatást kell érteni. Opcionális részt tartalmazó ajánlatkérés esetén a teljes ellenszolgáltatásba az opcionális rész értékét is bele kell érteni.

A közbeszerzés megkezdésén a közbeszerzési eljárást megindító hirdetmény feladásának időpontját, a közvetlen részvételi felhívás megküldésének időpontját, a hirdetmény nélküli tárgyalásos eljárás esetében pedig az ajánlattételi felhívás - illetve tárgyalási meghívó - megküldésének, ennek hiányában a tárgyalás megkezdésének időpontját kell érteni.

A becsült érték kiszámítása során a Kbt. 16-19. §-ában foglaltakat kell figyelembe venni.

2.4. A közbeszerzési eljárásrendek

A Kbt. szabályozása alapján a közbeszerzési eljárások kettő eljárásrendbe sorolhatók a közbeszerzés értéke szerint:

- Közösségi értékhatárokat elérő értékű közbeszerzési eljárások;
- Nemzeti értékhatárokat elérő értékű közbeszerzési eljárások.

A Kbt. rendelkezik a különböző eljárásrendbe tartozó közbeszerzési eljárások lefolytatásának a szabályairól. A Kbt. részletesen bemutatja az adott eljárásrendben alkalmazható eljárástípusokat.

Az uniós értékhatárokat elérő vagy meghaladó értékű közbeszerzésekre a Kbt. Második Részét, az ezek alatti és egyben a nemzeti értékhatárokat elérő értékű közbeszerzésekre a Kbt. Harmadik Részét alkalmazva kell eljárni, kivéve, ha a Kbt. másként rendelkezik. A Kbt. 3. melléklete szerinti szolgáltatások esetében a Kbt. Harmadik Része alkalmazható.

3. A KÖZBESZERZÉSEKKEL KAPCSOLATOS FELADATOK, FELELŐSÉGI REND

3.1. A közbeszerzések tervezése, a Közbeszerzési terv elkészítése, jóváhagyása

A jóváhagyott költségvetési előirányzatok figyelembevételével a Jegyző minden költségvetési év elején, legkésőbb március 15. napjáig éves összesített közbeszerzési tervet (a továbbiakban: közbeszerzési terv) köteles készíteni az AJÁNLATKÉRŐ adott évre tervezett közbeszerzéseiről.

A közbeszerzési tervben meg kell határozni az árubeszerzés, építési beruházás és a szolgáltatás megrendelés körébe eső beszerzéseket.

A tervnek tartalmaznia kell a beszerzések becsült értékét és tervezett határidejét.

A közbeszerzési tervben csak olyan közbeszerzés szerepeltethető, amelynek anyagi fedezete a költségvetésben biztosított. A tervben szerepelhet olyan közbeszerzés is, amelynek megvalósításának pénzügyi fedezetére pályázatot nyújtottak be, azonban arra a tervben utalni kell.

A beszerzési eljárás folyamata a Kbt. szerint egybeszámítandó csoportok (árubeszerzések, építési beruházások, építési koncessziók, szolgáltatás megrendelések, illetőleg szolgáltatási koncessziók) és azok becsült értékeinek meghatározásával kezdődik. A csoportképzés során az egyes csoportokra vonatkozó hatályban lévő szerződések lejártának időpontjaira is ki kell térni.

A Jegyző a csoportosítást és a becsült érték meghatározását a Kbt. 16.§ - 19. §-ban foglaltak szerint köteles elkészíteni.

A Jegyző az egybeszámítandó csoportokat évente köteles felülvizsgálni, és szükség esetén módosítani.

A közbeszerzési terv minimum a következő információkat kell minimum, hogy tartalmazza:

- tervezett közbeszerzés megnevezése
- a beszerzés tervezett időpontja
- a beszerzés becsült értéke (a Kbt. szabályait figyelembe véve).

A rendelkezésre álló információk alapján a Jegyző külső közbeszerzési tanácsadó(k) bevonásával megállapítja, hogy az adott termékcsoporthoz várható beszerzési értéke eléri-e, illetve meghaladja-e a közbeszerzési értékhatárt.

A fentiek figyelembe vételével a közbeszerzési tervet a Jegyző készíti elő legkésőbb március 15-ig.

A közbeszerzési tervet Újtikos Községi Önkormányzat Képviselő-testülete hagyja jóvá legkésőbb minden év március 31-ig.

Az éves beszerzéseket az alábbiak figyelembevételével kell megtervezni:

- a) a közbeszerzési tervben nem szereplő közbeszerzésre vagy a tervben foglaltakhoz képest módosított közbeszerzésre vonatkozó eljárás is lefolytatható, ha az ajánlatkérő által előre nem látható okból előállt közbeszerzési igény vagy egyéb változás felmerülése esetén. Ezekben az esetekben a közbeszerzési tervet módosítani kell.
- b) a közbeszerzési terv nem vonja maga után az abban megadott közbeszerzésre vonatkozó eljárás lefolytatásának kötelezettségét.

A közbeszerzési tervet legalább öt évig meg kell őrizni.

A közbeszerzési terv módosításáért, aktualizálásáért a Jegyző a felelős.

A közbeszerzési terv nyilvános, vagyis a KBA rendszerben valamint Újtikos Községi Önkormányzat honlapján, a terv módosítása esetén a módosított közbeszerzési tervet haladéktalanul közzé kell tenni, és elérhetőségét biztosítani kell a következő évre vonatkozó közbeszerzési terv közzétételéig. Ezen feladat teljesítéséért a Jegyző a felelős.

3.2. A közbeszerzési eljárásban résztvevő személyek/szervezeti egységek/szervezetek

Az AJÁNLATKÉRŐ köteles minden szükséges intézkedést megtenni annak érdekében, hogy elkerülje az összeférhetetlenséget és a verseny tisztaságának sérelmét eredményező helyzetek kialakulását.

Közbeszerzési eljárások tervezésében, előkészítésében, lebonyolításában, döntések meghozatalában, vonatkozó szerződések teljesítésének ellenőrzése során nem vehet részt az a személy, akire nézve a Kbt. 25. §-ában foglalt összeférhetlenségi rendelkezések fennállnak.

A közbeszerzési eljárásokban résztvevők az eljárást megindító hirdetmény közzététele (*hirdetmény közzététele nélkül induló eljárások esetében a felhívás közvetlen megküldése*) előtt, vagy kijelölésük napján, de legkésőbb tevékenységük megkezdése előtt **összeférhetlenségi nyilatkozatot** kötelesek tenni. Akinek személyére nézve összeférhetlenségi ok áll fenn vagy keletkezett, az köteles az eljárásban való részvételét azonnal megszüntetni.

A közbeszerzési eljárásban részt vevők a Jegyző irányítása alatt végzik tevékenységüket, munkájukról a Jegyzőt folyamatosan, közvetlenül tájékoztatják, feladataik teljesítéséről a Jegyző a Polgármesternek számol be. Feladatuk ellátása során felelősséggel tartoznak a közbeszerzések Kbt. és ezen Szabályzat szerinti intézéséért, az eredményes, szakszerű munkáért.

3.3. A Képviselő-testület feladatai

Újtikos Községi Önkormányzat mindenkori Képviselő-testülete (a továbbiakban: Képviselő-testület) hatáskörébe tartozó feladat különösen:

- a) a közbeszerzési szabályzat jóváhagyása;
- b) az éves összesített közbeszerzési terv, valamint esetleges módosításának a jóváhagyása;
- c) minden egyes közbeszerzési eljárás vonatkozásában a pénzügyi fedezet biztosítása;
- d) a Kbt. 115. § (1) bekezdés szerinti eljárás esetén kijelöli az ajánlattételre felkérni kívánt legalább 5 gazdasági szereplőt;
- e) az ajánlati/ajánlattételi/részvételi felhívás jóváhagyása;
- f) közbeszerzési eljárás megindítása;
- g) az adott közbeszerzési eljárást lezáró Döntéshozó testület;
- h) a jelen Szabályzatban meghatározott egyéb feladatok végrehajtása.

3.4. A Polgármester feladatai

A közbeszerzési tevékenység irányítása a mindenkori Polgármester hatáskörébe tartozó feladat, így különösen:

- a) kijelöli és megbízza a bírálóbizottság tagjait, adott esetben a külső szakértőket, felelős akkreditált közbeszerzési szaktanácsadót és egyéb személyeket;
- b) a közbeszerzési dokumentumok elkészítésében közreműködő alkalmazottak, szakértőként (*felelős akkreditált közbeszerzési szaktanácsadó, ügyvéd, szakértő, lebonyolító*) megbízott személyek vagy gazdálkodó szervezetek megbízása, továbbá a részvételi/ajánlati/ajánlattételi felhívás alapján az ajánlatkérőhöz benyújtott ajánlatok/részvételi jelentkezések elbírálására létrehozott – *legalább háromtagú* – bíráló bizottság vezetőjének és tagjainak kijelölése;
- c) kiállítja az eljárás belső felelősségi rendjét;
- d) intézkedés a hirdetmények közzétételére (*megküldésére*) vonatkozóan (*adott esetben a kísérőlevelek aláírása*);
- e) figyelemmel kíséri a közbeszerzési eljárások lefolytatását;

- f) jogorvoslati eljárás megindítása esetén kijelöli az AJÁNLATKÉRŐ jogi képviselőjét ellátó személy(ek)e)t, szervezetet;
- g) a jelen Szabályzatban meghatározott egyéb feladatok végrehajtása.

A Polgármestert akadályoztatása esetén az általa írásban kijelölt személy helyettesíti.

3.5. A Jegyző feladatai

A közbeszerzési eljárások vonatkozásában a mindenkori Jegyző felelős:

- a) a közbeszerzési szabályzat módosításáért, aktualizálásáért;
- b) a Kbt. 43 §-ában felsorolt adatok, információk, dokumentumok nyilvánosságának biztosításáért;
- c) az AJÁNLATKÉRŐ éves összesített közbeszerzési tervének az előkészítéséért;
- d) az AJÁNLATKÉRŐ előző évi közbeszerzésekről szóló éves statisztikai összegzésének az előkészítéséért;
- e) az iratok, dokumentumok nyilvántartása, gondos őrzésének megszervezéséért.

A Jegyzőt akadályoztatása esetén az általa írásban kijelölt személy helyettesíti.

Amennyiben külső közbeszerzési szakértő kerül megbízásra a közbeszerzési eljárás lebonyolítására, a jegyző felelősségét a külső közbeszerzési szakértő viseli.

3.6. A külső közbeszerzési tanácsadó feladatai

Az AJÁNLATKÉRŐ a közbeszerzési eljárásokat – a Kbt. előírásai szerint, a megfelelő szakértelem biztosítása érdekében – külső közbeszerzési tanácsadó szervezet / személy bevonásával folytatja le. A lebonyolításért a külső közbeszerzési tanácsadó, az eljárás során hozott döntésért az ajánlatkérő felel.

A külső közbeszerzési tanácsadó szervezet / személy feladatai, amennyiben a vele kötött megbízási szerződés ellentétesen nem rendelkezik:

- a) ellenőrzi a közbeszerzési eljárás indításához szükséges feltételek meglétét, hiányosság esetén jelzi azt a Polgármester felé;
- b) az eljárás során felmerülő szervezési és adminisztrációs intézkedések megtétele, a Kbt-ben előírt határidők betartása mellett *(pl. a tájékoztatások megadása)*;
- c) beszerzi az összeférhetlenségi nyilatkozatokat;
- d) az ajánlati/ajánlattételi/részvételi felhívás *(hirdetmény)* közbeszerzés-szakmai előkészítése, a közbeszerzési dokumentumok összeállítása;
- e) elkészíti az eljárást indító hirdetmény, illetve kétfordulós eljárás esetén az ajánlattételi felhívás – Kbt. előírásainak megfelelő – tervezetét, és a Kbt. által előírt egyéb hirdetményeket és gondoskodik azok közzétételéről;
- f) elkészíti a részvételi / ajánlati dokumentáció közbeszerzési jellegű részeit;
- g) a szakmai szakértőtől kapott információk, adatok és dokumentumok alapján összeállítja a részvételi / ajánlati dokumentációt;
- h) felelős az ajánlati / részvételi felhívás és az ajánlati / részvételi dokumentáció rendelkezésre állásáért, a Bíráló Bizottsággal történő egyeztetéséért, véglegesítéséért;
- i) gondoskodik arról, hogy az ajánlati / ajánlattételi / részvételi felhívás a Közbeszerzési Értesítő Szerkesztőbizottsága részére határidőben megküldésre kerüljön;

- j) biztosítja, hogy az ajánlati/részvételi dokumentáció a törvényes határidő lejártáig megfelelő példányszámban rendelkezésre álljon, továbbá biztosítja az ajánlattevők / részvételre jelentkezők részére történő rendelkezésre bocsátást;
- k) az ajánlattevők/részvételre jelentkezők tájékoztatásának, továbbá a konzultáció és a helyszíni szemle (*helyszíni bejárás*) megszervezése és lebonyolítása;
- l) a szükséges levelezések lebonyolítása;
- m) megválaszolja az ajánlattevők/részvételre jelentkezők által feltett közbeszerzési jellegű kérdéseket, együttműködve a szakmai szakértővel, az egyéb (pld. szakmai) jellegű kérdésekre adott válaszokat pedig ellenőrzi a Kbt. előírásainak történő megfelelés szempontjából;
- n) gondoskodik az ajánlatok / részvételi jelentkezések átvételéről, megszervezi és lebonyolítja az ajánlatok / részvételi jelentkezések nyilvános bontását, elkészíti a bontási jegyzőkönyvet, és megküldi azt az ajánlattevők / részvételi jelentkezők számára;
- o) az ajánlattevői/részvételi határidőt megelőzően beérkezett ajánlatok/részvételi jelentkezések őrzéséről gondoskodik;
- p) elkészíti a hiánypótló, illetve felvilágosítást / indokolást kérő leveleket;
- q) gondoskodik a bíráló bizottság munkájához szükséges anyagok előkészítéséről és helyszín biztosításáról;
- r) előterjesztést (bírálati javaslatot) készít a Bírálóbizottság számára;
- s) a bírálati és döntési munkáról jegyzőkönyvet készít;
- t) átvizsgálja az ajánlatok/részvételi jelentkezések értékeléséről készített bírálati lapokat a Kbt. előírásainak való megfelelés szempontjából;
- u) tárgyalásos eljárás esetén jegyzőkönyvet készít a tárgyalás(ok)ról, gondoskodik azok megküldéséről az ajánlattevők / részvételi jelentkezők számára;
- v) elkészíti az ajánlatok / részvételi jelentkezések bírálatáról az összegezt, továbbá közbeszerzési eljárással kapcsolatos döntésekről a lehető leghamarabb, de legkésőbb három munkanapon belül gondoskodik az írásbeli tájékoztatásról az ajánlattevők / részvételi jelentkezők részére;
- w) gondoskodik arról, hogy a Közbeszerzési Hatóság Szerkesztőbizottsága részére történő valamennyi, a Kbt-ben meghatározott hirdetmény megküldésre kerüljön;
- x) a Kbt-ben előírt esetekben tájékoztatja a Közbeszerzési Döntőbizottságot, részére megküldi a szükséges iratokat;
- y) ellenőrzi az egyes közbeszerzési eljárási cselekmények szakszerű, határidőben történő végrehajtását;
- z) előkészíti a szerződést a közbeszerzési dokumentumokban megadott szerződés-tervezet alapján, és gondoskodik annak megkötéséről a nyertes ajánlattevővel;
- aa) ellátja a közbeszerzési eljárás során felmerülő egyéb adminisztratív és koordinációs feladatokat;
- bb) felkérés alapján megvizsgálja, hogy a közbeszerzés alapján kötött szerződés módosításának fennáll-e a Kbt. szerinti jogalapja;
- cc) amennyiben a szerződés teljesítése során szerződésmódosításra kerül sor, tájékoztatót készít, és hirdetmény útján a Közbeszerzési Értesítőben közlésezi;
- dd) a szerződés teljesüléséről (egy évnél hosszabb vagy határozatlan időre kötött szerződés esetében a szerződés megkötésétől számítva évenként) tájékoztatót készít a Jegyző tájékoztatása alapján;
- ee) gondoskodik arról, hogy a Közbeszerzési Értesítő Szerkesztőbizottsága részére történő valamennyi hirdetmény megküldésre kerüljön;
- ff) részt vesz a bizottsági üléseken;
- gg) részt vesz a Közbeszerzési Döntőbizottság előtti eljárásokban;

hh) felkérés szerint szükség esetén egyéb közbeszerzési tanácsadási tevékenységet lát el.

A közbeszerzési eljárás előkészítése, illetőleg lefolytatása során a részben vagy egészben európai uniós forrásból megvalósuló, valamint árubeszerzés és szolgáltatás megrendelése esetén az uniós értékhatárt meghaladó, építési beruházás esetén az ötszázmillió forintot meghaladó értékű közbeszerzési eljárásba az ajánlatkérő köteles felelős akkreditált közbeszerzési szaktanácsadót bevonni.

A közbeszerzési eljárás lebonyolításában közreműködő felelős akkreditált közbeszerzési szaktanácsadó kötelezettségeit részletesen az AJÁNLATKÉRŐ és a felelős akkreditált közbeszerzési szaktanácsadó között létrejövő Megbízási szerződés tartalmazza.

3.7. A szakmai szakértő feladatai

Minden egyes közbeszerzési eljárás vonatkozásában külön szakmai szakértőt kell kijelölni, akinek a feladatkörébe különösen az alábbi – *a végrehajtásra és az adminisztrációra vonatkozó* – tevékenységek tartoznak:

- a) a műszaki leírás, továbbá a szakmai szerződéses feltételek összeállítása;
- b) szükség esetén külső szakértő(k) bevonásának kezdeményezése;
- c) az ajánlati/ajánlattételi/részvételi felhívás (*hirdetmény*) szakmai előkészítése;
- d) az esetlegesen szükséges jelentések elkészítése;
- e) hirdetmény közzététele nélküli eljárás esetében az ajánlattételre felhívni kívánt ajánlattevőkre szakmai szempontból javaslatot tesz a Polgármester számára;
- f) az esetlegesen szükséges jelentések elkészítése;
- g) a közbeszerzési eljárással kapcsolatos szakmai jellegű kérdések megválaszolása;
- h) az ajánlatokat / részvételi jelentkezéseket szakmai szempontból értékeli;
- i) a Bírálóbizottság tagja;
- j) döntés után a megkötött szerződés teljesítésének figyelemmel kísérése a beszerzés átadás-átvételéig, illetve teljesítéséig;
- k) a jelen Szabályzatban meghatározott egyéb feladatok végrehajtása.

A szakmai szakértő feladatainak ellátására olyan személy/szervezet jelölhető ki, illetve kérhető fel, aki az adott közbeszerzés tárgya vonatkozásában megfelelő ismerettel rendelkezik.

3.8. A külső szakmai szakértő feladatai

Amennyiben szükséges, a Polgármester külső szakértőt jelölhet ki, aki feladatait külön megbízási szerződés alapján látja el, melynek keretében feladatai különösen

- a) biztosítja a közbeszerzés tárgya szerinti szakértelmet;
- b) a szükséges szakmai jellegű egyeztetéseket koordinálja;
- c) a műszaki leírás, továbbá a szakmai szerződéses feltételek összeállítása;
- d) az ajánlati/ajánlattételi/részvételi felhívás (*hirdetmény*) szakmai előkészítése;
- e) hirdetmény közzététele nélküli eljárás esetében az ajánlattételre felhívni kívánt ajánlattevőkre javaslatot tesz a Polgármester számára;
- f) az esetlegesen szükséges jelentések elkészítése;
- g) a közbeszerzési eljárással kapcsolatos szakmai jellegű kérdések megválaszolása;
- h) az ajánlatokat / részvételi jelentkezéseket szakmai szempontból értékeli;
- i) a Bírálóbizottság tagja;

- j) döntés után a megkötött szerződés teljesítésének figyelemmel kísérése a beszerzés átadás-átvételéig, illetve teljesítéséig;
- k) a jelen Szabályzatban meghatározott egyéb feladatok végrehajtása.

3.9. A Bírálóbizottság tagjai és feladatai

Az AJÁNLATKÉRŐ minden egyes közbeszerzési eljárás lebonyolításához legalább 3 főből álló Bírálóbizottságot hoz létre.

A Bírálóbizottságot a közbeszerzés tárgyának megfelelő műszaki-szakmai, jogi, gazdasági (*pénzügyi*), és közbeszerzési ismeretekkel rendelkező – *lehetőség szerint felsőfokú végzettségű* – szakemberekből (*a Bizottság munkáját külső szakértő segítheti, akinek díjazásáról a Polgármester gondoskodik*) kell összeállítani.

A Bíráló Bizottság tagjait a Polgármester jelöli ki.

A Bíráló Bizottság a munkájával kapcsolatos ügyviteli munkák ellátását Önkormányzat ügyviteli feladatait ellátó személyek kötelesek segíteni, a Polgármester utasítása szerint.

A Bíráló Bizottság akkor határozatképes, ha a tagok több mint fele jelen van, döntéseit a jelenlévő tagok egyszerű szótöbbségével, nyílt szavazással hozza. Szavazategyenlőség esetén a bizottság elnökének szavazata dönt.

Minden bizottsági tag egy (1) szavazati joggal rendelkezik. A bizottság döntését egyszerű szótöbbséggel hozza meg, az esetleges szavazategyenlőség esetén a bizottság vezetőjének (*Elnökének*) szavazata dönt.

A Bírálóbizottság munkájáról minden esetben jegyzőkönyvet kell készíteni, melynek részét képezik a tagok indokolással ellátott bírálati lapjai.

A Bírálóbizottság a felhívásban, illetve a dokumentációban közzétett és meghatározott szempont(ok) alapján

- értékeli a benyújtott ajánlatokat/részvételi jelentkezéseket,
- határozatát indokolva döntési javaslatot és szakvéleményt készít az ajánlattevők/részvételre jelentkezők szerződés teljesítésére való alkalmatlanságának megállapításáról, az ajánlat/részvételi jelentkezés érvénytelenné nyilvánításáról és az ajánlattevő/részvételre jelentkező kizárásáról,
- javaslatot tesz az eljárás nyertesére, illetve a második helyezett személyére vonatkozóan,
- javaslatát írásban indokolja.

A Bírálóbizottság Elnökének feladatai:

- a) a bizottság munkájának megszervezése, irányítása;
- b) a bizottsági tagsággal kapcsolatos jogok gyakorlása (*szavazás*);
- c) tevékeny közreműködés az eljárást lezáró döntési javaslat és szakvélemény előkészítésében;
- d) a titoktartás követelményének betartása, illetve betartatása, a bizottsági tagok részéről annak be nem tartása esetén vizsgálat kezdeményezése;
- e) az elbírálási (*minősítési*) szakaszban folyamatos kapcsolat tartása az eljárást lezáró határozatot (*döntést*) hozó testülettel, és részére tájékoztatás adása a bíráló bizottság munkájáról;
- f) az összeférhetlenségi és titoktartási nyilatkozatok megtétele és aláírása;

- g) a Bírálóbizottság szakvéleményének és döntési javaslatának döntésre történő felterjesztése.

A Bírálóbizottság tagjainak feladatai:

- a) kinevezésük alapján részt vesznek a bizottsági üléseken;
- b) a bizottsági tagsággal kapcsolatos jogok gyakorlása (*szavazás*);
- c) a bizottság vezetője által felvetett – *a bíráló bizottság munkáját segítő* – kérdésekre a legjobb tudásuk szerint felelnek;
- d) az összeférhetlenségi és titoktartási nyilatkozatokat megteszik és aláírják.

A külső szakértő – *megbízásától függően* – szakvéleményével segíti a bíráló bizottság munkáját, amennyiben rendelkezik szavazati joggal, részt vesz a szavazáson is. Egyéb esetben a bíráló bizottság felkérésére a bíráló bizottság ülésén tanácskozási joggal részt vesz.

3.10. A Döntéshozó testület feladatai

A Döntéshozó testület a Képviselő-testület. Határozatképes, ha és amennyiben ülésén a tagok 2/3-a jelen van. A testületi döntéshozatal esetében név szerinti szavazást kell alkalmazni.

A Döntéshozó testület kizárólag tanácskozási joggal rendelkező személyt delegálhat a Bírálóbizottságba.

A Döntéshozó testület nevében az aláíró a Polgármester.

A közbeszerzések során a Döntéshozó testület hatáskörébe tartozó feladat az adott közbeszerzési eljárást lezáró döntés(ek) meghozatala, melynek során döntést hoz:

- a) az ajánlattevők/részvételre jelentkezők szerződés teljesítésére való alkalmatlanságának megállapításáról, az ajánlat/részvételi jelentkezés érvénytelenné nyilvánításáról és az ajánlattevő/részvételre jelentkező kizárásáról,
- b) az eljárás eredményére, nyertesére, illetve a második helyezett személyére vonatkozóan.

3.11. A felelős akkreditált közbeszerzési szaktanácsadó

1. A felelős akkreditált közbeszerzési szaktanácsadó a közbeszerzési eljárások szakszerű lefolytatását segíti elő.

2. A felelős akkreditált közbeszerzési szaktanácsadó a közbeszerzési eljárás előkészítése és lefolytatása során:

- a) a közbeszerzési szakértelmet biztosítja,
- b) a felelős akkreditált közbeszerzési szaktanácsadás körébe eső feladatokat személyesen köteles ellátni,
- c) szorosan együttműködik az eljárás tárgya szerinti, pénzügyi, jogi vagy egyéb szakértelmet biztosító személyekkel, szervezetekkel, azok közbeszerzési tevékenységét segíti.

3. A felelős akkreditált közbeszerzési szaktanácsadó a közbeszerzési eljárással kapcsolatos valamennyi feladata vonatkozásában kizárólag a közbeszerzési szakértelem biztosításáért felel.
4. A felelős akkreditált közbeszerzési szaktanácsadó nem felel a közbeszerzési eljárás során a nem közbeszerzési szakértelem körébe eső (így különösen az eljárás tárgya szerinti, műszaki-szakmai, piacismereti, pénzügyi és jogi szakértelem körébe eső) közbeszerzési tevékenységek teljesítésének szakszerűségéért és megfeleléséért.
5. A felelős akkreditált közbeszerzési szaktanácsadó az általa nyújtott szaktanácsadói tevékenység keretében ismerteti azon Kbt. és végrehajtási rendeletei által szabályozott követelményeket, amelyeket a nem közbeszerzési szakértelem körébe eső személyeknek és szervezeteknek a közbeszerzési tevékenységük során az általuk biztosított szakértelem körében be kell tartaniuk.
6. A felelős akkreditált közbeszerzési szaktanácsadó attól az időponttól válik jogosulttá felelős akkreditált közbeszerzési szaktanácsadóként tevékenység folytatására, amely időponttal a Hatóság névjegyzékbe vette.
7. A felelős akkreditált közbeszerzési szaktanácsadó tevékenysége körében a közbeszerzési eljárás lebonyolítására szolgáló elektronikus rendszerben elektronikusan rögzítetten hagyja jóvá a közbeszerzési eljárás során keletkezett, a 9. pontban meghatározott dokumentumokat. E dokumentumokat a papír alapon lefolytatott eljárás esetén a felelős akkreditált közbeszerzési szaktanácsadó tevékenysége körében aláírásával és a névjegyzékbe vétel során kapott lajstromszámát feltüntető pecséttel látja el.
8. A felelős akkreditált közbeszerzési szaktanácsadó ellátja az eljárás alapjául szolgáló iratok személyes ellenőrzését, és felelősséget vállal az eljárás - kizárólag közbeszerzési jogi szempontú - szakszerűségéért és a közbeszerzésekre vonatkozó jogszabályoknak való megfeleléséért, továbbá papír alapon lefolytatott eljárás esetén aláírásával igazolja a közbeszerzési eljárásban történő személyes részvételét.
9. A felelős akkreditált közbeszerzési szaktanácsadó elektronikusan hagyja jóvá - papír alapon lefolytatott eljárás esetén aláírásával köteles ellátni -
 - a) a közbeszerzési eljárást megindító felhívást és - a műszaki leírás, műszaki tervdokumentáció és az árazatlan költségvetés kivételével - a közbeszerzési dokumentumokat,
 - b) elektronikusan benyújtott és felbontott ajánlatok esetében - az EKR által generált bontási jegyzőkönyv kivételével - a bontási jegyzőkönyvet, a bírálóbizottsági munkáról készült jegyzőkönyvet és
 - c) az összegezést, összegezéseket.
10. A felelős akkreditált közbeszerzési szaktanácsadó a Kbt. 27. § (3) bekezdése szerinti esetben az eljárást megindító felhívásban nevét és lajstromszámát, a közbeszerzési dokumentumokban pedig nevét, levelezési címét, e-mail-címét, valamint lajstromszámát feltünteti.
11. Felelős akkreditált közbeszerzési szaktanácsadói tevékenység megbízás alapján vagy munkaviszonyban, munkavégzésre vagy foglalkoztatásra irányuló egyéb jogviszonyban végezhető. A felelős akkreditált közbeszerzési szaktanácsadó tevékenységének ellátása során szakmailag nem utasítható, feladatának ellátásáért felelősséggel tartozik.

12. Ha a felelős akkreditált közbeszerzési szaktanácsadó gazdasági társaság, ügyvédi iroda vagy bármilyen más egyéni vagy társas vállalkozás (a továbbiakban: vállalkozás) tagjaként vagy alkalmazottjaként tevékenykedik, úgy a megbízási szerződést a vállalkozás köti meg, de a megbízási szerződésben konkrétan meg kell jelölni a megbízás végrehajtásáért személyében felelős akkreditált közbeszerzési szaktanácsadót (több szaktanácsadó közreműködése esetén valamennyi szaktanácsadót). A megbízási szerződésben feltüntetett szaktanácsadókat ugyanazon vállalkozásnál tagi vagy alkalmazotti jogviszonyban álló más felelős akkreditált közbeszerzési szaktanácsadó akkor helyettesíthet, ha erre a megbízási szerződés lehetőséget ad.

13. A felelős akkreditált közbeszerzési szaktanácsadó a tevékenysége körében okozott kár megtérítéséért - ha más jogszabály a felelős akkreditált közbeszerzési szaktanácsadó jogviszonyát, illetve a foglalkoztatási jogviszonya körében okozott kárért való felelősségét eltérően nem szabályozza - a Polgári Törvénykönyvről szóló 2013. évi V. törvény szabályai szerint felel.

14. A felelős akkreditált közbeszerzési szaktanácsadó tevékenysége akkor terjedhet ki az ügyvédi tevékenységről szóló 2017. évi LXXVIII. törvény 2. § (1) bekezdésében meghatározott tevékenység végzésére is, ha a felelős akkreditált közbeszerzési szaktanácsadó ilyen tevékenység ellátására egyébként jogosult.

12. Az elektronikus közbeszerzési rendszer (EKR)

- (1) A 424/2017. (XII.19.) Korm. rend. 2.§ (1) bekezdése alapján az ajánlatkérő és a gazdasági szereplők között a közbeszerzési eljárással kapcsolatos írásbeli kommunikáció – ha a Kbt.-ből vagy a rendeletből más nem következik – elektronikus úton, az EKR-ben történik.
- (2) Az EKR használatához a rendszerben az arra jogosult személy részéről történő regisztráció szükséges. A regisztráció egységes, ugyanazon természetes személy vagy jogi személy egy regisztrációval rendelkezhet.
- (3) A 424/2017. (XII.19.) Korm. rend. 6.§ (11) bekezdése értelmében az ajánlatkérőnek a Közbeszerzési Szabályzatában meg kell határoznia az ajánlatkérő nevében eljáró, az EKR-ben történő regisztrációra jogosultak körét, valamint az ajánlatkérő nevében az EKR alkalmazására vonatkozó jogosultságok gyakorlásának rendjét.
- (4) A közbeszerzési eljárásokban 2018. április 15. napjától kötelezően alkalmazandó EKR-ben az ajánlatkérő nevében teljes jogkörrel az ajánlatkérő által kijelölt munkavállaló, a superuser jár el.
- (5) Az ajánlatkérő EKR-ben történő regisztrációjával, illetve az EKR ajánlatkérő nevében történő alkalmazásával, valamint az EKR alkalmazásával kapcsolatos valamennyi hozzáférési jogosultság további személyeknek, szervezeteknek történő adásával kapcsolatban (az Ajánlatkérő szuperusereként) jogosultsággal rendelkezik a Polgármester.
- (6) A superuser köteles az ajánlatkérő adatait rögzíteni.

- (7) A superuser jogosult az ajánlatkérő által meghatározott munkavállalókat, egyéb személyeket, ill. az eljárásban közreműködő felelős akkreditált közbeszerzési szaktanácsadót az EKR-ben az adott eljáráshoz elektronikusan hozzárendelni. Az eljárásban résztvevőknek, az eljárásban betöltött feladatukhoz mérten a megfelelő szervezet szintű, eljárás szintű szerepköröket valamint – az erre jogosultnak – a Faksz ellenjegyzési jogosultságot kiosztani.
- (8) Az EKR-ben szereplő adatokat legalább a Kbt. 46.§ (2) bekezdésben meghatározott időtartam alatt – amennyiben jogszabály hosszabb iratmegőrzési időt ír elő, az előírt hosszabb időtartam alatt – meg kell őrizni.
- (9) Az EKR gondoskodik valamennyi, a rendszerben lefolytatott eljárási cselekmény naplózásáról. A naplózott adatállomány bejegyzéseit védeni kell az arra jogosulatlan személy általi hozzáféréstől, törléstől, ill. biztosítani kell, hogy a napló tartalma a Kbt. 46.§ (2) bekezdése szerinti időtartam alatt – amennyiben jogszabály hosszabb iratmegőrzési időt ír elő, az előírt hosszabb időtartam alatt – a jogosult számára megismerhető és értelmezhető maradjon. A Közbeszerzési Hatóság, a Gazdasági Versenyhivatal és a jogszabályban az adott eljárás ellenőrzésére feljogosított szerv, valamint jogorvoslati kérelem vagy hivatalbóli kezdeményezés benyújtása esetén a Közbeszerzési Döntőbizottság és az eljáró bíróság a közbeszerzési eljárás iratait az EKR-ben megtekintheti. Az iratokhoz való elektronikus hozzáférést a superuser köteles az erre jogosult szervnek biztosítani.
- (10) A superuser vagy az arra meghatalmazott személy, ill. felelős akkreditált közbeszerzési szaktanácsadó – az ellenőrzésre jogosult hozzáférése és az eljárás iratainak az EKR-ben való elektronikus megőrzése érdekében – köteles az eljárás előkészítése körében keletkezett iratokat, valamint a részvételi jelentkezések és ajánlatok bírálata és értékelése során keletkezett dokumentumokat vagy azok egyszerű elektronikus másolatát az EKR-be feltölteni az adott eljárás dokumentumai közé. A felelős akkreditált közbeszerzési szaktanácsadó köteles továbbá az EKR-ben minden eljárási cselekményt elvégezni, ami az adott közbeszerzési eljárással kapcsolatban szükséges.
- (11) Részvételre vagy ajánlattételre a közbeszerzési eljárásokban csak olyan gazdasági szereplő hívható fel, amely regisztrált az EKR-ben.
- (12) Az ajánlatkérő, ill. az általa megbízott személy köteles az eljárás előkészítése körében a Kbt. 28.§ (2) és (4) bekezdésében foglalt iratokat, valamint a részvételi jelentkezések és ajánlatok bírálata és értékelése során keletkezett dokumentumokat vagy azok egyszerű elektronikus másolatát az EKR-be (különösen bírálóbizottsági jegyzőkönyvek, értékelés dokumentumai) is feltölteni az adott eljárás dokumentumai közé a jogszabályban meghatározott formában.

a. Az eljárások előkészítése

Az AJÁNLATKÉRŐ számára közbeszerzési eljárás megindításáról a Képviselőtestület dönt.

A közbeszerzési eljárást megindító ajánlati / részvételi felhívás – a szerződés megkötéséhez szükséges engedélyek megléte esetén – csak akkor tehető közzé, ha

rendelkezésre áll a szerződés teljesítését biztosító anyagi fedezet, vagy az arra vonatkozó biztosíték, hogy a teljesítés időpontjában az anyagi fedezet rendelkezésre áll.

A rendelkezésre álló fedezetet a Képviselőtestület határozza meg (részajánlattétel biztosítása esetén részenként).

Ha az adott beszerzésre vonatkozóan támogatásra irányuló igény (pályázat) került benyújtásra, vagy benyújtásra fog sor kerülni, az eljárást megindító felhívás a Képviselőtestület döntése alapján közzétehető.

A szakmai szakértő elkészíti az adott közbeszerzéssel kapcsolatos helyzet- és piacfelmérést, meghatározza a minőségi és mennyiségi igényeket, meghatározza a beszerzés tárgyát és mennyiségét, a bírálat során érvényesíteni kívánt szakmai és egyéb szempontokat, valamint elkészíti a műszaki leírást. A közbeszerzési műszaki leírás tartalmáért a szakmai szakértő a felelős.

A műszaki leírás tartalmazza a környezetvédelmi teljesítményre, a valamennyi követelménynek - így különösen a fogyatékos emberek számára a szolgáltatásokhoz való egyenlő esélyű hozzáférés szempontjának - megfelelő kialakításra, a biztonságra, és méretekre vonatkozó jellemzők meghatározását, ideértve a közbeszerzés tárgyára alkalmazandó, a terminológiára, a jelekre, a vizsgálatra és vizsgálati módszerekre, a csomagolásra, a jelölésre, a címkézésre, a használati utasításra, a gyártási folyamatokra és módszerekre vonatkozó követelményeket.

A közbeszerzési műszaki leírás meghatározására vonatkozó részletes szabályokat a 321/2015. (X. 30.) Korm. rendelet tartalmazza.

A Bírálóbizottsági tagok személyéről a Polgármester dönt.

b. Az eljárások lefolytatása

A külső közbeszerzési tanácsadó gondoskodik az eljárást megindító hirdetmények közzétételéről, illetve megküldéséről valamint a hirdetményekkel kapcsolatos hiánypótlások teljesítéséről, a Polgármester pedig adott esetben a szerkesztési illetve ellenőrzési díjnak a megfizetéséről.

Az Ajánlatkérő köteles a közbeszerzési dokumentumokat a gazdasági szereplők számára elektronikus úton, - a regisztrációs adatok megkérésének kivételével - korlátlanul és teljeskörűen, térítésmentesen hozzáférhetővé tenni a Kbt. 39.§-ban foglaltaknak megfelelően.

A benyújtott ajánlatok / részvételi jelentkezések átvételéről, őrzéséről a külső közbeszerzési tanácsadó gondoskodik.

Az ajánlattevő/részvételre jelentkező részére - amennyiben ajánlatát/részvételi jelentkezését személyesen nyújtja be - az ajánlat/részvételi jelentkezés átvételéről elismervényt kell adni. A benyújtott ajánlatokról/részvételi jelentkezésekről nyilvántartást kell vezetni.

Az ajánlatok / részvételi jelentkezések bontását az ajánlattételi / részvételi jelentkezési határidő lejártakor kell megkezdeni, és a bontási eljárás mindaddig tart, amíg valamennyi

ajánlat / részvételi jelentkezés felbontásra nem kerül. Az ajánlatokat / részvételi jelentkezéseket az ajánlatkérő képviseletében eljáró személyek és az ajánlattevők / részvételi jelentkezők jelenlétében a külső közbeszerzési tanácsadó bontja fel a Kbt. 68. §-ban foglaltak figyelembevételével.

Az ajánlatok, részvételi jelentkezések felbontásáról és ismertetéséről jegyzőkönyv készül (bontási jegyzőkönyv). A jegyzőkönyv mellékletét képezi a jelenléti ív. A bontási jegyzőkönyv a jelen lévő ajánlattevők / részvételre jelentkezők részére a bontást követő 5 napon belül megküldésre kerül.

A Bírálóbizottság az ajánlattevők / részvételi jelentkezők ajánlatait / részvételi jelentkezéseit értékeli, a külső közbeszerzési tanácsadó pedig – a hiányos ajánlatot / részvételi jelentkezést benyújtók esetében gondoskodik azok hiánypótlásra felszólításáról. Amennyiben szükséges, a külső közbeszerzési tanácsadó felvilágosítást kér az ajánlattevőktől / részvételi jelentkezőktől, valamint tájékoztatást küld a nyilvánvaló számítási hibáról.

A Bírálóbizottság Elnöke és tagjai kötelesek írásban az ajánlatokról / részvételi jelentkezésekről indokolással ellátott bírálati lapot készíteni. A Bírálóbizottság az ajánlatokat / részvételi jelentkezéseket döntés-előkészítő ülésén értékeli, melyről jegyzőkönyv készül (Bírálóbizottsági jegyzőkönyv).

A Bírálóbizottság döntési javaslatot és szakvéleményt készít az ajánlattevők/részvételre jelentkezők szerződés teljesítésére való alkalmatlanságának megállapításáról, az ajánlat/részvételi jelentkezés érvénytelenné nyilvánításáról és az ajánlattevő/részvételre jelentkező kizárásáról, javaslatot tesz az eljárás nyertesére, illetve a második helyezett személyére vonatkozóan, javaslatát írásban indokolja.

A Döntéshozónak az adott közbeszerzési eljárás megindítását megelőző esetleges döntése alapján az ajánlatok értékelését követően a Bírálóbizottság elektronikus árlejtés lefolytatása után tesz javaslatot az eljárás nyertesére, illetve a második helyezett személyére vonatkozóan. Az elektronikus árlejtés az ellenszolgáltatás mértékére, illetőleg az ajánlatnak a bírálati részszempontok szerinti egyes tartalmi elemeire vonatkozó kedvezőbb ajánlat megtételét, és az ajánlatok rangsorolását elektronikus eszköz segítségével, automatizáltan teszi lehetővé. Elektronikus árlejtés kizárólag abban az esetben kezdeményezhető, amennyiben az az eljárást megindító hirdetményben előzetesen meghatározásra kerül.

Az ajánlattevők/részvételre jelentkezők szerződés teljesítésére való alkalmatlanságáról, az ajánlat/részvételi jelentkezés érvénytelenné nyilvánításáról, az ajánlattevő/részvételre jelentkező kizárásáról, a nyertes és – adott esetben – a második legjobb ajánlattevő(k) kiválasztásáról, vagy a közbeszerzési eljárás más módon történő lezárásáról szóló döntést a Bírálóbizottság javaslatának figyelembevételével a Döntéshozó hozza meg.

Az értékelést az ajánlati/részvételi felhívásban meghatározott határidőn belül el kell végezni.

A külső közbeszerzési tanácsadó köteles az ajánlattevőt vagy részvételre jelentkezőt írásban tájékoztatni az eljárás vagy az eljárás részvételi szakaszának eredményéről, az eljárás eredménytelenségéről, az ajánlattevő vagy részvételre jelentkező kizárásáról, a szerződés teljesítésére való alkalmatlanságának megállapításáról, ajánlatának, illetve részvételi jelentkezésének a Kbt. 73. § szerinti egyéb okból történt érvénytelenné nyilvánításáról, valamint ezek részletes indokáról, az erről hozott döntést követően a lehető leghamarabb, de legkésőbb három munkanapon belül.

Az AJÁNLATKÉRŐ kizárólag az eljárás nyertesével, vagy annak visszalépése esetén, a következő legkedvezőbb ajánlatot tevőnek minősített szervezettel (személlyel) kötheti meg a szerződést, ha az az ajánlatok elbírálásáról szóló írásbeli összegezésben megjelölésre került.

A szerződéskötésre a Kbt. 131. §-ban foglaltaknak megfelelően kerülhet sor.

A megkötött szerződések módosítására a Kbt. 141. §-ban meghatározottak alapján van lehetőség. A Jegyző megvizsgálja (esetlegesen a megbízott lebonyolítóval megvizsgáltatja), hogy fennáll-e a szerződésmódosítás jogalapja, és javaslata alapján a Polgármester dönt a szerződés módosításáról.

c. A közbeszerzésekkel kapcsolatos jogorvoslat

A közbeszerzésekkel kapcsolatos jogorvoslati eljárásokban az AJÁNLATKÉRŐ jogi képviselőt a közbeszerzési eljárások lefolytatására megfelelő szakmai felkészültséggel rendelkező személyek látják el, akiket a Polgármester jelöl ki.

Jogorvoslati eljárás esetén a Bírálóbizottság javaslata alapján a Polgármester dönt a folyamatban lévő közbeszerzési eljárás felfüggesztéséről, a szerződés megkötésének elhalasztásáról a Közbeszerzési Döntőbizottság érdemi határozatának meghozataláig. Az erről szóló értesítést a Polgármester küldi meg a Közbeszerzési Döntőbizottság részére.

A jogorvoslati eljárásban a Bírálóbizottság javaslata alapján a Polgármester meghozza a szükséges döntéseket, továbbá dönt a Közbeszerzési Döntőbizottság, illetőleg bíróság előtti jogorvoslati eljárásban képviselendő álláspontról.

d. Az éves statisztikai összegezés

Az AJÁNLATKÉRŐ előző évi közbeszerzéseiről szóló éves statisztikai összegezésének az elkészítéséért és a Közbeszerzési Hatóság számára határidőben (legkésőbb a tárgyévet követő május 31-ig) történő megküldéséért a Jegyző a felelős.

13. Az iratok kezelése és megőrzésére vonatkozó szabály

A közbeszerzési eljárások során valamennyi dokumentumot írásban kell elkészíteni, és az egyes eljárási cselekményeket a Kbt. rendelkezéseinek megfelelően írásban kell rögzíteni. Az AJÁNLATKÉRŐ a Kbt. 42. §-ban rögzítettek szerint gondoskodik a közbeszerzésekkel kapcsolatos iratok iktatásáról, illetve – *ha törvény eltérően nem rendelkezik* – az eljárással kapcsolatban keletkezett összes iratnak az eljárás lezárulásától számított 5 (öt) évig történő megőrzéséről. Ha az ügyben jogorvoslati eljárás indult, az iratokat annak jogerős befejezéséig, de legalább öt évig kell megőrizni.

14. A közbeszerzések ellenőrzése

A közbeszerzési eljárások belső ellenőrzési rendszerben történő ellenőrzése a függetlenített belső ellenőr hatáskörébe tartozik.

Az ellenőrzés során különös gondot kell fordítani a szabályszerűsége, az elbírálás szempontjainak előkészítésére, és azok érvényesítésére az elbírálás során.

15. Hatályba léptetés

Jelen Szabályzat 2019. március 29. napján lép hatályba. Rendelkezéseit a hatályba lépését követően indult közbeszerzési eljárásokban kell alkalmazni. Hatályba lépésével egyidejűleg hatályát veszti a 45/2018. (IV. 25.) számú határozattal elfogadott Közbeszerzési Szabályzat.

16. Vegyes rendelkezések

Jelen Szabályzat csak a hatályos Kbt. és végrehajtási rendeletei figyelembe vételével alkalmazható!

A közbeszerzési eljárásban közreműködő, részt vevő személyek és szervezetek kötelesek a vonatkozó jogszabályok és a jelen szabályzat előírásait áttanulmányozni, értelmezni és az azokban foglaltak szerint a tőlük elvárható gondossággal eljárni!

6., Előterjesztés Közbeszerzési Bírálóbizottsági tagok megválasztására

Előterjesztő: Takács József polgármester

Takács József polgármester:

Elmondja, hogy a Bírálóbizottsági tagoknál a korábban megnevezett közbeszerzési szakértőt Galamb Csabát javasolja, illetve Dr. Bánk Attilát és Illyés Miklóst. Három tagú a Bíráló Bizottságuk.

Kérdezi, hogy van-e kérdés, hozzászólás?

Hozzászólás nem hangzott el, kéri a képviselőket, hogy szavazzanak az előterjesztésben szereplő határozati javaslat elfogadásáról.

A szavazásban a képviselő-testület tagjai közül 4 fő vett részt, a képviselő-testület 4 igen szavazattal, nem szavazat és tartózkodás nélkül elfogadta az előterjesztésben szereplő határozati javaslatot.

**Újtikos Községi Önkormányzat
Képviselő-testületének
56/2019. (III. 29.) számú határozata**

Újtikos Községi Önkormányzat Képviselő-testülete megtárgyalta az Közbeszerzési Bíráló bizottsági tagok megválasztására vonatkozó előterjesztést és az alábbi határozatot hozza:

1., A Képviselő-testület az újtikosi Művelődési Ház rekonstrukciója elnevezésű közbeszerzési eljáráshoz kapcsolódva az alábbi személyeket választja a Közbeszerzési Bírálóbizottságba:

Bírálóbizottság elnöke: Galamb Csaba (közbeszerzési szakértelemmel pénzügyi és gazdasági szakértelemmel rendelkező személy)

Bírálóbizottsági tagok:

Dr. Bánk Attila (jogi szakértelem)

Ilyés Miklós (közbeszerzési tárgya szerinti szakmai szakértelem)

2., A Képviselő-testület felhatalmazza a polgármestert a szükséges intézkedések megtételére.

Határidő: értelemszerűen

Felelős: Takács József polgármester

7., Előterjesztés a labdarúgó pálya kivitelezésére vonatkozó ajánlattételi felhívás elfogadására

Előterjesztő: Takács József polgármester

Takács József polgármester:

Elmondja, hogy az előterjesztés tartalmazza a pályázat műszaki tartalmát, a pályázás feltételeit, teljesítési határidejét.

Kérdezi, hogy van-e kérdés, hozzászólás?

Juhász Margit alpolgármester:

Kérdezi, hogy marad a helyén a pálya?

Takács József polgármester:

Igen. Egy kicsit feljebb tolódik, hogy az a nagy lejtő a végéről megszűnjön. Javaslatot tesz arra, hogy az ajánlattételi felhívást kiknek küldjék ki. Nóra-97 Kft, Gold Épker Kft, Kasz-Ép Kft, Ladányi Épker Kft, Kristóf Bauker mind az ötnél döntő volt a mélyépítési tapasztalat ezért javasolja ezeket a cégeket.

Kérdezi, hogy van-e még kérdés, hozzászólás?

További hozzászólás nem hangzott el, kéri a képviselőket, hogy szavazzanak az előterjesztésben szereplő határozati javaslat elfogadásáról.

A szavazásban a képviselő-testület tagjai közül 4 fő vett részt, a képviselő-testület 4 igen szavazattal, nem szavazat és tartózkodás nélkül elfogadta az előterjesztésben szereplő határozati javaslatot.

**Újtikos Községi Önkormányzat
Képviselő-testületének
57/2019. (III. 29.) számú határozata**

Újtikos Községi Önkormányzatának Képviselő-testülete megtárgyalta a labdarúgó pálya kivitelezésére vonatkozó ajánlattételi felhívás elfogadására vonatkozó előterjesztést és az alábbi döntést hozta:

1., A Képviselő-testület a labdarúgó pálya kivitelezésére vonatkozó ajánlattételi felhívást a határozat melléklete szerinti tartalommal elfogadja.

2., A Képviselő-testület az ajánlati felhívást az alábbi gazdasági társaságok részére küldi meg:

-Nóra-97 Vállalkozási és Kereskedelmi Kft. (4090 Polgár, Pap tanya 0726/18. hrsz)

-GOLD ÉPKER Kft. (4090 Polgár Ipari Park 0277/63 hrsz.)

- KRISTÓF-BAUKER Kereskedelmi és Szolgáltató Kft. (4352 Mérk, Tánicsics M út 148.)

-KASZ-ÉP Kft.(4274 Hosszúpályi, Hunyadi utca 11)

LADÁNYI ÉPKER Építő és Kereskedelmi Kft. (4271 Mikepércs, Irinyi utca 10/A)

3., A Képviselő-testület felhatalmazza a polgármestert a szükséges intézkedések megtételére.

Határidő: 2019. április 02.

Felelős: Takács József polgármester

1. melléklet a 57/2019. (III. 29.) számú határozathoz

Újtikos Községi Önkormányzat idei fejlesztési programja keretében, a csatolt tervlapok és árajánlatkérési költségvetési kiírásban rögzített műszaki tartalmak alapján megvalósítandó kisméretű (22 x 42 m-es) élőfüves labdarugópálya felújítására vonatkozóan – *érdeklődésük esetén* – az Ön által vezetett cég árajánlatát kívánom kérni.

Megvalósítandó feladat

- Újtikos, Kossuth utcai 263 hrsz-ú, s önkormányzati tulajdonú és fenntartású élőfüves labdarugópálya felújítása keretében:

- a meglévő helyén az új szabványos méretű pálya kitűzése, gyepnyesés, terület síkba hozása, levegőztetési és egyben vízelvezetési célú alagcsövezése,

- az új pálya szegélyezése, tervszerinti rétegrendjének kialakítása a járulékos munkálatokkal együtt,

- a pálya vízháztartás védelmét szolgáló szivárgók és szikkasztók építése,

- gyephordozó réteg kiépítése és sportgyep szőnyeg készítése,

- kisköves szegélyezett térburkolat építése parkolók, gyalogos járda és pálya körüli burkolás céljából tervszerinti méretekkel (*egy db akadálymentesített, felfestett és táblázott parkolóállással*), térburkolások körüli tereprendezéssel és füvesítésével,
- a pálya két végén poliészter időtálló alapanyagú 100 x 100 mm-es labdafogó háló 5 m magas tűzi horganyzott tartóoszlopokkal, alaptest csomóponti lemezéhez csavarozott rögzítéssel, tervszerinti telepítéssel,
- pályakörül teljesítménynyilatkozattal forgalmazott poliészter erősítésű, lekerekített élű műanyag palánk telepítése 5 db nyíló (*reteszelve*) ajtóval és hüvelyekbe helyezhető tűzi horganyzott tartóoszlopokkal, csavarkötéssel,
- teljesítménynyilatkozattal forgalmazott kispályás porfestett alumínium focikapuk elhelyezése szabványos rögzítésekkel, s legalább 5 mm vastag poliészter hálókkal,
- napelemes térvilágítás kiépítése 6 db szigetüzemű, szabályozható és egyben direktkapcsolási móddal is üzemelő akkumulátoros, felületvédelemmel ellátott acél 6 m-es oszlopokkal, LED-es világítástechnikával szerelt lámpatestekkel,
- füvesítésen túli fásítás, cserje telepítés,
- kiegészítő elemek és köztéri bútorok elhelyezése (*két cserepad, 4 db hulladéktároló, egy információs tábla beszerzése és elhelyezése stb...*),

Az ajánlat benyújtásának határideje és helye:

Az árajánlatkérést 2019. április 2-án e-mailben továbbítjuk, egyben postára is adjuk. Az árajánlatot kérjük legkésőbb 2019. április 16. 10.00 óráig postai úton, vagy személyesen az önkormányzat székhelyére (*4096 Újtikos, Arany János u. 12.*) zárt borítékban eljuttatni. A borítékon kérjük feltüntetni: **Árajánlat, felbontható: 2019. április 16. 10.00!** Az ajánlatok nyílt bontását a benyújtási határidőt követően azonnal végezzük.

A határidő után érkezett ajánlatot az ajánlatkérő érvénytelennek tekinti, jogosult az átvételt megtagadni, illetve felbontatlanul visszaküldeni az ajánlattevőnek.

Indokolt esetben az ajánlatkérő fenntartja magának a jogot az ajánlattételi határidő meghosszabbítására.

Teljesítési határidő:

Eredményes ajánlattételi eljárást (*kellő számú érvényes ajánlattételt, s a legkedvezőbb ajánlat finanszírozhatóságát*) követően a szerződéskötésre soron kívül sor kerülhet, s a kivitelezés megkezdhető, s 2019. június 30-ig az teljesítendő. A teljesítésnél figyelembeveendő, hogy a sportgyep szőnyeg készítése akkor teljesített, ha az

- dekoratív, egyöntetű bársonyos hatású teljes felületén,
- sűrű, tömött növekedésű, finom, vékony levélzettel rendelkező,
- s a gypeszőnyeg eléri az első 2,5 cm-es vágási magasságot.

Az ajánlati kötöttség időtartama:

Az ajánlattevő ajánlati kötöttsége az ajánlattételi határidő lejártával kezdődik és legalább 90 napig tart.

Az ajánlatkérő fenntartja magának a jogot arra, hogy jelen ajánlatkérő levelet az eljárás közben – *indokolt esetben* - korigálja.

Harmadik személy bevonása:

Az ajánlatban meg kell jelölni a teljesítés során igénybe venni kívánt alvállalkozókat.

Ajánlati ár:

Az árajánlatkérés átalányárra irányul, így a teljesítendő feladatot és feladatmennyiséget a tervekben és a költségvetési kiírásban rögzített műszaki megoldások egészére kell megadni a költségvetési kiírás tételeinek szükség szerinti felülvizsgálatával, mennyiségeinek kontrollálásával, észrevételezésével.

A megadott ajánlati árhoz árajánlatkérési költségvetési kiírás metodikájával azonos, tételes megbontású - *szükség szerint észrevételezett* – árajánlatnak is tartoznia kell.

A vállalás elvégzéséhez az ajánlatkérő előleget nem biztosít. Az ajánlatkérő a munka ellenértékét a kiállított számlák befogadásától számított 30 naptári napon belül átutalással teljesíti.

Az ajánlat eredményessége, elbírálása:

Az ajánlat elbírálásának határideje 2019. április 24.

Az ajánlatkérő az ajánlat elfogadásáról az ajánlattevőket postai úton értesíti. Az ajánlatkérő fenntartja magának a jogot az eljárás eredménytelenné nyilvánítására, ha a legkedvezőbb ár finanszírozásához a rendelkezésre álló forrás fedezetet nem nyújtana.

Kizáró okok:

Nem tehet ajánlatot az a természetes, jogi személy, vagy jogi személyiség nélküli gazdálkodó szervezet, aki vagy amely:

- a) az Újtikos Község Önkormányzatával közszolgálati jogviszonyban, munkaviszonyban áll (*a továbbiakban: érintett dolgozó/munkatárs*),
- b) az érintett dolgozó/munkatárs közeli hozzátartozója,
- c) az a gazdálkodó szervezet, amelyben az érintett dolgozó/munkatárs, vagy annak közeli hozzátartozója tulajdoni részesedéssel rendelkezik,
- d) egy évnél régebben lejárt adó-, vám-, vagy társadalombiztosítási járulékfizetési kötelezettségének nem tett eleget,
- e) akinek egy évnél régebbi, az önkormányzati adóhatóságnál nyilvántartott adótartozása van,
- f) aki ellen csőd-, felszámolási eljárás van folyamatban, aki végelszámolás alatt áll,
- g) akinek tevékenységét a cégbíróság felfüggesztette,

h) aki nem szerepel a cégjegyzékben,

i) aki nem rendelkezik a tevékenység folytatásához előírt engedéllyel, jogosítvánnyal, illetve szervezeti, kamarai tagsággal,

j) aki korábbi, az önkormányzattal kötött szerződésének teljesítése során súlyos szerződésszegést követett el.

A megkövetelt igazolási mód:

A kizáró okok fenn nem állásáról az ajánlattevőknek nyilatkozniuk kell ajánlatának benyújtásával egyidejűleg az ajánlatkérés mellékletét képező nyomtatványon.

További információk a következő elérhetőségen szerezhetők be:

Takács József polgármester

tel.: 20/5350402

e-mail cím: ujtikos@gmail.com

8., Előterjesztés a Művelődési Ház rekonstrukció kivitelezésére vonatkozó ajánlattételi felhívás elfogadására

Előterjesztő: Takács József polgármester

Takács József polgármester:

Elmondja, hogy öt cég, akikről bekéri az árajánlatokat a DHJ Építő Kft, Gedoker Kft, Mester Építő Kft, Nóra-97 Kft és a Silver Beton Kft.

Kérdezi, hogy van-e még kérdés, hozzászólás?

Hozzászólás nem hangzott el, kéri a képviselőket, hogy szavazzanak az előterjesztésben szereplő határozati javaslat elfogadásáról.

A szavazásban a képviselő-testület tagjai közül 4 fő vett részt, a képviselő-testület 4 igen szavazattal, nem szavazat és tartózkodás nélkül elfogadta az előterjesztésben szereplő határozati javaslatot.

Újtikos Községi Önkormányzat

Képviselő-testületének

58/2019. (III. 29.) számú határozata

Újtikos Községi Önkormányzatának Képviselő-testülete megtárgyalta a Művelődési Ház rekonstrukció kivitelezésére vonatkozó ajánlattételi felhívás elfogadására vonatkozó előterjesztést és az alábbi döntést hozta:

1., A Képviselő-testület a Művelődési Ház rekonstrukció kivitelezésére vonatkozó ajánlattételi felhívást a határozat melléklete szerinti tartalommal elfogadja.

2., A Képviselő-testület az ajánlati felhívást az alábbi gazdasági társaságok részére küldi meg:

- DHJ Építő Kft. (Miskolc, Mechatronikai park 14.)
- GEDOKER Kft. (Szigetszentmiklós, Bartók Béla út 6.)
- MESTER - Építő Kft.(Budapest, Munkásotthon út 46.)
- NORA -97 Kft. (4090 Polgár, Papp tanya 0726/18)
- SILVER Beton Kft (4096 Újtikos, Béke u.221 hrsz.)

3., A Képviselő-testület felhatalmazza a polgármestert a szükséges intézkedések megtételére.

Határidő: értelemszerűen

Felelős: Takács József polgármester

1. melléklet a 59/2019. (III. 29.) számú határozathoz

Ajánlattételi felhívás

a Közbeszerzésekről szóló 2015. évi CXLI. törvény (a továbbiakban: „Kbt.”) 115. § (1) bekezdése alapján, nyílt eljárás szabályai szerinti hirdetmény közzététele és tárgyalás nélküli, az ajánlattételi felhívás közvetlen megküldésével indított Kbt. Harmadik rész szerinti, nemzeti közbeszerzési értékhatárt elérő közbeszerzési eljárás

I. szakasz: Ajánlatkérő

I.1) Név és címek ¹ (jelölje meg az eljárásért felelős összes ajánlatkérőt)

Hivatalos név: Újtikos Község Önkormányzata		Nemzeti azonosítószám: AK17655 ²	
Postai cím: Arany János u. 12.			
Város: Újtikos	NUTS-kód: HU321	Postai irányítószám: 4096	Ország: Magyarország
Kapcsolattartó személy: Takács József Polgármester		Telefon: +36 52391960	
E-mail: ujtikos@gmail.com		Fax: +36 52391960	
Internetcím(ek)			
Az ajánlatkérő általános címe: (URL)			
www.ujtikos.hu			
A felhasználói oldal címe: (URL)			

I.2) Közös közbeszerzés

A szerződés közös közbeszerzés formájában valósul meg.

Meghatalmazott ajánlatkérő nélkül.

Az I.1) pontban feltüntetett ajánlatkérők közül meghatalmazott ajánlatkérő: (adja meg ajánlatkérő nevét)

Ajánlatkérőnek minősülő meghatalmazott szervezet, mely az I.1) pontban nem került feltüntetésre: (adja meg a szerződést nem kötő ajánlatkérőnek minősülő szervezet nevét, címét és azonosítószámát)

Több ország részvételével megvalósuló közös közbeszerzés.

A szerződést központi beszerző szerv ítéli oda.

I.3) Kommunikáció

<input checked="" type="checkbox"/> A közbeszerzési dokumentumok korlátozás nélkül, teljes körűen, közvetlenül és díjmentesen elérhetők a következő címen: (URL) https://ekr.gov.hu/portal/kozbeszerzes/eljarasok/EKR.../reszletek A közbeszerzési dokumentumokhoz történő hozzáférés korlátozott. További információ a következő helyről érhető el: (URL)
További információ a következő címen szerezhető be a fent említett cím <input checked="" type="checkbox"/> másik cím: (adjon meg másik címet) https://ekr.gov.hu/portal/kozbeszerzes/eljarasok/EKR.../reszletek
Az ajánlat vagy részvételi jelentkezés benyújtandó <input checked="" type="checkbox"/> elektronikus úton: (URL) https://ekr.gov.hu/portal/kozbeszerzes/eljarasok/EKR.../reszletek a fent említett címre a következő címre: (adjon meg másik címet)
Az elektronikus kommunikáció olyan eszközök és berendezések használatát igényli, amelyek nem általánosan hozzáférhetők. Ezen eszközök és berendezések korlátozás nélkül, teljes körűen, közvetlenül és díjmentesen elérhetők a következő címen: (URL)

I.4) Az ajánlatkérő típusa

Központi szintű <input checked="" type="checkbox"/> Regionális/helyi szintű Közzjogi szervezet	Közszolgáltató Támogatott szervezet [Kbt. 5. § (2)-(3) bekezdés] Egyéb:
--	---

I.5) Fő tevékenység (klasszikus ajánlatkérők esetében)

<input checked="" type="checkbox"/> Általános közszolgáltatások Honvédelem Közrend és biztonság Környezetvédelem Gazdasági és pénzügyek Egészségügy	Lakásszolgáltatás és közösségi rekreáció Szociális védelem Szabadidő, kultúra és vallás Oktatás Egyéb tevékenység:
--	--

I.6) Fő tevékenység (közszolgáltató ajánlatkérők esetében)

Gáz- és hőenergia termelése, szállítása és elosztása Villamos energia Földgáz és kőolaj kitermelése Szén és más szilárd tüzelőanyag feltárása és kitermelése Víz Postai szolgáltatások	Vasúti szolgáltatások Városi vasúti, villamos-, trolibusz- és autóbusz-szolgáltatások Kikötői tevékenységek Repülőtéri tevékenységek Egyéb tevékenység:
---	---

II. szakasz: Tárgy

II.1) Meghatározás

II.1.1) Elnevezés:	Hivatkozási szám:
--------------------	-------------------

Az újtikosi Művelődési Ház rekonstrukciója.	2
II.1.2) Fő CPV-kód: 45000000-7 Építési munkák Kiegészítő CPV-kód: ¹²	
II.1.3) A szerződés típusa <input checked="" type="checkbox"/> Építési beruházás <input type="checkbox"/> Árbeszerzés <input type="checkbox"/> Szolgáltatásmegrendelés	
II.1.4) A közbeszerzés rövid ismertetése: Az újtikosi Művelődési Ház rekonstrukciójának III. ütemével kapcsolatos építési kivitelezési feladatok ellátása vállalkozási szerződés keretében a közbeszerzési dokumentumokban foglaltak szerint.	
II.1.5) Becsült érték: ² [] Pénznem: [] [] [] (ÁFA nélkül; keretmegállapodás vagy dinamikus beszerzési rendszer esetében a szerződéseknek a keretmegállapodás vagy dinamikus beszerzési rendszer teljes időtartamára vonatkozó becsült összértéke)	
II.1.6) Részekre bontás Részajánlat tételére lehetőség van. Ajánlatok benyújthatók ¹² valamennyi részre legfeljebb a következő számú részre: [] csak egy részre Az egy ajánlattevőnek odaitélhető részek maximális száma: [] Az ajánlatkérő fenntartja a jogot arra, hogy a következő részek vagy részcsoportok kombinációjával ítéljen oda szerződéseket: <input checked="" type="checkbox"/> Részajánlat tételének lehetősége nem biztosított. A részajánlat tételének kizárásának indoka(i): A beszerzési igény, a beszerzés tárgyának jellege, a beruházás mérete, műszaki tartalma nem teszik célszerűvé a részajánlat tétel biztosítását.	

II.2) A közbeszerzés ismertetése ¹

II.2.1) Elnevezés: Az újtikosi Művelődési Ház rekonstrukciója. ²	Rész száma:
II.2.2) További CPV-kód(ok): ² Fő CPV-kód: ¹ Kiegészítő CPV-kód: ¹²	
45110000-1 Épületbontás és bontási munka, földmunka 45111200-0 Terep-előkészítési és eltakarítási munka 45223000-6 Szerkezetek építése 45262500-6 Kőműves és falazási munka 45262650-2 Burkolómunkák 45315100-9 Villamos gépészeti szerelési munkák 45320000-6 Szigetelési munka 45321000-3 Hőszigetelési munka 45350000-5 Gépészeti szerelések 45410000-4 Vakolás 45421100-5 Ajtók, ablakok és kapcsolódó tartozékok beszerelése 45430000-0 Padló- és falburkolás 45443000-4 Homlokzati munka 45442100-8 Festés	
II.2.3) A teljesítés helye: NUTS-kód: ¹ HU321	

A teljesítés helye:

4096 Újtikos, Fő u. 1-2. (Hrsz.: 188/1)

II.2.4) A közbeszerzés mennyisége:

(az építési beruházás, árubeszerzés vagy szolgáltatás jellege és mennyisége, illetve az igények és követelmények meghatározása)

Ajánlatkérő a Belügyminisztérium helyi érdekű települési fejlesztések érdekében szükséges források biztosításáról, valamint a IX. Helyi önkormányzatok támogatásai és a XX. Emberi Erőforrások Minisztériuma költségvetési fejezetek közötti előirányzat-átcsoportosításról szóló 1717/2017. (X. 3.) Korm. határozata alapján az újtikosi Művelődési Ház rekonstrukciójának III. ütemére BMÖGF/601-2/2018. azonosító alatt támogatásban részesült, a támogatói okiratot megkapta.

Jelen közbeszerzési eljárásban nyertes ajánlattevő feladata az újtikosi Művelődési Ház rekonstrukciójának III. ütemével kapcsolatos építési kivitelezési feladatok ellátása:

ÁLTALÁNOS ADATOK:

Telek terület : 1783 m²

Épület bruttó alapterülete : 278,055 m²

A beépítettség módja : szabadon álló

Beépítési százalék : 15,59 %

Építménymagassági érték : 6,00 m

A TERVEZETT ÁTALAKÍTÁSSAL, AZ ÉPÜLET ALAPADATAIBAN – BRUTTÓ ALAPTERÜLET - NEMTÖRTÉNIK VÁLTOZÁS!

AZ ÉPÜLET ALAPADATAI:

Földszinti nettó alapterület : 244,54 m²

Félemeleti nettó alapterület : 11,85 m²

Tetőtér nettó alapterület : 247,63 m²

Összes nettó alapterület : 504,01m²

SZINTADATOK:

Kitűzési alappont : ± 0,00 járdaszint

Terepszint : - 0,10

Járda magasság : ± 0,00

Földszinti padlóvonal : + 0,35

Eresz magasság : + 5,66

A KIVITELEZÉS III/A ÜTEMEKÉNT A KÜLSŐ HOMLOKZATI HŐSZIGETELÉS, FÖDÉM, AZAZ TETŐSÍK HŐSZIGETELÉSE, TETŐTÉRI ABLAK BEÉPÍTÉSE, HOMLOKZATI ABLAK CSERÉJE, ÚJ PADLÓBURKOLAT ELHELYEZÉSE, A TETŐTÉRBE VAKOLÁS, FESTÉS, MÁZOLÁS.

A FÖLDSZINTEN MOZGÁSKORLÁTOZOTT MOSDÓ KIALAKÍTÁSA, AZ ÉPÜLET MEGKÖZELÍTÉSÉNEK MOZGÁSKORLÁTOZOTTAK RÉSZÉRE TÖRTÉNŐ BIZTOSÍTÁSÁRA RÁMPA MEGÉPÍTÉSE.

A FÖLDSZINTRŐL INDULÓ, AZ ÚJONNAN BEÉPÍTENDŐ TETŐTÉRBE VEZETŐ BELSŐ LÉPCSŐ (A FÖLDSZINTEN VASBETON, A TETŐTÉRBE ACÉL SZERKEZETŰ LÉPCSŐ) KÉSZÜL A MEGLÉVŐ FÖLDSZINT FELETTI FÖDÉM KIBONTÁSÁT KÖVETŐEN.

ÉPÜLETGÉPÉSZETI MUNKÁK RÉSZÉKÉNT: A TETŐSZERKEZETRE 5 DB NAPELEM ELHELYEZÉSE, ÚJ LAPRADIÁTOROK ELHELYEZÉSE, ÚJ BIOMASSZA KAZÁN BEÉPÍTÉSE. A VILLÁMHÁRÍTÓ RENDSZER ÁTALAKÍTÁSA VALÓSUL MEG.

MIVEL A TETŐTÉR TERVEZETT BEÉPÍTÉSÉVEL AZ ÉPÜLET MEGLÉVŐ NETTÓ ALAPTERÜLETE NEM NÖVEKSZIK, ÍGY NEM KELETKEZIK PARKOLÓ TÖBBLET SZÜKSÉGLET, EZÉRT az országos településrendezési és építési követelményekről szóló 253/1997. (XII. 20.) Korm. rendelet (OTÉK) 42. §. (2) bekezdése és 4. számú melléklete alapján ÚJ PARKOLÓ KIALAKÍTÁSA NEM SZÜKSÉGTETIK.

Részletes és tételes mennyiségeket és a részletes műszaki paramétereket, továbbá a nyertes ajánlattevő által elvégzendő feladatok részletezését, részletes jellemzőit, a részletes szakmai követelményeket a közbeszerzési dokumentumok és annak részét képező műszaki fejezet tartalmazza.

II.2.5) Értékelési szempontok

Az alábbi értékelési szempontok

Minőségi szempont

Megnevezés:

Súlyszám: ^{1 2 20}

2. rész-szempont: Szakmai ajánlat: a szerződés teljesítésében részt vevő szakember építési beruházás területen szerzett szakmai tapasztalata hónapokban megadva (egész hónapban megadva, minimum 0, maximum 36 hónap) 20

3. rész-szempont: Vállalt teljes körű jótállási időszak a műszaki átadás-átvételi eljárás lezárását követő naptól kezdődően (hó): (12 hónap kötelező jótállási időn felül, minimum 0, maximum 24 hónap) 5

4. rész-szempon: Hátrányos helyzetű munkavállalók alkalmazása (fő, minimum 0, maximum 5 fő)	5
<input type="checkbox"/> Költség szempont – Megnevezés: / Súlyszám: ^{1 20} <input checked="" type="checkbox"/> Ár szempont – Megnevezés: / Súlyszám: ²¹	
1. rész-szempon: Nettó vállalkozási díj (Ft)	70
II.2.6) Becsült érték: ²	
Érték ÁFA nélkül: [] Pénznem: [] [] [] (keretmegállapodás vagy dinamikus beszerzési rendszer esetében ennek a résznek a keretmegállapodás vagy dinamikus beszerzési rendszer teljes időtartamára vonatkozó becsült összértéke)	
II.2.7) A szerződés, keretmegállapodás vagy dinamikus beszerzési rendszer időtartama	
Időtartam hónapban: [4] vagy napban: [] vagy Kezdés: (éééé/hh/nn) / Befejezés: (éééé/hh/nn) A szerződés meghosszabbítható <input type="checkbox"/> igen <input checked="" type="checkbox"/> nem A meghosszabbítás leírása:	
II.2.8) Az ajánlattételre vagy részvételre felhívandó gazdasági szereplők számának korlátozására vonatkozó információ (nyílt eljárás kivételével)	
A gazdasági szereplők tervezett száma (keretszáma): [] vagy Tervezett minimum: [] / Maximális szám: ² [] A jelentkezők számának korlátozására vonatkozó objektív szempontok:	
II.2.9) Változatokra (alternatív ajánlatokra) vonatkozó információk	
Elfogadhatók változatok (alternatív ajánlatok) <input type="checkbox"/> igen <input checked="" type="checkbox"/> nem	
II.2.10) Opciókra vonatkozó információ	
Opciók <input type="checkbox"/> igen <input checked="" type="checkbox"/> nem Opciók leírása:	
II.2.11) Információ az elektronikus katalógusokról	
<input type="checkbox"/> Az ajánlatokat elektronikus katalógus formájában kell benyújtani, vagy azoknak elektronikus katalógust kell tartalmazniuk	
II.2.12) Európai uniós alapokra vonatkozó információk	
A közbeszerzés európai uniós alapokból finanszírozott projekttel és/vagy programmal kapcsolatos <input type="checkbox"/> igen <input checked="" type="checkbox"/> nem Projekt száma vagy hivatkozási száma:	
II.2.13) További információ	
A közbeszerzési eljárás jogalapja, hogy a Kbt. Harmadik rész 115. § szerint az építés becsült értéke nem éri el a háromszázmillió forintot a tervező által készített költségvetés alapján.	

III. szakasz: Jogi, gazdasági, pénzügyi és műszaki információk

III.1) Részvételi feltételek

III.1.1) Kizáró okok:

A kizáró okok felsorolása:

A Kbt. 114. § (1) bekezdése alapján az eljárásban nem lehet ajánlattevő, alvállalkozó, és nem vehet részt az alkalmasság igazolásában olyan gazdasági szereplő, akivel szemben a Kbt. 62. § (1) bekezdés g)-k), m) és q) pontjában meghatározott kizáró okok valamelyike fennáll.

Az Ajánlatkérőnek az eljárásból ki kell zárnia az olyan ajánlattevőt, alvállalkozót az alkalmasság igazolásában résztvevő gazdasági szereplőt, akivel szemben a Kbt. 62. § (1) bekezdésében, g)-k), m) és q) pontjaiban foglalt kizáró okok az eljárás során következnek be.

Az igazolási módok felsorolása és rövid leírása:

Ajánlattevőnek a közbeszerzési eljárásokban az alkalmasság és a kizáró okok igazolásának, valamint a közbeszerzési műszaki leírás meghatározásának módjáról szóló 321/2015. (X. 30.) Korm. rendelet (a továbbiakban: 321/2015. Kr.) 17. § (1) bekezdésében foglaltak alapján egyszerű nyilatkozatot kell benyújtania arról, hogy nem tartozik a felhívásban előírt kizáró okok hatálya alá, valamint a Kbt. 62. § (1) bekezdés *k)* pont *kb)* pontja vonatkozásában a pénzmosás és a terrorizmus finanszírozása megelőzéséről és megakadályozásáról szóló 2017. évi LIII. törvény 3. § 38. a)-b) és d) pontja szerint definiált valamennyi tényleges tulajdonos neve és állandó lakhelye tekintetében köteles nyilatkozni.

A Kbt. 67.§ (1) bekezdésében meghatározott egységes európai közbeszerzési dokumentum nem alkalmazandó, azonban az ajánlatkérő elfogadja, ha az ajánlattevő a 321/2015. Kr. 7. § szerinti - korábbi közbeszerzési eljárásban felhasznált - egységes európai közbeszerzési dokumentumot nyújt be, feltéve, hogy az abban foglalt információk megfelelnek a valóságnak, és tartalmazzák az ajánlatkérő által a kizáró okok és az alkalmasság igazolása tekintetében megkövetelt információkat. Az egységes európai közbeszerzési dokumentumban foglalt információk valóságtartalmáért az ajánlattevő felel.

A Kbt. 67.§ (4) bekezdése és a 321/2015. (X.30.) Korm. rendelet 17.§ (2) bekezdése alapján az alvállalkozó és adott esetben az alkalmasság igazolásában résztvevő más szervezet vonatkozásában az ajánlattevőnek nyilatkozatot kell benyújtania arról, hogy az érintett gazdasági szereplők vonatkozásában nem állnak fenn az eljárásban előírt kizáró okok. A Kbt. 67. § (4) bekezdése szerinti nyilatkozat megtételéhez az EKR rendszerben található űrlap kitöltése szükséges.

A nem magyarországi letelepedésű ajánlattevőnek az ajánlatban nyilatkoznia kell arról, hogy a letelepedése szerinti ország jogrendszerében az eljárásban előírt kizáró okok hiányának igazolására mely igazolások felelnek meg, és azokat mely bíróság, hatóságok bocsátják ki, illetve arról, ha valamely, az eljárásban előírt kizáró okokra vonatkozóan a letelepedése szerinti ország jogrendszerében bíróság vagy hatóság nem bocsát ki kivonatot vagy igazolást.

A 321/2015. (X.30.) Korm. rendelet 13. § alapján folyamatban lévő változásbejegyzési eljárás esetében az ajánlathoz csatolni kell a cégbírósághoz benyújtott változásbejegyzési kérelmet és az annak érkezéséről a cégbíróság által megküldött igazolást. Amennyiben nincs folyamatban változásbejegyzési eljárás, úgy nemleges tartalmú nyilatkozatot kell az ajánlat részeként benyújtani. Az EKR-ben erre űrlap található, mely az ajánlatba benyújtandó.

Ajánlatkérő a kizáró ok hiányát a Kbt. 114. § (2) bekezdése alapján ellenőrzi.

A Kbt. 64. § alapján élhet ajánlattevő az öntisztázás jogintézményével.

A kizáró okok tekintetében tett nyilatkozat, igazolás keltezése tekintetében a 321/2015. Kr. 1. § (7) bekezdése irányadó.

A Kbt. 74. § (1) bekezdés alapján az Ajánlatkérőnek ki kell zárnia az eljárásból azt az Ajánlattevőt, alvállalkozót vagy az alkalmasság igazolásában részt vevő szervezetet, akivel szemben valamely kizáró ok az eljárás során következett be.

A 424/2017. (XII.19.) Korm. rendelet (a továbbiakban: EKR rendelet) 12. § (2) bekezdésének megfelelően a kizáró okok fenn nem állása igazolásának körében nem kéri Ajánlatkérő a gazdasági szereplőtől olyan igazolás benyújtását, amelyet ugyanazon ajánlatkérő részére a gazdasági szereplő korábbi közbeszerzési eljárásban az EKR-ben elektronikus úton már benyújtott. Ebben az esetben a gazdasági szereplőnek nyilatkoznia kell arról, hogy mely korábbi eljárásban benyújtott igazolást kéri figyelembe venni a bírálat során. Az ajánlatkérő attól függetlenül vizsgálja meg, hogy a korábban benyújtott igazolás megfelel-e az adott közbeszerzési eljárásban benyújtandó igazolásra irányadó tartalmi követelményeknek, hogy a korábbi igazolás adott esetben megjelöli, hogy azt mely közbeszerzési eljárásban való felhasználás céljára állították ki.

III.1.2) Gazdasági és pénzügyi alkalmasság [Kbt. 65. § (1) bekezdés a) pont]:

Az igazolási módok felsorolása és rövid leírása:

Alkalmassági minimumkövetelmény(ek) meghatározása:

Ajánlatkérő a Kbt. 115. § (1) bekezdése alapján az eljárásban nem kíván alkalmassági követelményt előírni, figyelemmel arra, hogy minél szélesebb körben kívánja a versenyt biztosítani. Ajánlatkérő úgy határozta meg az ajánlattételre felkért Ajánlattevők körét, hogy a cégkivonatban szereplő tevékenységi kör, a <http://regisztracio.kivreg.hu/web/index.php?frame=Search> építési kivitelezői nyilvántartás, valamint a <https://c-beszamolo.im.gov.hu/> alapján választotta ki azokat a szakképeket, akiket a szerződés tárgyának teljesítésére képeseknek ítélte.

III.1.3) Műszaki, illetve szakmai alkalmasság [Kbt. 65. § (1) bekezdés b) pont]:	
Az igazolási módok felsorolása és rövid leírása: ²	Alkalmassági minimumkövetelmény(ek): ² Ha alkalmassági minimumkövetelmény nem került meghatározásra, ennek indokolása: ² Ajánlatkérő a Kbt. 115. § (1) bekezdése alapján az eljárásban nem kíván alkalmassági követelményt előírni, figyelemmel arra, hogy minél szélesebb körben kívánja a versenyt biztosítani. Ajánlatkérő úgy határozta meg az ajánlattételre felkért Ajánlattevők körét, hogy a cégkivonatban szereplő tevékenységi kör, a http://regisztracio.kivreg.hu/web/index.php?frame=Search építési kivitelezői nyilvántartás, valamint a https://e-beszamolo.im.gov.hu/ alapján választotta ki azokat a szakcégeket, akiket a szerződés tárgyának teljesítésére képeseknek ítélte.
III.1.4) Szakmai tevékenység végzésére vonatkozó alkalmasság [Kbt. 65. § (1) bekezdés c) pont]:	
Az igazolási módok felsorolása és rövid leírása: ²	Alkalmassági minimumkövetelmény(ek): ²
III.1.5) A részvételre vonatkozó objektív szabályok és kritériumok (közzszolgáltató ajánlatkérők esetében) A szabályok és kritériumok felsorolása, rövid ismertetése:	
III.1.6) Fenntartott szerződésekre vonatkozó információk ² A szerződés védett műhelyek és olyan gazdasági szereplők számára fenntartott, amelyek célja a fogyasztékkal élő vagy hátrányos helyzetű személyek társadalmi és szakmai integrációja A szerződés teljesítése védett munkahely-teremtési programok keretében történik A szerződés a Kbt. 114. § (11) bekezdése szerint fenntartott	
III.1.8) A szerződés biztosítékai és a szerződést megerősítő biztosítékok: ² Jótállás: A teljeskörű jótállás időtartama kötelezően minimum 12 hónap. A vállalt jótállás időtartama értékelési szempont. Késedelem esetére kikötött kötbér: A Vállalkozó a neki felróható okból előálló késedelem esetére késedelmi kötbér megfizetésére köteles Megrendelő részére. Mértéke: a teljes nettó vállalkozási díj 0,5 %/nap. A késedelmi kötbér maximum 30 napig kerül felszámításra. A teljesítés elmaradása esetére kikötött (meghiúsulási) kötbér: A Vállalkozó a neki felróható okból történő meghiúsulás esetére (teljesítés jogos ok nélküli megtagadása, vagy Megrendelő szankciós elállása vagy felmondása Vállalkozó szerződésszegése okán, vagy ha a meghatározott teljesítési véghatáridő vonatkozásában Vállalkozó 30 naptári napot meghaladó késedelembe esik) meghiúsulási kötbér megfizetésére köteles. Mértéke: a teljes nettó vállalkozási díj összegének 25,00%-a. A Megrendelő a késedelmi kötbér maximumának eléréséhez fűződő jogkövetkezmények esetére a meghiúsulási kötbérbe történő beszámítását alkalmazza. A szerződés biztosítékaival kapcsolatos előírásokra vonatkozó részletes szabályokat a Szerződéstervezet tartalmazza.	
III.1.9) Az ellenszolgáltatás teljesítésének feltételei és / vagy hivatkozás a vonatkozó jogszabályi rendelkezésekre: Megrendelő előteljesítést elfogad. Megrendelő az eljárásban tartalékkeretet nem biztosít. Az ajánlattétel, a szerződés és a kifizetések pénzneme magyar forint (HUF). Előleg: nettó szerződéses ár összegének max. 30%-a. A szerződés finanszírozása a Belügyminisztérium a helyi érdekű települési fejlesztések érdekében szükséges források biztosításáról, valamint a IX. Helyi önkormányzatok támogatásai és a XX. Emberi Erőforrások Minisztériuma költségvetési fejezetek közötti előirányzat-átcsoportosításról szóló 1717/2017. (X. 3.) Korm. határozat alapján nyújtott támogatás keretében, vissza nem térítendő támogatásból, utófinanszírozással történik. A támogatás szempontjából esetlegesen nem elszámolható költségeket 100%-ban Megrendelő finanszírozza. A teljesítés során összesen 4 számla (3 részszámla és 1 végszámla) nyújtható be: A részszámlák minimum 25%, 50% és 75% teljesítés esetén állíthatóak ki, de a végszámla maximum 30%-os teljesítésre kell, hogy vonatkozzon. A fizetési feltételek tekintetében a Kbt. 135. § (1)-(3); (5)-(7) és (10)-(11); a 322/2015 (X.30.) Korm. rendelet 31-32. és	

32/A. § 32/B. §, Ptk. 6:130. § (1) és (2) bekezdés szabályai alkalmazandók.
A további előírások a szerződéstervezetben.

III.1.10) A nyertes közös ajánlattevők által létrehozandó gazdálkodó szervezet: ²

Ajánlatkérő a Kbt. 35. § (8) bekezdésére figyelemmel nem teszi lehetővé és nem követeli meg a nyertes Ajánlattevő(k) által gazdálkodó szervezet (projektársaság), illetve személyes joga szerint jogképes szervezet létrehozását.

III.2) A szerződéssel kapcsolatos feltételek ²

III.2.1) Meghatározott szakmára (képzettségre) vonatkozó információk (csak szolgáltatásmegrendelés esetében)

A szolgáltatás teljesítése egy meghatározott szakmához (képzettséghez) van kötve
A vonatkozó törvényi, rendeleti vagy közigazgatási rendelkezésre történő hivatkozás:

III.2.2) A szerződés teljesítésével kapcsolatos feltételek:

Nyertes ajánlattevőnek a megkötésre kerülő szerződésben vállalnia kell, hogy
- az Ajánlatkérővel történő kapcsolattartása során előnyben részesíti az elektronikus kapcsolattartást, az újrahasznosított papír és a kétoldalú nyomtatás használatát, valamint
- a beruházás megvalósítása során a beszerzéseinél lehetőség szerint előnyben részesíti a környezetvédelmi szempontból előnyösebb termékeket, eszközöket, tevékenysége során megőrzi a természetes térszerkezetet, tevékenységének eredményével hozzájárul a tájképi/településképi/természeti/kulturális/építészeti érték vagy értékek, illetőleg a jó környezet- és egészség állapot megőrzéséhez, továbbá
- figyelembe fogja venni az anyag- és energiatakarékossági szempontokat, valamint a természeti károk és egyéb károk okozásának elkerülése érdekében minden tőle telhetőt meg fog tenni.
Az Ajánlattevőnek a fentiek vállalására vonatkozóan nyilatkoznia szükséges az ajánlatában.

Nyertes Ajánlattevővel szembeni további elvárás, hogy a kivitelezés folyamán szem előtt tartandó cél a helytakarékosság, a felvonulási terület minimalizálása, a környezetterhelés (zaj, por, elhagyott hulladék) megelőzése, elkerülve ezáltal a súlyos és maradandó károkozást.
Ezen feltétel vállalásáról az Ajánlattevőnek nyilatkoznia szükséges az ajánlatában.

III.2.3) A szerződés teljesítésében közreműködő személyekkel kapcsolatos információ

Az ajánlattevőknek közölniük kell a szerződés teljesítésében közreműködő személyek nevét és szakképzettségét

IV. szakasz: Eljárás

IV.1) Meghatározás

IV.1.1) Az eljárás fajtája

(klasszikus ajánlatkérők esetében)

Nyílt eljárás
Gyorsított eljárás
Indokolás:
Meghívásos eljárás
Gyorsított eljárás
Indokolás:
Tárgyalásos eljárás
Gyorsított eljárás
Indokolás:
Versenypárbeszéd
Innovációs partnerség

(közszolgáltató ajánlatkérők esetében)

Nyílt eljárás
Meghívásos eljárás
Tárgyalásos eljárás
Versenypárbeszéd
Innovációs partnerség

Kbt. 115. § szerinti hirdetmény közzététele és tárgyalás nélküli közbeszerzési eljárás

IV.1.2) Keretmegállapodásra vagy dinamikus beszerzési rendszerre vonatkozó információk

A hirdetmény keretmegállapodás megkötésére irányul
Keretmegállapodás egy ajánlattevővel

<p>Keretmegállapodás több ajánlattevővel</p> <p>A keretmegállapodás résztvevőinek tervezett maximális létszáma: ² []</p> <p>A hirdetmény dinamikus beszerzési rendszer létrehozására irányul</p> <p>A dinamikus beszerzési rendszert további beszerzők is alkalmazhatják</p> <p>Keretmegállapodások esetén – klasszikus ajánlatkérők esetében a négy évet meghaladó időtartam indokolása:</p> <p>Keretmegállapodások esetén – közszolgáltató ajánlatkérők esetében a nyolc évet meghaladó időtartam indokolása:</p>
<p>IV.1.3) A megoldások, illetve ajánlatok számának a tárgyalásos eljárás vagy a versenypárbeszéd során történő csökkentésére irányuló információ</p> <p>Több fordulóban lebonyolítandó tárgyalások igénybe vétele annak érdekében, hogy fokozatosan csökkentsék a megvitandó megoldások, illetve a megtárgyalandó ajánlatok számát.</p>
<p>IV.1.4) Információ a tárgyalásról (klasszikus ajánlatkérők esetében; kizárólag tárgyalásos eljárás esetében)</p> <p>Ajánlatkérő fenntartja a jogot arra, hogy a szerződést az eredeti ajánlat alapján, tárgyalások lefolytatása nélkül ítélje oda.</p>
<p>IV.1.5) Elektronikus árlejtésre vonatkozó információk ²</p> <p>Elektronikus árlejtést fognak alkalmazni</p> <p>További információk az elektronikus árlejtésről:</p>

IV.2) Adminisztratív információk

<p>IV.2.1) Az adott eljárásra vonatkozó korábbi közzététel ²</p> <p>A hirdetmény száma a Közbeszerzési Értesítőben: ¹ [] [] [] [] [] [] [] [] (KÉ-szám/évszám)</p>
<p>IV.2.2) Ajánlattételi vagy részvételi határidő</p> <p>Dátum: (2019/04/15) Helyi idő: (11:00)</p>
<p>IV.2.3) Az ajánlattételi vagy részvételi felhívás kiválasztott jelentkezők részére történő megküldésének tervezett napja (részvételi felhívás esetében)</p> <p>Dátum: (éééé/hh/nn)</p>
<p>IV.2.4) Azok a nyelvek, amelyekben az ajánlatok vagy részvételi jelentkezések benyújthatók:</p> <p>Magyar. A megjelölt nyelven kívül más nyelven az ajánlat nem nyújtható be. ¹</p>
<p>IV.2.5) Az ajánlati kötöttség minimális időtartama: (ajánlati felhívás esetében)</p> <p>Az ajánlati kötöttség végső dátuma: (éééé/hh/nn)</p> <p>vagy</p> <p>Az időtartam hónapban: [] vagy napban: 60 (az ajánlattételi határidő lejártaól számítva)</p>
<p>IV.2.6) Az ajánlatok vagy részvételi jelentkezések felbontásának feltételei</p> <p>Dátum: (2019/04/15) Helyi idő: (13:00)</p> <p>Hely: Az ajánlatok bontása az elektronikus közbeszerzési rendszerben elektronikusan történik.</p> <p>Információk a jogosultakról és a bontási eljárásról:</p> <p>Az ajánlat kizárólag elektronikus úton, az EKR rendszeren keresztül, az eljárás erre megadott felületén nyújtható be. (https://ekr.gov.hu, az eljárás EKR azonosítója: EKR...).</p> <p>Az elektronikus bontás az elektronikus közbeszerzés részletes szabályairól szóló 424/2017. (XII. 19.) Korm. rendelet 15.§-ban előírtak szerint történik.</p> <p>A 424/2017. (XII. 19.) Korm. rendelet 15. § (2) bekezdés alapján az ajánlatok felbontását az EKR az ajánlattételi határidő lejárta követően, kettő órával később kezdi meg.</p> <p>Az elektronikusan benyújtott ajánlatok felbontását az EKR végzi úgy, hogy a bontás időpontjában az ajánlatok az ajánlatkérő számára hozzáférhetővé válnak (424/2017. (XII. 19.) Korm. rendelet 15. § (4) bekezdése).</p>

VI. szakasz: Kiegészítő információk

VI.1) A közbeszerzés ismétlődő jellegére vonatkozó információk ²

A közbeszerzés ismétlődő jellegű igen nem
A további hirdetmények közzétételének tervezett ideje: ²

VI.2) Információ az elektronikus munkafolyamatokról

A megrendelés elektronikus úton történik
Elektronikusan benyújtott számlákat elfogadnak
 A fizetés elektronikus úton történik

VI.3) További információk: ²

VI.3.1) Feltételes közbeszerzés

Ajánlatkérő felhívja a gazdasági szereplők figyelmét, hogy az eljárást eredménytelenné nyilváníthatja, ha valamely meghatározott, ellenőrzési körén kívül eső, bizonytalan jövőbeli esemény az ajánlattételi, illetve részvételi határidő lejártát követően következik be.

Ajánlatkérő ellenőrzési körén kívül eső, bizonytalan jövőbeli esemény meghatározása:

VI.3.2) Az ajánlati biztosíték (ajánlati felhívás esetében)

Az eljárásban való részvétel ajánlati biztosíték adásához kötött.

Az ajánlati biztosíték mértéke:

A befizetés helye: vagy az ajánlatkérő fizetési számlaszáma:

Az ajánlati biztosíték befizetése (teljesítése) igazolásának módja:

VI.3.3) Konzultációra vonatkozó információk

Kiegészítő tájékoztatást ajánlatkérő konzultáció formájában is megadja.

A konzultáció időpontja: (éééé/hh/nn) és helye:

VI.3.4) Alvállalkozók igénybevétele

Ajánlatkérő előírja, hogy az ajánlatban (részvételi jelentkezésben) meg kell jelölni a közbeszerzésnek azt (azokat) a részét (részeit), amelynek teljesítéséhez az ajánlattevő (részvételeire jelentkező) alvállalkozót kíván igénybe venni, az ezen részek tekintetében igénybe venni kívánt és az ajánlat vagy a részvételi jelentkezés benyújtásakor már ismert alvállalkozókat.

VI.3.5) Hiánypótlás elrendelése korábban nem szereplő gazdasági szereplő esetében ²

Ajánlatban, vagy jelentkezésben korábban nem szereplő gazdasági szereplő hiánypótlással történő eljárásba bevonása esetében újabb hiánypótlás elrendelése igen nem

A korlátozás(ok) meghatározása újabb hiánypótlás elrendelése esetében:

Ajánlatkérő felhívja a figyelmet arra, hogy a Kbt. 71.§ (6) bekezdésében foglaltak alapján nem rendel el az ajánlatkérő újabb hiánypótlást arra vonatkozóan, ha a hiánypótlással az ajánlattevő az ajánlatában korábban nem szereplő gazdasági szereplőt von be az eljárásba, és e gazdasági szereplőre tekintettel lenne szükséges az újabb hiánypótlás.

VI.3.6) Ajánlat érvénytelenségére vonatkozó összeg ár vagy költség esetében ²

Ajánlatkérő az alábbi értéket meghaladó árat vagy költséget tartalmazó ajánlatot a bírálókat során érvénytelenné nyilvánítja ¹

Rész száma: ² [] Érték ÁFA nélkül: [] Pénznem: [] [] []

VI.3.7) Bármely rész eredménytelensége esetében valamennyi rész eredménytelenségére vonatkozó információ ²

Ajánlatkérő rögzíti, hogy bármely rész eredménytelensége esetén nem áll érdekében a szerződések megkötése.

Valamennyi rész esetében a szerződés kötés érdekülését indoka:

VI.3.8) Az ajánlatok értékelési szempontok szerinti tartalmi elemeinek értékelése során adható pontszám:

Az ajánlatok értékelésekor az egyes részszerződésekre adható pontszám alsó határa 0 pont, felső határa 100 pont, amely minden részszerződés esetében azonos. ²

VI.3.9) A módszer(ek) meghatározása, amellyel a VI.3.8) pont szerinti pontszámok közötti pontszámot megadásra kerül:

Az ajánlatkérő az érvényes ajánlatokat a Kbt. 76. § (2) bekezdés c) pontja alapján, a legjobb ár-érték arány szempont alapján bírálja el.

1. rész-szempon: Nettó vállalkozási díj (Ft)

A nettó vállalkozási díjat forintban kell megadni.

Ajánlatkérő számára az egyösszegű nettó vállalkozási díjat (Ft) illetően a legalacsonyabb érték a legkedvezőbb.

Az 1. rész-szempon esetén Ajánlatkérő az ajánlatoknak az elbírálás részszeponjai szerinti tartalmi elemeit a ponthatárok között értékeli úgy, hogy a legjobb tartalmi elemre az értékelési pontszám maximumát adja. A többi ajánlat részszepon szerinti pontszáma a legjobb tartalmi elemhez viszonyított fordított arányosság szerint kerül megállapításra.

Az 1. részszepon esetében a pontszámok megállapítása az alábbi képlet alapján történik:

A Közbeszerzési Hatóság útmutatója a nyertes ajánlattevő kiválasztására szolgáló értékelési szeponrendszer alkalmazásáról (KÉ 2016. évi 147. szám; 2016. december 21.) 1. számú melléklet A fejezet 1. pont ba) alpont szerinti relatív értékelési módszer, a "fordított arányosítás" módszere:

$$P = A_{\text{legkedvezőbb}} / A_{\text{vizsgált}} * (P_{\text{max}} - P_{\text{min}}) + P_{\text{min}}$$

2. rész-szempon: Szakmai ajánlat: a szerződés teljesítésében részt vevő szakember építési beruházás területen szerzett szakmai tapasztalata hónapokban megadva (egész hónapban megadva, minimum 0, maximum 36 hónap).

Az ajánlatkérő a nyertes ajánlattevő kiválasztása során szakmai ajánlatot kér be, amelyet a legjobb ár-érték arányt megjelenítő szepon értékelésére alkalmas részszeponok szerint vizsgál a 322/2015. (X. 30.) Korm. rendelet 24. § (1) bekezdésében foglaltakat:

A szakmai ajánlatban be kell mutatni a megajánlott, teljesítésbe bevonni kívánt legalább 1 fő műszaki szakembert, azaz meg kell adni az alábbi információkat:

- A műszaki szakember neve;
- Releváns iskolai végzettség;
- Releváns szakmai tapasztalata (gyakorlati ideje) ÉV/HÓNAP bontásban;
(A szakmai tapasztalat (gyakorlati idő) vonatkozásában a szakmai ajánlatnak a szakmai gyakorlat idejét év, hónap megjelöléssel kell tartalmaznia. A szakmai gyakorlat igazolására megjelölt munkák időtartamai esetében fellépő időintervallum átfedést az Ajánlatkérő nem veszi figyelembe, azaz ugyanazon időszak alatt megszerzett szakmai gyakorlat nem minősíthető többszörös szakmai gyakorlati időként!
- A jogviszony ismertetése, mely által a műszaki szakember részt vesz a teljesítésben.

Ajánlatkérő a szerződés teljesítésében részt vevő szakember építési beruházás területen szerzett szakmai tapasztalatát hónapokban (egész hónapban) megadva értékeli, melynek mértéke maximum 36 hónap. Ajánlatkérő számára a 2. értékelési szeponot illetően a legmagasabb érték a legkedvezőbb.

Ajánlatkérő a Kbt. 77. § (1) alapján a következőket írja elő:

Ajánlatkérő a 36 hónapot elérő, illetve meghaladó mértékű megajánlásokra a ponthatár felső értékével egyező pontszámot ad.

Ajánlattevőknek egész hónapokat kell megadniuk, tört értéket ajánlatkérő nem vesz figyelembe. A tört értéket tartalmazó ajánlat érvénytelen.

Több szakember megajánlása esetén az ajánlatban elsőként bemutatásra kerülő szakembert veszi figyelembe az Ajánlatkérő az értékelés során.

A 2. rész-szepon esetén Ajánlatkérő az ajánlatoknak az elbírálás részszeponjai szerinti tartalmi elemeit a ponthatárok között értékeli úgy, hogy a legjobb tartalmi elemre az értékelési pontszám maximumát adja. A többi ajánlat részszepon szerinti pontszáma a legjobb tartalmi elemhez viszonyított egyenes arányosság szerint kerül megállapításra.

A 2. részszepon esetében a pontszámok megállapítása az alábbi képlet alapján történik:

A Közbeszerzési Hatóság útmutatója a nyertes ajánlattevő kiválasztására szolgáló értékelési szeponrendszer alkalmazásáról (KÉ 2016. évi 147. szám; 2016. december 21.) 1. számú melléklet A fejezet 1. pont bb) alpont szerinti relatív értékelési módszer, az "egyenes arányosítás" módszere:

$$P = A_{\text{vizsgált}} / A_{\text{legkedvezőbb}} * (P_{\text{max}} - P_{\text{min}}) + P_{\text{min}}$$

3. rész-szempont: Vállalt teljes körű jótállási időszak a műszaki átadás-átvételi eljárás lezárását követő naptól kezdődően (hó): (12 hónap kötelező jótállási időn felül, minimum 0, maximum 24 hónap).

Ajánlatkérő a kötelező 12 hónap feletti megajánlásokat értékeli, melynek mértéke maximum 24 hónap. Ajánlatkérő számára a vállalt teljes körű jótállási időszak a műszaki átadás-átvételi eljárás lezárását követő naptól kezdődően értékelési szempontot illetően a legmagasabb érték a legkedvezőbb.

Ajánlatkérő a Kbt. 77. § (1) alapján a következőket írja elő:

Ajánlatkérő a 12 hónap kötelező jótállási időn felül 24 hónapot elérő vagy meghaladó jótállási időszak vállalást a maximális ponttal értékeli, azaz a képletbe abban az esetben is a legkedvezőbbként meghatározott értéket (24 hónapot) helyettesíti be, ha a legkedvezőbb ajánlat tartalmi eleme ezen értéknél kedvezőbb.

Ajánlatkérő felhívja a figyelmet arra, hogy a Felolvasólapon a 12 hónap kötelező jótállási időn felüli időtartamot kell feltüntetni!

Ajánlattevőknek egész hónapokat kell megadniuk, tört értéket ajánlatkérő nem vesz figyelembe. A tört értéket tartalmazó ajánlat érvénytelen.

Ajánlatkérő jelzi, hogy amennyiben valamely ajánlattevő „0” hónap megajánlást tesz, azt úgy tekinti, hogy az előírt 12 hónapnál magasabb jótállást nem kíván megajánlani. Az ilyen ajánlat 0 pontot kap.

A 3. rész-szempon

t esetén Ajánlatkérő az ajánlatoknak az elbírálás részszerpontjai szerinti tartalmi elemeit a ponthatóak között értékeli úgy, hogy a legjobb tartalmi elemre az értékelési pontszám maximumát adja. A többi ajánlat részszerpont szerinti pontszáma a legjobb tartalmi elemhez viszonyított egyenes arányosság szerint kerül megállapításra.

A 3. részszerpont esetében a pontszámok megállapítása az alábbi képlet alapján történik:

A Közbeszerzési Hatóság útmutatója a nyertes ajánlattevő kiválasztására szolgáló értékelési szempontrendszer alkalmazásáról (KÉ 2016. évi 147. szám; 2016. december 21.) 1. számú melléklet A fejezet 1. pont bb) alpont szerinti relatív értékelési módszer, az "egyes arányosítás" módszere:

$$P = A_{\text{vizsgált}} / A_{\text{legkedvezőbb}} * (P_{\text{max}} - P_{\text{min}}) + P_{\text{min}}$$

4. rész-szerpont: Hátrányos helyzetű munkavállalók alkalmazása (fő, minimum 0, maximum 5 fő).

Ajánlatkérő jelen értékelési szempont vonatkozásában azt vizsgálja, hogy ajánlattevő vállalja-e, és ha igen, akkor hány fő hátrányos helyzetű munkavállaló alkalmazását a szerződés teljesítés időtartamának legalább fele során. Az ajánlat akkor a legkedvezőbb, ha ajánlattevő legalább 5 fő hátrányos helyzetű munkavállaló alkalmazását vállalja a szerződés teljesítésének időpontjára.

Ajánlatkérő hátrányos helyzetű munkavállaló alatt a foglalkoztatás elősegítéséről és a munkanélküliek ellátásáról szóló 1991. évi IV. törvény szerinti fogalmat érti az alábbiak szerint:

Hátrányos helyzetű munkavállaló, aki

- az előző 6 hónapban nem állt munkaviszonyban, munkavégzésre irányuló egyéb jogviszonyban, vagy
- nem szerzett középfokú végzettséget vagy szakképesítést (ISCED 3), vagy
- 50 éven felüli személy, vagy
- egy vagy több eltartottal egyedül élő felnőtt, vagy
- valamely tagállam olyan ágazatában vagy szakmájában dolgozik, amelyben 25%-kal nagyobb a nemi egyensúlyhiány, mint e tagállam valamennyi gazdasági ágazatára jellemző átlagos egyensúlyhiány, és ezen alulreprezentált nemi csoportba tartozik, vagy
- egy tagállam nemzetiséghez tartozik, és akinek szakmai, nyelvi képzésének vagy szakmai tapasztalatának megerősítésére van szüksége ahhoz, hogy javuljanak munkába állási esélyei egy biztos munkahelyen.

Ajánlatkérő felhívja ajánlattevők figyelmét, hogy a hátrányos helyzetű munkavállalókat a megajánlott létszámban a szerződés teljesítésének időtartamának legalább felében kötelező alkalmaznia Vállalkozónak. A folytonosság azonban nem feltétel.

A Felolvasólapon ezen értékelési részszerpont vonatkozásában azt szükséges feltüntetni, hogy hány fő hátrányos

helyzetű munkavállaló alkalmazását vállalja a szerződés teljesítése során.

Ajánlatkérő számára a 4. értékelési szempontot illetően a legmagasabb érték a legkedvezőbb.

Ajánlatkérő a Kbt. 77. § (1) alapján a következőket írja elő:

Ajánlatkérő rögzíti, hogy jelen értékelési szempont tekintetében tett megajánlás legkedvezőbb szintje 5 fő, így ezen megajánlás és az ennél kedvezőbb megajánlásokra a pontthár felső értékével egyező pontszámot ad.

Ajánlatkérő felhívja ajánlattevők figyelmét, hogy a szerződés teljesítése során ezen vállalat Vállalkozónak jegyzőkönyvvel igazolnia kell. A vállalat be nem tartása súlyos szerződésszegésnek minősül.

A 4. rész-szempont esetén Ajánlatkérő az ajánlatoknak az elbírálás részszempontjai szerinti tartalmi elemeit a pontthárak között értékeli úgy, hogy a legjobb tartalmi elemre az értékelési pontszám maximumát adja. A többi ajánlat részszempont szerinti pontszáma a legjobb tartalmi elemhez viszonyított egyenes arányosság szerint kerül megállapításra.

A 4. részszempont esetében a pontszámok megállapítása az alábbi képlet alapján történik:

A Közbeszerzési Hatóság útmutatója a nyertes ajánlattevő kiválasztására szolgáló értékelési szempontrendszer alkalmazásáról (KÉ 2016. évi 147. szám; 2016. december 21.) 1. számú melléklet A fejezet 1. pont bb) alpont szerinti relatív értékelési módszer, az "egyes arányosítás" módszere:

$$P = A_{\text{vizsgált}} / A_{\text{legkedvezőbb}} * (P_{\text{max}} - P_{\text{min}}) + P_{\text{min}}$$

A pontozás mindegyik rész-szempont esetében két tizedesjegy pontossággal történik.

A rész-szempontok pontszámai megszorításra kerülnek a rész-szempont eljárást megindító felhívásban meghatározott súlyszámával, és ezek a súlyozott pontszámok kerülnek összesítésre. Az így kapott eredmény adja az ajánlat összesített pontszámát. A nyertes a legmagasabb összesített pontszámot elérő ajánlattevő lesz.

VI.3.10) Életciklusköltség-számítási módszer alkalmazására vonatkozó információ

Ajánlatkérő az áru, szolgáltatás vagy építési beruházás értékeléskor figyelembe vett költségét életciklusköltség-számítási módszer alkalmazásával határozza meg.

VI.3.11) A bírálatra vonatkozó további információk (nyílt eljárás esetében)

Ajánlatkérő a bírálatnak az aránytalanul alacsony ár vagy költség vizsgálatára vonatkozó részét az ajánlatok értékelését követően végzi el.

Ajánlatkérő az ajánlatok bírálatát – az egységes európai közbeszerzési dokumentumban foglalt nyilatkozat alapján – az ajánlatok értékelését követően végzi el.

VI.3.12) További információk:

- 1) Ajánlatkérő valamennyi ajánlattevőnek korlátlanul és teljes körűen, közvetlenül és díjmentesen elektronikusan biztosítja a közbeszerzési dokumentumok elérhetőségét az EKR rendszerben.
- 2) Az EKR használatához az EKR rendelet 6. §-a szerint regisztráció szükséges. Az EKR használatával kapcsolatos útmutató elérhető: <https://ekr.gov.hu/portal/tamogatas/>; illetve <http://nekszt.hu/tamogatas/>.
- 3) Az ajánlatok benyújtása az EKR-ben elektronikus úton történik.
- 4) Az EKR-ben továbbított dokumentumokkal, az EKR-ben elektronikus úton megtett nyilatkozatokkal szemben támasztott követelményekkel, valamint képviselő esetén elektronikus úton megtett nyilatkozatokkal kapcsolatos egyéb előírásokat az EKR rendelet 10-13. §-ai tartalmazzák.
- 5) Ajánlatkérő nem teszi lehetővé és nem követeli meg a nyertes Ajánlattevő(k) által gazdálkodó szervezet (projekttársaság), illetve személyes joga szerint jogképes szervezet létrehozását.
- 6) A Kbt. 71.§ (6) bekezdésében foglaltak alapján nem rendel el az ajánlatkérő újabb hiánypótlást arra vonatkozóan, ha a hiánypótlással az ajánlattevő az ajánlatában korábban nem szereplő gazdasági szereplőt von be az eljárásba, és e gazdasági szereplőre tekintettel lenne szükséges az újabb hiánypótlás.
- 7) Az EKR-ben elektronikus űrlap benyújtásával az ajánlattevőnek nyilatkoznia kell a Kbt. 66. § (2) bekezdés szerint.
- 8) A Kbt. 66. § (5) bekezdése alapján csatolandó Felolvasólap benyújtása az EKR rendelet 11. § (1) bekezdés alapján elektronikus űrlap kitöltésével történik.
- 9) Ajánlattevőnek nyilatkoznia kell a Kbt. 66. § (6) bekezdés a)-b) pontjában foglaltakról. A nemleges nyilatkozatokat is csatolni kell!
- 10) Csatolni kell az ajánlatot cégszerűen aláíró aláírási címpéldányát vagy a 2006. évi V. törvény 9. § (1) bekezdés

szerinti aláírás-mintáját.

- 11) Az elvégzendő munkákat tartalmazó árazott költségvetést csatolni kell az ajánlathoz.
- 12) Az eljárást megindító felhívásban és dokumentációban valamennyi órában megadott határidő közép-európai idő szerint értendő.
- 13) Közös ajánlattétel esetén csatolni kell a közös ajánlattevők által cégszerűen aláírt közös Ajánlattevői megállapodást a Közbeszerzési dokumentumokban meghatározott tartalom szerint, valamint a 424/2017. Korm. Rendelet 13.§ (2) bekezdés szerinti meghatalmazást tartalmazó okiratot.
- 14) Ajánlatkérő bármely, műszaki leírásban szereplő, konkrétan a megjelölt gyártmánnyal, típussal egyenértékű terméket elfogad.
- 15) Az ajánlatok értékelési szempontok szerinti tartalmi elemeinek értékelése során adható pontszám: 0-100.
Módszer:
Nettó vállalkozási díj: fordított arányosítás.
Szakmai ajánlat, Vállalt teljes körű jótállási idő, Hátrányos helyzetű munkavállalók alkalmazása: egyenes arányosítás.
Az értékelés módszerének részletes ismertetését a Közbeszerzési dokumentum tartalmazza.
- 16) Az Ajánlattevőként szerződő fél köteles – legkésőbb a szerződéskötés időpontjára – felelősségbiztosítási szerződést kötni vagy meglévő felelősségbiztosítását kiterjeszteni a közbeszerzési dokumentumban előírt mértékű és terjedelmű felelősségbiztosításra.
- 17) Jelen felhívás IV.2.6) pontjában meghatározott ajánlati kötöttség az EKR rendelet szerint érvényesül.
- 18) **Ajánlatkérő a Kbt. 75.§ (2) bekezdés e) pontját alkalmazza, azaz az eljárást eredménytelennek nyilvánítja, ha nem nyújtottak be az ajánlattételi határidőben legalább két ajánlatot.**
- 19) Az ajánlatnak tartalmaznia kell a felhívásban külön ki nem emelt, azonban a Kbt. által előírt egyéb nyilatkozatokat, igazolásokat és más dokumentumokat.
- 20) Ajánlatkérő felhívja a figyelmet a Kbt. 138.§ (1)-(3) és (5) bekezdésében foglaltakra.
- 21) FAKSZ: Dr. Kerekes Ferenc (Lajstromszám: 00140)
- 22) Az eljárást megindító felhívásban nem szabályozott kérdések vonatkozásában a Kbt., valamint annak végrehajtási rendeletei szerint kell eljárni. A közbeszerzési eljárás során megkötött szerződésekre egyebekben a Polgári Törvénykönyvről szóló 2013. évi V. törvény (Ptk.) rendelkezéseit kell alkalmazni.

VI.4) E hirdetmény feladásának / megküldésének a dátuma: (2019/03/29/)

Az európai uniós, a Kbt., annak végrehajtási rendeletei és más alkalmazandó jog előírásainak történő megfelelés biztosítása az ajánlatkérő felelőssége.

¹ szükség szerinti számban ismétlje meg

² adott esetben

⁴ ha az információ ismert

²⁰ súlyszám helyett fontosság is megadható

²¹ súlyszám helyett fontosság is megadható; ha az ár az egyetlen értékelési szempont, súlyszám nem szükséges

9., Előterjesztés fejlesztési hitel felvételére

Előterjesztő: Takács József polgármester

Takács József polgármester:

Elmondja, hogy a beruházásokhoz kapcsolódó önerő biztosítása a Művelődési Háznál még nem biztos, de a foci pályához minden bizonnyal kellene fog önerő. Van még ezeken kívül egy LEADER-es pályázat elbírálása folyamatban, ezeket a pályázatokat nem tudják máshogy, csak az önerőből biztosítani. Javasol egy fejlesztési hitel felvételt. A hitel maximum 10 millió forint lenne 10 éves futamidővel. Évenkénti két alkalommal 500.000-Ft lenne a törlesztése.

Kérdezi, hogy van-e még kérdés, hozzászólás?

Hozzászólás nem hangzott el, kéri a képviselőket, hogy szavazzanak az előterjesztésben szereplő határozati javaslat elfogadásáról.

A szavazásban a képviselő-testület tagjai közül 4 fő vett részt, a képviselő-testület 4 igen szavazattal, nem szavazat és tartózkodás nélkül elfogadta az előterjesztésben szereplő határozati javaslatot.

Újtikos Községi Önkormányzat
Képviselő-testületének
59/2019. (III. 29.) számú határozata

Újtikos Községi Önkormányzatának Képviselő- testülete megtárgyalta a fejlesztési hitel felvételére vonatkozó előterjesztést és a következő döntést hozta:

1., A Képviselő-testület kinyilvánítja szándékát, hogy a folyamatban lévő pályázatok megvalósításához 10 millió Ft összegű fejlesztési célú hitel kerüljön felvételre.

2., A Képviselő-testület felhatalmazza a polgármestert, hogy a fejlesztési hitel felvételről, annak feltételeiről a Polgári Bank Zrt-vel tárgyalást folytasson, és a Polgári Bank Zrt. ajánlatát a Képviselő-testület elé terjessze be.

Határidő: folyamatos

Felelős: Takács József polgármester

Mivel az ülésen belül további hozzászólás nem volt, Takács József polgármester az ülést bezárta.

kmf.

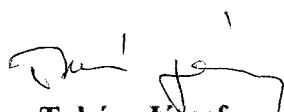
Takács József
polgármester

Dr. Kiss Imre
Jegyző 1

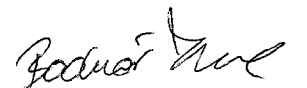
Bodnár Imre
jegyzőkönyv hitelesítő

MEGHÍVÓ

Újtikos Községi Önkormányzatának Képviselő- testülete

2019. március 29- án (pénteken) 9.00 órai kezdettel

tartja soron következő ülését, melyre ezúton tisztelettel meghívom.

Az ülés helyszíne: Újtikos Községi Önkormányzat Tanácskozóterme
(4096 Újtikos, Arany János u.12)

NAPIRENDI PONTOK:

1., Polgármesteri jelentés a lejárt határidejű határozatokról

Előterjesztő: Takács József polgármester

2.,Előterjesztés a közterületek használatáról szóló 10/20018.(X.2.) Önkormányzati rendelet felülvizsgálatára

Előterjesztő: Takács József polgármester

3.,Előterjesztés Tiszacsege Város Önkormányzatának a polgári központi orvosi ügyelethez történő csatlakozására

Előterjesztő: Takács József polgármester

4.,Előterjesztés Újtikos Községi Önkormányzat 2019.évi közbeszerzési tervének elfogadására

Előterjesztő: Takács József polgármester

5., Előterjesztés Újtikos Községi Önkormányzat közbeszerzési szabályzatnak felülvizsgálatára

Előterjesztő: Takács József polgármester

6.,Előterjesztés közbeszerzési Bírálóbizottsági tagok megválasztására

Előterjesztő: Takács József polgármester

7., Előterjesztés a labdarúgó pálya kivitelezésére vonatkozó ajánlattételi felhívás elfogadására

Előterjesztő: Takács József polgármester

8., Előterjesztés a Művelődési Ház rekonstrukció kivitelezésére vonatkozó ajánlattételi felhívás elfogadására

Előterjesztő: Takács József polgármester

zárt ülés:

**1.,Előterjesztés a 0156/17 hrsz-ú mocsár művelési ágú ingatlan vételi ajánlatának
megtárgyalására**

Előterjesztő: Takács József polgármester

Újtikos, 2019. március 26.

**Takács József
polgármester**

J E L E N L É T I Í V

Újtikos Községi Önkormányzat Képviselő- testületének

2019. március 29 . napján tartott

nyílt üléséről

Szavazati joggal jelen van:

Takács József polgármester

.....

Juhász Margit alpolgármester

Juhász Margit

Bodnár Imre képviselő

Bodnár Imre

Molnárné Bor Bernadett képviselő

.....

Sándorné Kovács Ildikó képviselő

Sándorné Kovács Ildikó

dr. Szokol Ildikó kirendeltség-vezető

dr. Szokol Ildikó

.....

.....

.....

.....

.....

.....

.....

.....

.....

.....

.....

.....

.....

.....

.....

.....

Előterjesztés

a Képviselő-testület 2019. március 29-én tartandó ülésére

Tárgy: Polgármesteri jelentés a lejárt határidejű képviselő-testületi határozatok végrehajtásáról
Előterjesztő: Takács József polgármester

Tisztelt Képviselő-testület!

A lejárt határidejű képviselő-testületi határozatok végrehajtásáról az alábbiakat jelentem.

28/2019. (II. 13.) számú határozat

A Képviselő-testülete elfogadta a 2019. évi önköltségszámításokat, intézményi térítési díjakat, melyről az Újtikos Lurkó- Kuckó Óvoda és Szociális Szolgáltató intézményvezetőjét értesítettük.

31/2019. (II. 13.) számú határozat

A Képviselő-testület jóváhagyja a PÉTEGISZ Nonprofit Zrt. többletkapacitás-befogadásáról szóló pályázat benyújtását, melyről a PÉTEGISZ Nonprofit Zrt. ügyvezetőjét értesítettük.

32/2019. (II. 13.) számú határozat

A Képviselő-testület támogatta, hogy a GINOP-5.1.1-15-2015-00001 Út a munkaerőpiacra elnevezésű kiemelt munkaerő piaci programban bérköltség támogatás elnyerésére 1 fő vonatkozásában pályázat kerüljön benyújtásra. A pályázat benyújtása megtörtént, melyet támogattak.

33/2019. (II. 13.) számú határozat

A Képviselő-testület a Közművelődési programok megvalósítása gyermekek számára Újtikoson című, EFOP-3,3,2-16-2016-00064 azonosítószámú pályázatban szereplő eszközök beszerzésével a Capital Class Kft –t (Tiszaújváros, Rózsa út 16.) bízta meg. Az eszközök beszerzése megtörtént.

36/2019. (II. 27.) számú határozat

A Képviselő-testület a Művelődési Ház rekonstrukciójának III. ütemére vonatkozó közbeszerzési tevékenység elvégzésével a Procurement Audit Kft-t (4032 Debrecen, Kaffka Margit u.8/1.) bízta meg. A szerződés aláírása megtörtént.

Újtikos, 2019. február 07.

Tisztelettel:

Takács József
Polgármester

Határozati javaslat
...../2019. (.....) számú határozat

1./ Újtikos Községi Önkormányzatának Képviselő-testülete megtárgyalta a lejárt határidejű képviselő-testületi határozatok végrehajtásáról szóló polgármesteri jelentést, melyet elfogadott.

Határidő:-----

Felelős: -----

Előterjesztés

a Képviselő-testület 2019. március 29-én tartandó ülésére

Tárgy: Előterjesztés a közterületek használatáról szóló 10/20018.(X.2.) Önkormányzati rendelet felülvizsgálatára

Előterjesztő: Takács József polgármester

Tisztelt Képviselő-testület!

A Hajdú-Bihar Megyei Kormányhivatal megvizsgálta Újtikos Községi Önkormányzat Képviselő-testületének a közterületek használatáról szóló 10/20018.(X.2.) Önkormányzati Rendeletét (a továbbiakban: rendelet), melyre szakmai észrevételt tett.

A szakmai észrevétel alapján a rendeletet felülvizsgáltam és a rendeletben az alábbi módosításokra teszek javaslatot:

- 2.§ (2) A rendelet hatálya kiterjed minden használóra, természetes és jogi személyekre, illetve jogi személyiség nélküli gazdasági társaságokra.

A Polgári Törvénykönyvről szóló 2013. évi V. törvény 3.88. § (1) bekezdése nem rendelkezik a jogi személyiség nélküli gazdasági társaságokról, ezért ennek hatályon kívül helyezése indokolt.

- 2.§(4) A rendelet hatálya nem terjed ki az ~~nem~~ önkormányzat által megvalósításra kerülő beruházások során felmerült területhasználatra.

A nem szó törlése szükséges.

- 8.§ (1) bekezdés e) pontja: A közterület használati engedély megszűnik a ~~jogosult halálával, cselekvőképessége elvesztésével, jogi személy, jogi személyiség nélküli gazdasági társaság jogutód nélküli megszűnésével,~~ a közterületen folytatott tevékenységre szóló jogosultság megszűnésével,

A jogutódlás kizárása ellentétes az általános közigazgatási rendtartásról szóló 2016. évi CL. törvény 11.§ (1) bekezdésével.

- 7.§ (10) A közterület-használati engedélyekben utalni kell arra, hogy azok közérdekből kártalanítási kötelezettség nélkül bármikor visszavonhatók.
Ez sérti a jogalkotásról szóló 2010. évi . törvény 2.§ (1) bekezdésében foglaltakat.
- A rendelet 2. melléklete tartalmazza a Közterület-használati díjakat, melyben szerepel a létesítményekhez szükséges gépkocsi várakozóhely kizárólagos használatának díja.

Ennek hatályon kívül helyezése javasolt, mert e rendelkezést nem ezen önkormányzati rendeletben kell szabályozni.

• **10. A közterületi filmforgatási célú használatára vonatkozó szabályok**

11. §

(5) Turisztikailag kiemelt központi terület a védetté nyilvánított településszerkezetű településrész

Javaslom hatályon kívül helyezni. Nincs ilyen Újtikoson.

Az előterjesztéshez csatoltam a rendelet tervezetét. Kérem a tisztelt Képviselő-testületet, hogy az előterjesztést megtárgyalni és a határozati javaslatot elfogadni szíveskedjen.

Újtikos, 2019. március 27.

Takács József
polgármester

Újtikos Községi Önkormányzat Képviselő-testületének

...../2019. (.....) önkormányzati rendelete

a közterületek használatáról

Újtikos Község Önkormányzatának Képviselő-testülete az Alaptörvény 32. cikk (2) bekezdésében biztosított eredeti jogalkotói hatáskörében eljárva, a rendelet 11. §-ában foglalt szabályokra vonatkozóan a mozgóképekről szóló 2004. évi II. törvény 37. § (4) bekezdésben kapott felhatalmazás alapján, az épített környezet alakításáról és védelméről szóló 1997. évi LXXVIII. törvény 54. § (5) bekezdésében, a mozgóképről szóló 2004. évi II. törvény 34. § (5) bekezdésében, a szabálysértésekről, a szabálysértési eljárásról és a szabálysértési nyilvántartási rendszerről szóló 2012. évi II. törvény 200.§ (1) bekezdés a) pontjában meghatározott feladatkörében eljárva az alábbi önkormányzati rendeletet alkotja:

1. Általános rendelkezések

1. §

A rendelet célja azon helyi szabályok megállapítása, amelyek településrendezési, műemlékvédelmi, környezetvédelmi, közlekedésbiztonsági szempontok figyelembevételével határozzák meg a közterület-használatot, továbbá a falragaszok elhelyezésének szabályait.

2. Rendelet hatálya

2. §

- (1) A rendelet hatálya Újtikos község közigazgatási területére terjed ki.
- (2) A rendelet hatálya kiterjed minden használóra, természetes és jogi személyekre.
- (3) Nem terjed ki a rendelet hatálya a külön törvények által szabályozottan, az ott feljogosítottak javára közérdekből alapított szolgalmi és más használati jogokra (*gáz, víz, csatorna, villamos energia, közműves berendezések elhelyezése*).
- ~~(4) A rendelet hatálya nem terjed ki az önkormányzat által megvalósításra kerülő beruházások során felmerült területhasználatra.~~

3. Értelmező rendelkezések

3. §

E rendelet alkalmazásában:

- a) **Árusító és egyéb fülke (pavilon):** 12 m² bruttó alapterületet meg nem haladó, bármikor könnyen szétszerelhető szerkezetből készült, illetve könnyen eltávolítható, földalatti közművek nélküli, szabadon álló vagy csoportosan telepített, környezetébe illeszkedő földszintes építmény.
- b) **Lakossági apróhirdetés:** Lakosságtól eredő, valamely ingó-, ingatlan vagyontárgy, állat értékesítésére, beszerzésére, felkutatására irányuló írásbeli felhívás.
- c) **Mozgó árusítás:** az árusítás időtartamára a közterületre kihelyezett – *mobil vagy hordozható* - árusítóhelyre illetve berendezésre alapozott kereskedelmi tevékenység.

d) **Sporteszköz:** az egészséges életmódhoz hozzásegítő, a fizikai erőnlétet elősegítő fitness és kondi gépek.

e) **Üzemképtelen jármű:** A hatósági engedéllyel és/vagy jelzéssel nem rendelkező olyan jármű, amely egyébként a közúti forgalomban csak ilyen engedéllyel és jelzéssel vehetne részt, vagy baleset folytán megsérült és elhagyott jármű, netán műszaki állapotánál fogva a közúti közlekedésben részvételre szemmel láthatóan alkalmatlan (*hiányos, roncs, sérült stb.*) jármű.

4. A közterület-használat engedélyezése

4. §

(1) A közterületnek a rendeltetéstől eltérő használatához (*a továbbiakban: közterület-használatához*) engedély szükséges, az engedélyezési eljárásban átruházott hatáskörben a polgármester jár el.

(2) A közterület-használat engedélyezése önkormányzati hatósági eljárás keretében történik.

(3) Közterület-használati engedélyt kell beszerezni:

1. a közterület fölé 10 cm-en túl benyúló üzlethomlokzat (portál), kirakatszekrény, légkondicionáló berendezés, üzleti védőtető (*előtető*) 50 cm-ig, ernyőszerkezet, hirdető-berendezés (*fényreklám*), továbbá cég- és címtábla elhelyezésére.

2. mobil elárusító fülke, pavilon elhelyezésére.

3. létesítményekhez szükséges gépkocsi várakozóhely kizárólagos használata céljából.

4. figyelmeztető, tájékoztató tábla elhelyezésére.

5. önálló hirdető-berendezés elhelyezésére.

6. építési munkával kapcsolatos állvány, építőanyag és törmelék elhelyezésére.

7. felvonulási épület, konténer elhelyezésére.

8. alkalmi és mozgó árusításra.

9. vendéglátó-ipari előkert céljára.

10. kitelepülés céljára, idényjellegű árusításra, üzleti szállítás, ill. rakodás alkalmával göngyölegek elhelyezésére, árukirakodásra.

11. kiállítás, sport és kulturális rendezvények, továbbá mutatványos tevékenység céljára.

12. javító, szolgáltató tevékenység végzéséhez.

13. kerékpártároló kihelyezésére, létesítésére.

14. szeméttároló kihelyezésére közületek részére.

15. zöldfelület igénybevételére.

16. közterületen lévő, vagy közterületbe nyúló árusító automata elhelyezésére.

(4) Nem kell közterület-használati engedély

a) közút, járda és a zöldterület építésével, javításával fenntartásával kapcsolatos munkák elvégzéséhez,

b) díszítés célú tárgyak (*pl.: virágláda, virágkosár*) elhelyezéséhez,

c) a *Hajdúnánási Közös Önkormányzati Hivatal Újtitkosi Kirendeltsége* által létesített, illetve más hatósági eljárásban engedélyezett közcélú, közterületi létesítmények és köztárgyak (*tömegközlekedési várakozóhelység, szobor, díszkút, vízmedence, emlékmű, pad, figyelmeztető és tájékoztató táblák stb.*) elhelyezésére,

d) az úttartozékok és a közúti közlekedés szervezésének, irányításának célját szolgáló berendezések elhelyezéséhez,

e) elektronikus hírközlési építmények, valamint közműves berendezések, illetve létesítmények hibaelhárításához szükséges munkák elvégzéséhez,

f) a közterületen, illetőleg az alatt, vagy felett elhelyezett közművek hibaelhárítása érdekében végzett munkához.

(5) Nem adható közterület-használati engedély

a) tűz- és robbanásveszélyes tevékenység – *kivéve eseti rendezvények alkalmával tűzijáték - gyakorlására, szeszesital forgalmazására – kivéve eseti rendezvények alkalmával -*, erotikus termékek bemutatására és értékesítésére, nem vendéglátó-ipari egységhez kapcsolódó, kizárólag szeszes-ital forgalmazására,

b) a közlekedés biztonságát veszélyeztető berendezések és anyagok elhelyezésére,

c) település és utcaképhez nem illeszkedő berendezések létesítésére,

d) sátorgarázs létesítésére,

e) olyan tevékenység folytatására, vagy árucikk forgalmazására, amely jogszabályi tilalomba ütközik (*pld. üzletek működéséről szóló jogszabály, jövedéki törvény stb.*),

f) lakosság nyugalma zavaró, közérkölcstörtető tevékenység végzésére,

g) közterületre engedély nélkül épített burkolatok, parkolók, közúti csatlakozás stb. fennmaradásához.

5. §

(1) Közterületen a szeszesital fogyasztása tilos.

(2) Az (1) bekezdésben meghatározott tilalom nem vonatkozik:

a) az engedélyezett alkalmi rendezvények idejére ideiglenesen kitelepülő árusítóhelyek közvetlen környékére,

b) vendéglátó üzletek előkertjére,

c) vendéglátó üzlet homlokzatával érintkező közterületen érvényes közterület-használati engedéllyel rendelkező területre.

5. Az engedély iránti kérelem

6. §

(1) A közterület-használati engedélyt annak kell kérni, aki a közterületet használni kívánja.

(2) Ha a közterület ideiglenes jellegű használata építési munka végzésével kapcsolatos állvány, építőanyag, törmelék stb. elhelyezése céljából szükséges, az engedélyt a kivitelezőnek kell kérnie.

(3) A közterület-használati engedély iránti kérelmet a Rendelet 1. Melléklete szerinti tartalommal kell benyújtani a *Hajdúnánási Közös Önkormányzati Hivatal Újtitkosi Kirendeltségébe*, személyesen, postai-, vagy elektronikus úton.

(4) A közterület-használati kérelemnek tartalmaznia kell:

- a) az engedélyt kérő – és jogi személy esetén a felelős ügyintéző – nevét és állandó lakóhelyének, székhelyének, telephelyének címét, telefonszámát, adóazonosító számát,
- b) közterület-használat célját és időtartamát,
- c) a közterület-használat helyének, módjának és mértékének pontos meghatározását (m^2 -ben),
- d) közterületen folytatni kívánt tevékenység rövid leírása (*anyaga, rögzítés módja, elhelyezni kívánt tárgyak, stb.*) a gyakorlására jogosító okirat (*pl: vállalkozói igazolvány, működési engedély*) ismertetését,
- e) ha a közterület használata építési munka végzésével kapcsolatos, e munka legfontosabb jellemzőinek leírása a munka pontos helyének megjelölésével

(5) Az engedély iránti kérelem beadása a közterület-használat megkezdésére nem jogosít.

(6) Hulladék képződésével járó közterület-használatához közterület-használati hozzájárulás akkor adható, ha a kérelmező igazolja, hogy a települési szilárd hulladékkal kapcsolatos közszolgáltatást – *ennek teljesítésére jogosult szolgáltató útján* – igénybe veszi.

6. Az engedély megadása

7.§

(1) A közterület-használati engedély megadása során figyelembe kell venni az Országos Településrendezés és Építési Követelményeket, a Helyi Építési Szabályzatban (*HÉSZ*-ben) foglaltakat, a hatályos önkormányzati rendeleteket, a településképi és műemlékvédelmi, a köztisztasági, közlekedésbiztonsági követelményeket.

(2) A közterület-használat iránti kérelem ügyében Újtikos Községi Önkormányzat Képviselő-testülete nevében a Polgármester dönt.

(3) Az eljárásra az általános közigazgatási rendtartás előírásait kell alkalmazni.

(4) A közterület-használati engedélynek tartalmaznia kell:

- a) az engedélyes nevét és állandó lakó-, székhely-, telephelyének címét,
- b) a közterület- használat célját és időtartamát, vagy azt, hogy az engedély milyen feltétel bekövetkeztéig érvényes,
- c) a tevékenység meghatározását vagy építmény megnevezését, amely a közterület-használattal megvalósul,
- d) a közterület-használat helyének, módjának, mértékének és feltételeinek pontos meghatározását,
- e) az engedély megszüntetése vagy visszavonása esetére az eredeti állapot helyreállítására vonatkozó kötelezettség előírását,
- f) közterület-használati díj fizetési kötelezettség esetén a díj mértékét és fizetésének módját,
- g) olyan jogszabályi vagy helyi rendeletben meghatározott kikötések, melyeket a közterület használata során be kell tartani,
- h) a közterület használatával járó járulékos költségek (*pl. víz, energia*) megfizetésének módját.

(5) Az anyagok és szerkezetek tárolásával kapcsolatos engedélyben azt is ki kell kötni, hogy a tárolás csak a munka- és egészségvédelemi előírásokban foglaltak szerint történhet.

(6) Az építési munka végzésének tartamára szóló közterület-használati engedélyben - *szükség szerint* - elő kell írni a közterület felőli oldalon a településképi követelményeket kielégítő kerítés (*palánk*) létesítését.

(7) A közterület használó köteles az igénybevett területet és annak közvetlen környékét folyamatosan tisztán tartani, a téli síkosság-mentességet biztosítani, a göngyöleg és szemét elszállításáról, valamint a közterületi létesítmény karbantartásáról, állagmegóvásáról gondoskodni.

(8) Az engedély csak az engedélyest, magánszemély esetén annak alkalmazottját és segítő családtagját, jogi személy esetén annak tagját, vagy megbízottját jogosítja fel a közterület használatára.

(9) Az engedélyes köteles a közterület használati engedélyt a helyszínen tartani, illetve a létesítményen vagy hirdető-berendezésen a nevét, vagy az engedély számát (*kereskedő esetében a székhelyet is*) látható helyen és módon feltüntetni.

(10) Az engedély megadása vagy megtagadása ügyében hozott határozatot közölni kell:

- a) az érdekelt és érintett ingatlanok tulajdonosaival,
- b) kérelmezővel,
- c) *Hajdúnánási Közös Önkormányzati Hivatal Újtikosi Kirendeltsége vezetőjével,*
- d) rendezvény esetén rendőrhatalósággal.

(12) A közterület-használati engedély jogosultja csak az engedélyben meghatározottak szerint végezheti a tevékenységet.

(13) Amennyiben egy közterületi helyet több kérelmező kíván használni, a kérelmeket érkezési sorrendben kell elbírálni.

7. A közterület-használati hozzájárulás megszűnése

8.§

(1) Az engedély megszűnik:

- a) a hozzájárulásban meghatározott idő elteltével,
- b) a hozzájárulásban megállapított feltétel bekövetkeztével,
- c) visszavonással,
- d) a közterület-használatra, illetve az ezzel kapcsolatos tevékenységre vonatkozó jogszabályban foglaltak megsértése miatt rendkívüli visszavonással,
- e) a közterület használatára jogosult részéről történő, határidő lejárt előtti megszüntetésre irányuló szándékának bejelentésével azon időponttól, amikor a közterületet az eredeti állapot helyreállításával visszaadja.

(2) A meghatározott időre szóló engedély érvénye az engedélyesnek az engedélyezett időtartam lejárt előtt legalább 15 nappal benyújtott kérelmére meghosszabbítható, illetőleg

meghatározott időszakra szüneteltethető. A meghosszabbítás kérelmezésére és az ennek alapján adott hozzájárulásra e rendelet szabályait kell megfelelően alkalmazni.

(3) A közterület-használat megszűnésekor az engedélyesnek az eredeti állapotot helyre kell állítania.

(4) A közterület-használattal járó kötelezettségek szempontjából azt az időt is be kell számítani a közterület-használatba, ameddig a jogosult az eredeti állapotot hiánytalanul helyre nem állította.

8. Járművek közterületen tárolásának szabályai

9.§

Az üzemén kívül helyezett, műszaki érvényesség nélküli, vagy üzemképtelen járművet mellékútvonalon közterületen engedély nélkül a KRESZ 59. § (3) bekezdése alapján legfeljebb 10 napig szabad tárolni. A határidő leteltéig a tulajdonos (*üzembentartó*) a járművet a közterületről saját költségén köteles eltávolítani

9. Önkormányzati hirdető-berendezések vonatkozó szabályok

10.§

(1) Az önkormányzat tulajdonában lévő ingatlanokon falragaszok, hirdető-berendezések elhelyezése tilos.

(2) Az önkormányzati hirdető-berendezéseken kizárólag önkormányzati hirdetés, tájékoztatás, az önkormányzati intézmények hirdetése, tájékoztatója, valamint lakossági apróhirdetés helyezhető el.

10. A közterületi filmforgatási célú használatára vonatkozó szabályok

11. §

(1) A mozgóképről szóló jogi normák szerinti filmalkotás forgatása céljából történő közterület használat szabályait az e paragrafusban foglalt eltérésekkel kell alkalmazni.

(2) A filmforgatás célú közterület használat nem haladhatja meg a 10 nap időtartamot.

(3) A közterület használat naponta 7.00 és 21.00 óra közötti időtartamra vonatkozhat.

(4) A forgatást akadályozó, de a kérelmezőnek nem felróható, valamint a rendkívüli természeti események esetén a közterület használati engedélyt olyan időtartamban kell meghosszabbítani és a közterület használatot engedélyezni, ameddig a filmforgatás akadályozott volt. A közterület használatot ilyen esemény esetén az akadály elhárulása után, a természeti esemény esetén az esetleges kárelhárítást és helyreállítást követően legfeljebb 3 napon belül biztosítani kell.

(5) A kérelmező a tevékenysége gyakorlása során köteles tartózkodni a közterület más használóinak szükségtelen zavarásától.

11. Közterület – használati díj mértéke és fizetésének módja

12. §

- (1) Az engedélyes a közterület-használatáért díjat köteles fizetni.
- (2) Az engedélyes a közterület-használati díjat a közterület tényleges használatára, illetőleg a közterületen lévő létesítmény üzemeltetésére tekintet nélkül köteles megfizetni, kivéve, ha azt hatósági intézkedés miatt kénytelen szüneteltetni, vagy az engedélyező hatóság a szüneteltetéshez az engedélyes kérelmére hozzájárul.
- (3) Az elfoglalt közterületek nagyságának meghatározásánál a felülnézetből számított vízszintes vetület alapterületét kell figyelembe venni.
- (4) A létesítmény által elfoglalt közterület nagyságának meghatározásánál a létesítmény alapterületét és a használathoz szükséges csatlakozó terület mértékét kell figyelembe venni.
- (5) A számítás szempontjából minden töredék m^2 egy egész m^2 -nek számít.
- (6) Reklámtáblák, hirdető-berendezések, cég-, címtáblák és kifeszített transzparenszek, zászlók felületének kiszámításánál a hirdető felület területét kell figyelembe venni.
- (7) A közterületi-használati díjat napi, havi, évi díjtételekben kell meghatározni.
 - a) A közterület-használati díj mértékét a rendelet 2. számú Melléklete tartalmazza.
 - b) A mellékletben nem szereplő és meg nem jelölt közterület-használatáért a díjat arányosítással vagy hasznosítás alapján kell meghatározni.
 - c) A közterület-használati díjtételekre az Általános forgalmi adóról szóló törvény szerint kell a forgalmi adót megfizetni.
 - d) A közterület-használati díjat éves használat esetén félévente a *Hajdúnánási Közös Önkormányzati Hivatal Újtikosi Kirendeltsége* által kibocsátott számlán feltüntetett határidőben, az egy hónapot meghaladó használati díj esetében havonta, az egyéb díjakat előzetesen egy összegben kell a közterület-használatra vonatkozó hozzájárulás átvételekor az önkormányzat részére megfizetni.

12. A közterület engedély nélküli használatának jogkövetkezményei

13. §

- (1) A közterület engedélyhez kötött, de engedély nélküli használata esetén a használó az engedélyező hatóság írásbeli felhívására köteles a használatot megszüntetni és a közterület eredeti állapotát saját költségén – *minden kártalanítási igény nélkül* – helyreállítani.
- (2) Azt, aki közterületet engedélyhez kötött esetben engedély nélkül vagy az engedélyben foglalt feltételektől eltérő módon használ, a szabálysértés jogkövetkezményein túlmenően, az engedély nélküli, vagy az eltérő használat időtartamára az egyébként fizetendő közterület-használati díj megfizetésére kell kötelezni.
- (3) Ha a közterületet engedély nélkül vagy az engedélytől eltérő módon használó az engedélyezés feltételeinek megfelel – *kérelmére* - a hatóság a közterület-használatot engedélyezheti. Ezzel azonban a használó nem mentesül a (2) bekezdésben említett következmények alól.

(4) Ha a közterületet a használó nem állítja helyre, úgy az egyéb jogkövetkezményeken túl költségére és veszélyére az engedélyező hatóság a helyreállítást elvégezteti.

(5) A közterületen engedély nélkül kint lévő anyagok, hirdetőtáblák beszállításáról az engedélyező hatóság gondoskodhat, amennyiben a tulajdonos személye ismeretlen.

13. Díjkezdvezmény és mentesség lehetőség

14. §

(1) Nem kell közterület-használati díjat fizetni:

a) a szobrok, emlékművek, dísz kutak, vízmedencék, szökőkutak, alapzatos zászlórudak és a vegyes funkciójú, a közlekedést, a zöldfelületek, a növényzet védelmét, pihenési, köztisztasági célokat szolgáló köztárgyak elhelyezése, valamint a közvetlen életveszély elhárításának céljára szükséges területek után;

b) Újtikos Községi Önkormányzat költségvetéséből finanszírozott közintézmények építési és felújítási munkáival kapcsolatos közterület-használat után;

c) Az Újtikos Községi Önkormányzat által szervezett rendezvényekhez kapcsolódó közterület-használattal járó programok esetében;

d) közcélú (pl.: *jótekonysági, környezetvédelmi, egészségvédelmi, kulturális és sport*) rendezvények esetében.

14. Széchenyi téri közösségi tér használati rendje

15. §

(1) A közösségi téren elhelyezett sport- és játszótéri eszközök, padok rendeltetésszerűen, díjmentesen használhatók, állapotuk veszélyeztetése nélkül. Az eszközöket, berendezéseket, növényzetet rongálók anyagi felelősséggel tartoznak az okozott kárért.

(2) A játszóteret napkeltétől napnyugtáig lehet használni.

(3) A játszótér felszereléseit:

a) a 6. életévüket be nem töltött gyermekek kizárólag szülő felügyelete és felelőssége mellett használhatják,

b) a 6-10 éves gyermekek a játszótér felszerelését szülői felügyelet nélkül is, de a szülők felelőssége mellett használhatják.

(4) Iskolai és óvodai csoportos használatnál a kísérő pedagógus felel a használat rendjéért, a baleset megelőzéséért.”

(5) A sporteszközöket a 14 éven aluliak kizárólag felnőtt korú kísérő (*tanár, pedagógus, edző, szülő stb.*) felügyelete mellett használhatják.

(6) A közösségi téren rendezvényi eseményeken kívül szigorúan tilos:

a) alkoholt fogyasztani, közbotrányt okozni,

b) hulladékot, szemetet az erre a célra kihelyezett hulladékgyűjtő eszközön kívül elhelyezni.

15. Hatályba léptető és záró rendelkezések

16. §

(1) Ez a rendelet 2019. május 1-jén lép hatályba.

(2) A rendelet hatálybalépésével egyidejűleg hatályát veszti Újtikos Községi Önkormányzat Képviselő-testületének a közterületek használatáról szóló 10/2018. (X.2.) Önkormányzati Rendelete

Újtikos, 2019. március 29.

Takács József
polgármester

Dr. Kiss Imre
jegyző

1. melléklet a/2019. (.....) önkormányzati rendelethez

Újtikos Község Polgármestere
4096 Újtikos
Arany J. u. 12.

Kérelem közterület használathoz

1. A kérelmező neve:
2. Állandó lakhely, székhely címe:
3. Adóazonosítója:
4. Közterület-használat célja:időtartama:.....
5. A közterület-használat
 - a) helye:
 - b) módja, mértéke (m²-ben):
 - c) a közterület-használat jellemzőinek leírása (*anyaga, rögzítés módja, elhelyezni kívánt tárgyak jellemzőinek leírása, gépjárművek esetében forgalmi rendszám, típusa, megengedett legnagyobb összsúly stb.*):
6. A közterületen folytatni kívánt tevékenység rövid leírása (*engedélyhez kötött tevékenységek esetében a gyakorlásra jogosító okiratok száma, építmények esetében az építmény legfontosabb jellemzőinek meghatározása, leírása*):
7. A közterület-használat iránti kérelemmel kapcsolatosan nyilatkozom, hogy az alábbi iratokkal rendelkezem, és az eljáró hatóság rendelkezésére bocsátom:
 - 1) Élelmiszer közterületen történő árusítása esetén az élelmiszer-ellenőrző hatóság, illetve állategészségügyi hatóság engedélye
 - 2) Tevékenység gyakorlására jogosító okirat
 - 3) A tevékenységben résztvevő tagok, családtagok, alkalmazottak, megbízottak neve, címe:

Kelt:

kérelmező aláírása

Közterület-használati díjak
(ÁFA nélkül)

Üzlethomlokzat, portál kirakatszekrény, előtető, cég- és címtábla, ernyőszerkezet, hűtőszekrény:	325 Ft/m ² /hó	
Árusító és egyéb fülke, pavilonok:	325 Ft/m ² /nap	
Önálló hirdető berendezés:	325 Ft/m ² /hó	
Figyelmeztető, tájékoztató tábla:	800 Ft/db/hó	
Építési munkával kapcsolatos anyag-és törmeléktárolás:	10 Ft/m ² /nap	Nem magánszemély: 100 Ft/m ² /nap
Idényjellegű árusítás:	320 Ft/m ² /nap	
Alkalmi- és mozgóárusítás:	320 Ft/m ² /nap	
Vendéglátó-ipari előkert:	535 Ft/m ² /hó	
Árusító automata:	800 Ft/db/hó	
Üzleti szállítás alkalmával göngyöleg tárolás:	20 Ft/m ² /nap	
Kiállítás, vásár:	325 Ft/m ² /nap	
Mutatványos tevékenység:	110 Ft/m ² /nap	
Sport- és kulturális rendezvény (nyereség érdekeltség):	80 Ft/m ² /nap	
Rendezvényhez kapcsolt árusítás:	325 Ft/m ² /nap	
Javító és szolgáltató tevékenység:	325 Ft/m ² /nap	
Kerékpártároló elhelyezése:	320 Ft/m ² /hó	
Forgalomból kivont, üzemképtelen gépjármű tárolása:	535 Ft/nap	
Szeméttároló helyfoglalási díja	430 Ft/db/hó	
közületek részére:		
Felvonulási épület, konténer:	980 Ft/m ² /hó	
Zöldfelület:	325 Ft/m ² /nap	
Üzlet előtti árukipakolás	110 Ft/m ² /hó	
termékbemutató céljából:		

Újtikos Községi Önkormányzat
Polgármesterétől
4096 Újtikos, Arany János u.12.
Tel.:52/391-960, e-mail: ujtikos@gmail.com

Előterjesztés
a Képviselő-testület 2019. március 29-én tartandó ülésére

3.,Előterjesztés Tiszacsege Város Önkormányzatának a polgári központi orvosi ügyelethez történő csatlakozására

Előterjesztő: Takács József polgármester

Tisztelt Képviselő-testület!

A Polgáron működő központi orvosi ügyeleti szolgálat feladatellátása 2019. január 1.-jétől kezdődően 6 önkormányzat, ezen belül Tiszagyulaháza, Görbeháza, Újtikos, Folyás, Újszentmargita és Polgár települések lakosaira terjed ki.

2018. november 14.-én kelt levelében Tiszacsege Város Önkormányzata a Polgáron működő központi orvosi ügyelethez történő csatlakozási szándékát fejezte ki.

Polgár Város Önkormányzata - mint a központi orvosi ügyeleti szolgálatot működtető önkormányzat – az ellátásban érintett települések orvosainak véleménye mellett az önkormányzat képviselőjében a polgármesterek nyilatkozatát is kéri arról, hogy Tiszacsege csatlakozási szándékát az ellátandó terület, valamint lakosságszám ismeretében, illetve a feladatellátás jelenlegi feltételei mellett támogatja-e vagy sem.

Az érintett települések orvosai- a Görbeházán tevékenységet végző 2 házi orvos kivételével- nem támogatták a tiszacsegei csatlakozási szándékot.

Tiszacsege adatiból látható, hogy olyan nagy a távolság, amely miatt a jelenlegi központi orvosi ügyelethez tartozó 6 település lakosságának sürgősségi ellátása kockázatosná válik. Az orvosi ügyeletben 1 fő orvos és 1 fő szakápoló áll rendelkezésre, sürgősségi hívás esetén a nagy távolság miatt a lakosok hosszabb időn át ellátatlanul maradnak.

Kérem a tisztelt Képviselő-testülete, hogy Tiszacsege Város Önkormányzatának a polgári központi orvosi ügyelethez történő csatlakozására vonatkozó véleményét kinyilvánítani szíveskedjen.

Újtikos, 2019. március 28.

Takács József
polgármester



**TISZACSEGE VÁROS ÖNKORMÁNYZATÁNAK
POLGÁRMESTERE**

4066 Tiszacsege, Kossuth u. 5. * Tel.: 52/588-400 * Fax.: 52/588-405
e-mail.: pmhivatal@tizzacsege.hu * Internet: <http://www.tizzacsege.hu/>



Ügyiratszám: I/50-25/2019.

Tárgy: Orvosi ügyelethez való csatlakozás
Ügyintéző: Csépanyiné Bartók Margit

Tóth József
Polgármester Úr részére

Polgár Város Önkormányzata

POLGÁR
Barankovics tér 5.
4090

Tisztelt Polgármester Úr !

Tiszacsege Város ügyeleti feladatainak ellátása érdekében ezúton csatlakozási szándékunkat fejezem ki a Polgári Központi Orvosi Ügyeleti Szolgálatához.

Kérem, szíveskedjen részünkre mielőbb tájékoztatást nyújtani arról, hogy van-e lehetőségünk a Polgár Városában működő központi orvosi ügyeleti szolgálathoz történő csatlakozásnak.

A csatlakozási szándék kivizsgálásához az alábbi adatokat bocsájtom rendelkezésükre:

1. Tiszacsege 2018.01.01. lakosságszáma: 4812

2. Háziiorvosi körzetek száma: 3 felnőtt háziiorvosi körzet + 1 gyermekorvosi körzet

1.sz. háziiorvosi körzet

Egészségügyi szolgáltató:

MEDICIN 68. Humánszolgáltató és Kereskedelmi Korlátolt Felelősségű Társaság
székhelye: 4032 Debrecen, Derék u. 63., háziorvos: dr. Vadász Györgyi

2. sz. háziiorvosi körzet betöltetlen

Helyettesítéssel ellátva

Helyettesítést ellátó szolgáltató: MEDICIN 68 Kft., VITALMED 2003 Bt.

3. sz. háziiorvosi körzet

Szolgáltató: VITALMED 2003. Egészségügyi Szolgáltató és Kommunikációs Betéti
Társaság – székhelye: 4066 Tiszacsege, Fő u. 42. . háziorvos: dr. Gadóczi István

Gyermekorvosi körzet betöltetlen
Helyettesítést ellátó szolgáltató:
Homeo Praxis Egészségügyi Szolgáltató Betéti Társaság
székhelye: 3580 Tiszaújváros, Margit sétány 24 gyermekorvos: dr. Maák Margit

3. A háziorvosi körzetet ellátó szolgáltatókkal megkötött feladatellátási szerződés szerint a háziorvos köteles részt venni a háziorvosi ügyeletben, a mindenkor hatályos, háziorvosi ellátásra vonatkozó jogszabályok szerint, külön díjazás ellenében.
4. Tiszacsege – Polgár közötti távolság: 30 km
5. Tiszacsege külterületi része: Nagymajor, Tiszacsegétől való távolsága 8 km.
6. Tiszacsege település lakosait érintő 2019. év január havi orvosi ügyeleti betegforgalom száma (tekintve, hogy 2019. január hónaptól az ügyeleti szolgálat ellátási területe kizárólag Tiszacsege település): 116 fő

Segítő közreműködését, mielőbbi megtisztelő válaszát előre is megköszönve, maradok tisztelettel

Tiszacsege, 2019. február 14.



E L Ő T E R J E S Z T É S

a Képviselő-testület 2019. március 29-én tartandó ülésére

Tárgy: Javaslat Újtikos Községi Önkormányzat 2019. évi Közbeszerzési Tervének elfogadására
Előterjesztő: Takács József polgármester

Tisztelt Képviselő -testület !

A közbeszerzésekről szóló törvény szerint az önkormányzat minden év március 31. napjáig fogadja el az éves közbeszerzési tervét.

A 2019. évi közbeszerzési tervet az alábbiak szerint terjesztem a Képviselő-testület elé:

Közbeszerzés tárgya	Eljárás megnevezése, típusa	Becsült érték Nettó Ft	A közbeszerzési eljárás tervezett időpontja
Művelődési Ház III. ütem rekonstrukciója	Kbt. 115. § szerinti hirdetmény közzététele és tárgyalás nélküli közbeszerzési eljárás	37 076 200	2019. március 29.

Az ajánlatkérő továbbá a közbeszerzési tervben nem szereplő közbeszerzésre vagy a tervben foglaltakhoz képest módosított közbeszerzésre vonatkozó eljárást is lefolytathatja, ha az általa előre nem látható okból előállt közbeszerzési igény vagy egyéb változás merült fel. Ezekben az esetekben a közbeszerzési tervet módosítani kell az ilyen igény vagy egyéb változás felmerülésekor, megadva a módosítás indokát is.

Kérem a Tisztelt Képviselő Testületet, hogy az előterjesztést megtárgyalni, javaslataival kiegészíteni és a határozati javaslatot elfogadni szíveskedjék.

Újtikos, 2019. március 27.

Tisztelettel:

Takács József
polgármester

Határozati javaslat
..../2019. (.....) sz. határozat

Újtikos Községi Önkormányzat Képviselő-testülete megtárgyalta a Javaslat Újtikos Községi Önkormányzat 2019. évi Közbeszerzési Tervére vonatkozó előterjesztést és az alábbi határozatot hozza:

1. Újtikos Községi Önkormányzat Képviselő-testülete Újtikos Községi Önkormányzat 2019. évi Közbeszerzési Tervét a melléklet szerint elfogadja, illetve felkéri a Polgármestert, hogy intézkedjen a terv a település hivatalos honlapján történő megjelentetéséről.

Határidő: értelemszerűen,

Felelős: Takács József polgármester

ÚJTIKOS KÖZSÉG ÖNKORMÁNYZATÁNAK 2018. ÉVI KÖZBESZERZÉSI TERVE

(2018. 01. 01. – 2018. 12. 31.)

Egyszerű közbeszerzési értékhatárt meghaladó közbeszerzési eljárások:

Közbeszerzés tárgya	Eljárás megnevezése, típusa	Becsült érték Nettó Ft	A közbeszerzési eljárás tervezett időpontja
Művelődési Ház III. ütem rekonstrukciója	Kbt. 115. § szerinti hirdetmény közzététele és tárgyalás nélküli közbeszerzési eljárás	37 0762 00	2019. 03.29.

A közbeszerzési terv helyben szokásos módon történő megjelentetéséről intézkedtem. A változtatás, módosítás jogát a Kbtv. 5.§. (4.) bek. foglaltak alapján az Önkormányzat fenntartja.

Újtiikos, 2019. március 29.

Takács József
polgármester

5.

Újtikos Községi Önkormányzat

KÖZBESZERZÉSI SZABÁLYZAT

Készítette: Galamb Csaba (Procurement Audit Kft. / (4032. Debrecen, Kaffka Margit u. 8/1./ képviselőtestületben eljárva)

Jóváhagyta: Újtikos Községi Önkormányzat Képviselőtestülete

Újtikos, 2019. március 29.

Tartalomjegyzék

1. ÁLTALÁNOS RENDELKEZÉSEK.....	3
1.1. Bevezetés.....	3
1.2. A Közbeszerzési Szabályzat célja.....	4
1.3. A Szabályzat tárgyi hatálya.....	4
1.4. A Szabályzat személyi hatálya.....	5
1.5. Az AJÁNLATKÉRŐ jogállásának jogszabályi alapja.....	5
2. KÖZBESZERZÉSI ELJÁRÁSOK RENDJÉNEK SZABÁLYOZÁSA.....	6
2.1. A közbeszerzés tisztaságának és alapelveinek betartását biztosító szabályok.....	6
2.2. A közbeszerzési eljárás nyilvánossága.....	6
2.3. Az értékhatár megállapítására vonatkozó előírások.....	6
2.4. A közbeszerzési eljárásrendek.....	7
3. A KÖZBESZERZÉSEKKEL KAPCSOLATOS FELADATOK, FELELŐSSÉGI REND.....	7
3.1. A közbeszerzések tervezése, a Közbeszerzési terv elkészítése, jóváhagyása.....	7
3.2. A közbeszerzési eljárásban résztvevő személyek/szervezeti egységek/szervezetek.....	9
3.3. A Képviselő-testület feladatai.....	9
3.4. A Polgármester feladatai.....	9
3.5. A Jegyző feladatai.....	10
3.6. A külső közbeszerzési tanácsadó feladatai.....	10
3.8. A külső szakmai szakértő feladatai.....	12
3.9. A Bírálóbizottság tagjai és feladatai.....	13
3.10. A Döntéshozó testület feladatai.....	14
3.11. A felelős akkreditált közbeszerzési szaktanácsadó.....	15
12. Az elektronikus közbeszerzési rendszer (EKR).....	17
13. A közbeszerzési eljárások folyamata.....	19
a. Az eljárások előkészítése.....	19
b. Az eljárások lefolytatása.....	19
c. A közbeszerzésekkel kapcsolatos jogorvoslat.....	21
d. Az éves statisztikai összegezés.....	21
14. Az iratok kezelése és megőrzésére vonatkozó szabály.....	22
15. A közbeszerzések ellenőrzése.....	22
16. Hatályba léptetés.....	22
17. Vegyes rendelkezések.....	22

PREAMBULUM

Jelen Közbeszerzési Szabályzat (a továbbiakban: Szabályzat) Újtikos Községi Önkormányzat, valamennyi költségvetési intézménye, az Önkormányzat által alapított költségvetési szervek, önkormányzati többségű tulajdonú gazdasági társaságok, közalapítványok (a továbbiakban: AJÁNLATKÉRŐ) vonatkozásában a közpénzek ésszerű és hatékony felhasználása és nyilvános ellenőrizhetőségének megteremtése, továbbá a közbeszerzések során a verseny tisztaságának biztosítása érdekében, a közbeszerzésről szóló 2015. évi CXLI. törvény (a továbbiakban: Kbt.) 27. § (1) bekezdésében foglaltak teljesítése érdekében rendezi az AJÁNLATKÉRŐ közbeszerzési eljárásaival kapcsolatos szabályokat, a közbeszerzési eljárásai előkészítésének, lefolytatásának, belső ellenőrzésének felelősségi rendjét, a nevében eljáró, illetve az eljárásba bevont személyek, valamint szervezetek felelősségi körét és a közbeszerzési eljárásai dokumentálási rendjét.

A Szabályzat rendelkezéseit a Kbt. és a vonatkozó jogszabályok szabályaival együtt és összhangban kell alkalmazni.

1. ÁLTALÁNOS RENDELKEZÉSEK

1.1. Bevezetés

A közbeszerzési eljárás alapvetően visszterhes szerződés létrehozására irányul. Ebből következik, hogy megalapozott szerződéskötési szándék nélkül, kizárólag információk, adatok megszerzése vagy vállalkozáspolitikai (üzleti) stratégiák megismerése céljából – *visszaélve az ajánlattevők bizalmával* – tilos közbeszerzési eljárást elindítani és lefolytatni.

A Szabályzatban és a közbeszerzési eljárásokban alkalmazott valamennyi fogalmat a Kbt. és a hozzá kapcsolódó jogszabályok előírásai, definíciói szerint kell alkalmazni. Rendkívüli esetben, ha a Kbt. a közbeszerzési eljárásban alkalmazott fogalmakról nem tartalmaz definíciót, úgy az eljárást megindító hirdetményben, vagy a közbeszerzési dokumentumokban kell gondoskodni a fogalmak pontos, egyértelmű meghatározásáról.

1.2. A Közbeszerzési Szabályzat célja

Jelen Közbeszerzési Szabályzat (a továbbiakban: Szabályzat) célja, hogy a Közbeszerzésekről szóló 2015. évi CXLI. törvény (a továbbiakban: Kbt.) alapján, a Kbt-vel valamint annak végrehajtási rendeleteivel összhangban az AJÁNLATKÉRŐ közbeszerzéseire vonatkozóan

- meghatározza a közbeszerzési eljárások szabályait;
- rögzíti az Ajánlatkérőnek a közbeszerzési eljárással kapcsolatos jogait és kötelezettségeit;
- szabályozza az eljárás előkészítésének, tervezésének, belső ellenőrzésének rendjét;
- rögzíti a közbeszerzésekkel kapcsolatos feladatokat;
- meghatározza a Kbt. végrehajtásának szervezeti és személyi feltételeit, felelősségi rendjét;
- gyakorlati előírásokat ad az eljárási cselekmények vonatkozásában;
- szabályozza az eljárás lefolytatásának pontos menetét *[különösen, de nem kizárólagosan az előkészítés, lefolytatás, belső ellenőrzés felelősségi rendjét, az ajánlatkérő nevében eljáró, illetőleg az eljárásba bevont személyek, illetőleg szervezetek felelősségi körét és a közbeszerzési eljárások dokumentálási rendjét, az eljárás során hozott döntésekért felelős személy(ek)e]t*;
- meghatározza mindazokat a fontosabb fogalmakat, amelyek a közbeszerzések során értelmezést és magyarázatot igényelnek.

Jelen Szabályzat az AJÁNLATKÉRŐ közbeszerzési eljárásokkal kapcsolatos vonatkozó különös szabályokat tartalmazza, ezért a Szabályzatot, valamint a Kbt. és annak végrehajtási rendeleteinek a rendelkezéseit együtt kell használni és alkalmazni.

1.3. A Szabályzat tárgyi hatálya

A közbeszerzés tárgya, figyelembe véve a jelen szabályzat 1.5. pontjában foglaltakat, kiterjed minden olyan visszterhes szerződés megkötése céljából lefolytatott árubeszerzésre¹, építési beruházásra² és szolgáltatás megrendelésre³, építési koncesszióra⁴, illetve szolgáltatási koncesszióra⁵, illetőleg tervpályázati eljárásra, amelynek értéke a közbeszerzés megkezdésekor eléri vagy meghaladja:

- az Európai Unió joga által meghatározott közbeszerzési értékhatárokat (a továbbiakban: uniós értékhatárok), melyeket időszakonként az Európai Bizottság állapítja meg és teszi közzé az Európai Unió Hivatalos Lapjában,
- a költségvetési törvényben nemzeti értékhatárokként meghatározott közbeszerzési értékhatárokat (a továbbiakban: nemzeti értékhatárok),

és Újtitkos Községi Önkormányzat, vagy valamelyik költségvetési intézménye, vagy az Önkormányzat által alapított valamelyik költségvetési szerv, vagy önkormányzati többségű tulajdonú gazdasági társaság, vagy közalapítvány az ajánlatkérő.

¹ Fogalom: Kbt. 8. § (2) bekezdés

² Fogalom: Kbt. 8. § (3) bekezdés

³ Fogalom: Kbt. 8. § (4) bekezdés

⁴ Fogalom: Kbt. 8. § (5) bekezdés

⁵ Fogalom: Kbt. 8. § (6) bekezdés

Ezen túlmenően a Szabályzat hatálya kiterjed a fentiek körébe nem tartozó azon beszerzésekre, melyekre az AJÁNLATKÉRŐ a közbeszerzés szabályait önkéntesen kívánja alkalmazni.

Kiterjed továbbá a közbeszerzési eljárás alá eső csoportok további beszerzéseire, amennyiben a tárgyévben pótlólagos igény merül fel. Ezt az igényt Hortobágy Község Önkormányzatának a Jegyzője (a továbbiakban: Jegyző) jelzi Hortobágy Község Önkormányzatának a Polgármestere (a továbbiakban: Polgármester) felé, aki intézkedik a pótlólagos közbeszerzési eljárás indításáról.

Jelen szabályzat hatálya nem terjed ki azon közbeszerzési eljárásokra, melyek esetén Újtikos Községi Önkormányzat, valamelyik költségvetési intézménye, az Önkormányzat által alapított valamelyik költségvetési szerv, önkormányzati többségű tulajdonú gazdasági társaság, vagy közalapítvány más ajánlatkérő közbeszerzési eljárásához csatlakozva közösen folytat le közbeszerzési eljárást. Kiterjed viszont az AJÁNLATKÉRŐ közbeszerzéséhez csatlakozó más ajánlatkérőkkel közös közbeszerzésekre, amelyek esetén külön együttműködési megállapodást kell kötni, melynek alapján a csatlakozó ajánlatkérő elfogadja jelen szabályzat eljárásrendjét.

1.4. A Szabályzat személyi hatálya

Jelen szabályzat hatálya kiterjed az AJÁNLATKÉRŐ számára lefolytatásra kerülő közbeszerzésekre, illetve az azokban a jelen szabályzat szerint eljáró és közbeszerzési eljárásokba bevont személyekre, testületekre, így különösen:

- a közbeszerzési eljárásokat előkészítő, a közbeszerzési eljárásokba bevont személyre;
- a szakértelemmel bíró személyekre és szervezetekre (megbízott szakértő(k)re a megbízásnak a tartalma szerint), akiket/amelyeket a közbeszerzési eljárásba bevontak;
- a bíráló bizottságra;
- a döntéshozó személyekre, testületre.

1.5. Az AJÁNLATKÉRŐ jogállásának jogszabályi alapja

A Kbt. 5. §-a rendelkezik a törvény alkalmazási köréről.

Újtikos Községi Önkormányzat, költségvetési intézményei, az Önkormányzat által alapított költségvetési szervek a Kbt. 5. § (1) bekezdés c) pontjának hatálya alá tartozó szervezetek, míg az önkormányzati többségű tulajdonú gazdasági társaságok, közalapítványok a Kbt. 5. § (1) bekezdés e) pontjának hatálya alá tartozó szervezetek. Az AJÁNLATKÉRŐ a Kbt. tárgyi hatálya alá tartozó beszerzése során a Kbt. rendelkezései és a hozzá kapcsolódó jogszabályok előírásai szerint köteles eljárni.

2. KÖZBESZERZÉSI ELJÁRÁSOK RENDJÉNEK SZABÁLYOZÁSA

2.1. A közbeszerzés tisztaságának és alapelveinek betartását biztosító szabályok

A Szabályzat hatálya alá tartozó közbeszerzési eljárásokban résztvevők

- kötelesek biztosítani a verseny tisztaságát, átláthatóságát és nyilvánosságát,
- kötelesek biztosítani az ajánlattevők esélyegyenlőségét és egyenlő bánásmódjukat,
- a közbeszerzési eljárásban a jóhiszeműség és tisztesség, valamint a rendeltetésszerű joggyakorlás követelményeinek megfelelően kötelesek eljárni,
- a közpénzek felhasználásakor a hatékony és felelős gazdálkodás elvét szem előtt tartva kötelesek eljárni,
- figyelembe véve a nemzeti elbánás elvét is.

A közbeszerzés tárgya nem határozható meg olyan módon, hogy egyes ajánlattevők/részvételre jelentkezők az ajánlattétel/részvételi jelentkezés lehetőségéből kizárásra kerüljenek, vagy más módon hátrányos megkülönböztetésüket okozza.

A közbeszerzési eljárás előkészítésébe, illetve lefolytatásába bármilyen módon bevont személy haladéktalanul köteles írásban, részletesen tájékoztatni a Polgármestert, ha egy adott közbeszerzési eljárás tekintetében bárki részéről, bármilyen, az eljárás tisztaságát veszélyeztető, vagy a Kbt. alapelveit sértő cselekményt észlel. A Polgármester köteles a tájékoztatás alapján az ügyet kivizsgálni és a szükséges intézkedéseket megtenni.

2.2. A közbeszerzési eljárás nyilvánossága

Az AJÁNLATKÉRŐ köteles a Kbt. 43. § (1) bekezdésében felsorolt adatokat, információkat, dokumentumokat a Kbt. 43. §-ban meghatározottaknak megfelelően a Közbeszerzési Hatóság által működtetett Közbeszerzési Adatbázisban - amennyiben a Közbeszerzési Adatbázisban való közzététel nem lehetséges, a saját vagy a fenntartója honlapján - közzétenni és biztosítani azok elérhetőségét.

A fent megjelölt § rendelkezéseiben rögzített dokumentumok közzétételéért a közbeszerzési eljárást bonyolító adatszolgáltatása alapján a Jegyző a felelős.

2.3. Az értékhatár megállapítására vonatkozó előírások

A közbeszerzés becsült értékén a közbeszerzés megkezdésekor annak tárgyáért az adott piacon általában kért vagy kínált - általános forgalmi adó nélkül számított, a 17-20. §-ban foglaltakra tekintettel megállapított - teljes ellenszolgáltatást kell érteni. Opcionális részt tartalmazó ajánlatkérés esetén a teljes ellenszolgáltatásba az opcionális rész értékét is bele kell érteni.

A közbeszerzés megkezdésén a közbeszerzési eljárást megindító hirdetmény feladásának időpontját, a közvetlen részvételi felhívás megküldésének időpontját, a hirdetmény nélküli tárgyalásos eljárás esetében pedig az ajánlattételi felhívás - illetve tárgyalási meghívó - megküldésének, ennek hiányában a tárgyalás megkezdésének időpontját kell érteni.

A becsült érték kiszámítása során a Kbt. 16-19. §-ában foglaltakat kell figyelembe venni.

2.4. A közbeszerzési eljárásrendek

A Kbt. szabályozása alapján a közbeszerzési eljárások kettő eljárásrendbe sorolhatók a közbeszerzés értéke szerint:

- Közösségi értékhatárokat elérő értékű közbeszerzési eljárások;
- Nemzeti értékhatárokat elérő értékű közbeszerzési eljárások.

A Kbt. rendelkezik a különböző eljárásrendbe tartozó közbeszerzési eljárások lefolytatásának a szabályairól. A Kbt. részletesen bemutatja az adott eljárásrendben alkalmazható eljárástípusokat.

Az uniós értékhatárokat elérő vagy meghaladó értékű közbeszerzésekre a Kbt. Második Részét, az ezek alatti és egyben a nemzeti értékhatárokat elérő értékű közbeszerzésekre a Kbt. Harmadik Részét alkalmazva kell eljárni, kivéve, ha a Kbt. másként rendelkezik. A Kbt. 3. melléklete szerinti szolgáltatások esetében a Kbt. Harmadik Része alkalmazható.

3. A KÖZBESZERZÉSEKKEL KAPCSOLATOS FELADATOK, FELELŐSSÉGI REND

3.1. A közbeszerzések tervezése, a Közbeszerzési terv elkészítése, jóváhagyása

A jóváhagyott költségvetési előirányzatok figyelembevételével a Jegyző minden költségvetési év elején, legkésőbb március 15. napjáig éves összesített közbeszerzési tervet (a továbbiakban: közbeszerzési terv) köteles készíteni az AJÁNLATKÉRŐ adott évre tervezett közbeszerzéseiről.

A közbeszerzési tervben meg kell határozni az árubeszerzés, építési beruházás és a szolgáltatás megrendelés körébe eső beszerzéseket.

A tervnek tartalmaznia kell a beszerzések becsült értékét és tervezett határidejét.

A közbeszerzési tervben csak olyan közbeszerzés szerepeltethető, amelynek anyagi fedezete a költségvetésben biztosított. A tervben szerepelhet olyan közbeszerzés is, amelynek megvalósításának pénzügyi fedezetére pályázatot nyújtottak be, azonban arra a tervben utalni kell.

A beszerzési eljárás folyamata a Kbt. szerint egybeszámítandó csoportok (árubeszerzések, építési beruházások, építési koncessziók, szolgáltatás megrendelések, illetőleg szolgáltatási koncessziók) és azok becsült értékeinek meghatározásával kezdődik. A csoportképzés során az egyes csoportokra vonatkozó hatályban lévő szerződések lejártának időpontjaira is ki kell térni.

A Jegyző a csoportosítást és a becsült érték meghatározását a Kbt. 16.§ - 19. §-ban foglaltak szerint köteles elkészíteni.

A Jegyző az egybeszámítandó csoportokat évente köteles felülvizsgálni, és szükség esetén módosítani.

A közbeszerzési terv minimum a következő információkat kell minimum, hogy tartalmazza:

- tervezett közbeszerzés megnevezése
- a beszerzés tervezett időpontja
- a beszerzés becsült értéke (a Kbt. szabályait figyelembe véve).

A rendelkezésre álló információk alapján a Jegyző külső közbeszerzési tanácsadó(k) bevonásával megállapítja, hogy az adott termékcsoporthoz várható beszerzési értéke eléri-e, illetve meghaladja-e a közbeszerzési értékhatárt.

A fentiek figyelembe vételével a közbeszerzési tervet a Jegyző készíti elő legkésőbb március 15-ig.

A közbeszerzési tervet Újtikos Községi Önkormányzat Képviselő-testülete hagyja jóvá legkésőbb minden év március 31-ig.

Az éves beszerzéseket az alábbiak figyelembevételével kell megtervezni:

a) a közbeszerzési tervben nem szereplő közbeszerzésre vagy a tervben foglaltakhoz képest módosított közbeszerzésre vonatkozó eljárás is lefolytatható, ha az ajánlatkérő által előre nem látható okból előállt közbeszerzési igény vagy egyéb változás felmerülése esetén. Ezekben az esetekben a közbeszerzési tervet módosítani kell.

b) a közbeszerzési terv nem vonja maga után az abban megadott közbeszerzésre vonatkozó eljárás lefolytatásának kötelezettségét.

A közbeszerzési tervet legalább öt évig meg kell őrizni.

A közbeszerzési terv módosításáért, aktualizálásáért a Jegyző a felelős.

A közbeszerzési terv nyilvános, vagyis a KBA rendszerben valamint Újtikos Községi Önkormányzat honlapján, a terv módosítása esetén a módosított közbeszerzési tervet haladéktalanul közzé kell tenni, és elérhetőségét biztosítani kell a következő évre vonatkozó közbeszerzési terv közzétételéig. Ezen feladat teljesítéséért a Jegyző a felelős.

3.2. A közbeszerzési eljárásban résztvevő személyek/szervezeti egységek/szervezetek

Az AJÁNLATKÉRŐ köteles minden szükséges intézkedést megtenni annak érdekében, hogy elkerülje az összeférhetlenséget és a verseny tisztaságának sérelmét eredményező helyzetek kialakulását.

Közbeszerzési eljárások tervezésében, előkészítésében, lebonyolításában, döntések meghozatalában, vonatkozó szerződések teljesítésének ellenőrzése során nem vehet részt az a személy, akire nézve a Kbt. 25. §-ában foglalt összeférhetlenségi rendelkezések fennállnak.

A közbeszerzési eljárásokban résztvevők az eljárást megindító hirdetmény közzététele (*hirdetmény közzététele nélkül induló eljárások esetében a felhívás közvetlen megküldése*) előtt, vagy kijelölésük napján, de legkésőbb tevékenységük megkezdése előtt **összeférhetlenségi nyilatkozatot** kötelesek tenni. Akinek személyére nézve összeférhetlenségi ok áll fenn vagy keletkezett, az köteles az eljárásban való részvételét azonnal megszüntetni.

A közbeszerzési eljárásban részt vevők a Jegyző irányítása alatt végzik tevékenységüket, munkájukról a Jegyzőt folyamatosan, közvetlenül tájékoztatják, feladataik teljesítéséről a Jegyző a Polgármesternek számol be. Feladatuk ellátása során felelősséggel tartoznak a közbeszerzések Kbt. és ezen Szabályzat szerinti intézéséért, az eredményes, szakszerű munkáért.

3.3. A Képviselő-testület feladatai

Újtikos Községi Önkormányzat mindenkori Képviselő-testülete (a továbbiakban: Képviselő-testület) hatáskörébe tartozó feladat különösen:

- a) a közbeszerzési szabályzat jóváhagyása;
- b) az éves összesített közbeszerzési terv, valamint esetleges módosításának a jóváhagyása;
- c) minden egyes közbeszerzési eljárás vonatkozásában a pénzügyi fedezet biztosítása;
- d) a Kbt. 115. § (1) bekezdés szerinti eljárás esetén kijelöli az ajánlattételre felkérni kívánt legalább 5 gazdasági szereplőt;
- e) az ajánlati/ajánlattételi/részvételi felhívás jóváhagyása;
- f) közbeszerzési eljárás megindítása;
- g) az adott közbeszerzési eljárást lezáró Döntéshozó testület;
- h) a jelen Szabályzatban meghatározott egyéb feladatok végrehajtása.

3.4. A Polgármester feladatai

A közbeszerzési tevékenység irányítása a mindenkori Polgármester hatáskörébe tartozó feladat, így különösen:

- a) kijelöli és megbízza a bírálóbizottság tagjait, adott esetben a külső szakértőket, felelős akkreditált közbeszerzési szaktanácsadót és egyéb személyeket;
- b) a közbeszerzési dokumentumok elkészítésében közreműködő alkalmazottak, szakértőként (*felelős akkreditált közbeszerzési szaktanácsadó, ügyvéd, szakértő, lebonyolító*) megbízott személyek vagy gazdálkodó szervezetek megbízása, továbbá a részvételi/ajánlati/ajánlattételi felhívás alapján az ajánlatkérőhöz benyújtott

- ajánlatok/részvételi jelentkezések elbírálására létrehozott – *legalább háromtagú* – bíráló bizottság vezetőjének és tagjainak kijelölése;
- c) kiállítja az eljárás belső felelősségi rendjét;
 - d) intézkedés a hirdetések közzétételére (*megküldésére*) vonatkozóan (*adott esetben a kísérőlevelek aláírása*);
 - e) figyelemmel kíséri a közbeszerzési eljárások lefolytatását;
 - f) jogorvoslati eljárás megindítása esetén kijelöli az AJÁNLATKÉRŐ jogi képviselőjét ellátó személy(ek)e)t, szervezetet;
 - g) a jelen Szabályzatban meghatározott egyéb feladatok végrehajtása.

A Polgármestert akadályoztatása esetén az általa írásban kijelölt személy helyettesíti.

3.5. A Jegyző feladatai

A közbeszerzési eljárások vonatkozásában a mindenkori Jegyző felelős:

- a) a közbeszerzési szabályzat módosításáért, aktualizálásáért;
- b) a Kbt. 43 §-ában felsorolt adatok, információk, dokumentumok nyilvánosságának biztosításáért;
- c) az AJÁNLATKÉRŐ éves összesített közbeszerzési tervének az előkészítéséért;
- d) az AJÁNLATKÉRŐ előző évi közbeszerzésekről szóló éves statisztikai összegzésének az előkészítéséért;
- e) az iratok, dokumentumok nyilvántartása, gondos őrzésének megszervezéséért.

A Jegyzőt akadályoztatása esetén az általa írásban kijelölt személy helyettesíti.

3.6. A külső közbeszerzési tanácsadó feladatai

Az AJÁNLATKÉRŐ a közbeszerzési eljárásokat – a Kbt. előírásai szerint, a megfelelő szakértelem biztosítása érdekében – külső közbeszerzési tanácsadó szervezet / személy bevonásával folytatja le. A lebonyolításért a külső közbeszerzési tanácsadó, az eljárás során hozott döntésért az ajánlatkérő felel.

A külső közbeszerzési tanácsadó szervezet / személy feladatai, amennyiben a vele kötött megbízási szerződés ellentétesen nem rendelkezik:

- a) ellenőrzi a közbeszerzési eljárás indításához szükséges feltételek meglétét, hiányosság esetén jelzi azt a Polgármester felé;
- b) az eljárás során felmerülő szervezési és adminisztrációs intézkedések megtétele, a Kbt-ben előírt határidők betartása mellett (*pl. a tájékoztatások megadása*);
- c) beszerzi az összeférhetlenségi nyilatkozatokat;
- d) az ajánlati/ajánlattételi/részvételi felhívás (*hirdetmény*) közbeszerzés-szakmai előkészítése, a közbeszerzési dokumentumok összeállítása;
- e) elkészíti az eljárást indító hirdetmény, illetve kétfordulós eljárás esetén az ajánlattételi felhívás – Kbt. előírásainak megfelelő – tervezetét, és a Kbt. által előírt egyéb hirdetményeket és gondoskodik azok közzétételéről;
- f) elkészíti a részvételi / ajánlati dokumentáció közbeszerzési jellegű részeit;
- g) a szakmai szakértőtől kapott információk, adatok és dokumentumok alapján összeállítja a részvételi / ajánlati dokumentációt;

- h) felelős az ajánlati / részvételi felhívás és az ajánlati / részvételi dokumentáció rendelkezésre állásáért, a Bíráló Bizottsággal történő egyeztetéséért, véglegesítéséért;
- i) gondoskodik arról, hogy az ajánlati / ajánlattételi / részvételi felhívás a Közbeszerzési Értesítő Szerkesztőbizottsága részére határidőben megküldésre kerüljön;
- j) biztosítja, hogy az ajánlati/részvételi dokumentáció a törvényes határidő lejártáig megfelelő példányszámban rendelkezésre álljon, továbbá biztosítja az ajánlattevők / részvételre jelentkezők részére történő rendelkezésre bocsátást;
- k) az ajánlattevők/részvételre jelentkezők tájékoztatásának, továbbá a konzultáció és a helyszíni szemle (*helyszíni bejárás*) megszervezése és lebonyolítása;
- l) a szükséges levelezések lebonyolítása;
- m) megválaszolja az ajánlattevők/részvételre jelentkezők által feltett közbeszerzési jellegű kérdéseket, együttműködve a szakmai szakértővel, az egyéb (pld. szakmai) jellegű kérdésekre adott válaszokat pedig ellenőrzi a Kbt. előírásainak történő megfelelés szempontjából;
- n) gondoskodik az ajánlatok / részvételi jelentkezések átvételéről, megszervezi és lebonyolítja az ajánlatok / részvételi jelentkezések nyilvános bontását, elkészíti a bontási jegyzőkönyvet, és megküldi azt az ajánlattevők / részvételi jelentkezők számára;
- o) az ajánlattételi/részvételi határidőt megelőzően beérkezett ajánlatok/részvételi jelentkezések őrzéséről gondoskodik;
- p) elkészíti a hiánypótló, illetve felvilágosítást / indokolást kérő leveleket;
- q) gondoskodik a bíráló bizottság munkájához szükséges anyagok előkészítéséről és helyszín biztosításáról;
- r) előterjesztést (bírálati javaslatot) készít a Bírálóbizottság számára;
- s) a bírálati és döntési munkáról jegyzőkönyvet készít;
- t) átvizsgálja az ajánlatok/részvételi jelentkezések értékeléséről készített bírálati lapokat a Kbt. előírásainak való megfelelés szempontjából;
- u) tárgyalásos eljárás esetén jegyzőkönyvet készít a tárgyalás(ok)ról, gondoskodik azok megküldéséről az ajánlattevők / részvételi jelentkezők számára;
- v) elkészíti az ajánlatok / részvételi jelentkezések bírálatáról az összegezést, továbbá közbeszerzési eljárással kapcsolatos döntésekről a lehető leghamarabb, de legkésőbb három munkanapon belül gondoskodik az írásbeli tájékoztatásról az ajánlattevők / részvételi jelentkezők részére;
- w) gondoskodik arról, hogy a Közbeszerzési Hatóság Szerkesztőbizottsága részére történő valamennyi, a Kbt-ben meghatározott hirdetmény megküldésre kerüljön;
- x) a Kbt-ben előírt esetekben tájékoztatja a Közbeszerzési Döntőbizottságot, részére megküldi a szükséges iratokat;
- y) ellenőrzi az egyes közbeszerzési eljárási cselekmények szakszerű, határidőben történő végrehajtását;
- z) előkészíti a szerződést a közbeszerzési dokumentumokban megadott szerződés-tervezet alapján, és gondoskodik annak megkötéséről a nyertes ajánlattevővel;
- aa) ellátja a közbeszerzési eljárás során felmerülő egyéb adminisztratív és koordinációs feladatokat;
- bb) felkérés alapján megvizsgálja, hogy a közbeszerzés alapján kötött szerződés módosításának fennáll-e a Kbt. szerinti jogalapja;
- cc) amennyiben a szerződés teljesítése során szerződésmódosításra kerül sor, tájékoztatót készít, és hirdetmény útján a Közbeszerzési Értesítőben közzéteszi;

- dd) a szerződés teljesüléséről (egy évnél hosszabb vagy határozatlan időre kötött szerződés esetében a szerződés megkötésétől számítva évenként) tájékoztatót készít a Jegyző tájékoztatása alapján;
- ee) gondoskodik arról, hogy a Közbeszerzési Értesítő Szerkesztőbizottsága részére történő valamennyi hirdetmény megküldésre kerüljön;
- ff) részt vesz a bizottsági üléseken;
- gg) részt vesz a Közbeszerzési Döntőbizottság előtti eljárásokban;
- hh) felkérés szerint szükség esetén egyéb közbeszerzési tanácsadási tevékenységet lát el.

A közbeszerzési eljárás előkészítése, illetőleg lefolytatása során a részben vagy egészben európai uniós forrásból megvalósuló, valamint árubeszerzés és szolgáltatás megrendelése esetén az uniós értékhatárt meghaladó, építési beruházás esetén az ötszázmillió forintot meghaladó értékű közbeszerzési eljárásba az ajánlatkérő köteles felelős akkreditált közbeszerzési szaktanácsadót bevonni.

A közbeszerzési eljárás lebonyolításában közreműködő felelős akkreditált közbeszerzési szaktanácsadó kötelezettségeit részletesen az AJÁNLATKÉRŐ és a felelős akkreditált közbeszerzési szaktanácsadó között létrejövő Megbízási szerződés tartalmazza.

3.7. A szakmai szakértő feladatai

Minden egyes közbeszerzési eljárás vonatkozásában külön szakmai szakértőt kell kijelölni, akinek a feladatkörébe különösen az alábbi – *a végrehajtásra és az adminisztrációra vonatkozó* – tevékenységek tartoznak:

- a) a műszaki leírás, továbbá a szakmai szerződéses feltételek összeállítása;
- b) szükség esetén külső szakértő(k) bevonásának kezdeményezése;
- c) az ajánlati/ajánlattételi/részvételi felhívás (*hirdetmény*) szakmai előkészítése;
- d) az esetlegesen szükséges jelentések elkészítése;
- e) hirdetmény közzététele nélküli eljárás esetében az ajánlattételre felhívni kívánt ajánlattevőkre szakmai szempontból javaslatot tesz a Polgármester számára;
- f) az esetlegesen szükséges jelentések elkészítése;
- g) a közbeszerzési eljárással kapcsolatos szakmai jellegű kérdések megválaszolása;
- h) az ajánlatokat / részvételi jelentkezéseket szakmai szempontból értékeli;
- i) a Bírálóbizottság tagja;
- j) döntés után a megkötött szerződés teljesítésének figyelemmel kísérése a beszerzés átadás-átvételéig, illetve teljesítéséig;
- k) a jelen Szabályzatban meghatározott egyéb feladatok végrehajtása.

A szakmai szakértő feladatainak ellátására olyan személy/szervezet jelölhető ki, illetve kérhető fel, aki az adott közbeszerzés tárgya vonatkozásában megfelelő ismerettel rendelkezik.

3.8. A külső szakmai szakértő feladatai

Amennyiben szükséges, a Polgármester külső szakértőt jelölhet ki, aki feladatait külön megbízási szerződés alapján látja el, melynek keretében feladatai különösen

- a) biztosítja a közbeszerzés tárgya szerinti szakértelmet;
- b) a szükséges szakmai jellegű egyeztetéseket koordinálja;
- c) a műszaki leírás, továbbá a szakmai szerződéses feltételek összeállítása;

- d) az ajánlati/ajánlattételi/részvételi felhívás (*hirdetmény*) szakmai előkészítése;
- e) hirdetmény közzététele nélküli eljárás esetében az ajánlattételre felhívni kívánt ajánlattevőkre javaslatot tesz a Polgármester számára;
- f) az esetlegesen szükséges jelentések elkészítése;
- g) a közbeszerzési eljárással kapcsolatos szakmai jellegű kérdések megválaszolása;
- h) az ajánlatokat / részvételi jelentkezéseket szakmai szempontból értékeli;
- i) a Bírálóbizottság tagja;
- j) döntés után a megkötött szerződés teljesítésének figyelemmel kísérése a beszerzés átadás-átvételéig, illetve teljesítéséig;
- k) a jelen Szabályzatban meghatározott egyéb feladatok végrehajtása.

3.9. A Bírálóbizottság tagjai és feladatai

Az AJÁNLATKÉRŐ minden egyes közbeszerzési eljárás lebonyolításához legalább 3 főből álló Bírálóbizottságot hoz létre.

A Bírálóbizottságot a közbeszerzés tárgyának megfelelő műszaki-szakmai, jogi, gazdasági (*pénzügyi*), és közbeszerzési ismeretekkel rendelkező – *lehetőség szerint felsőfokú végzettségű* – szakemberekből (*a Bizottság munkáját külső szakértő segítheti, akinek díjazásáról a Polgármester gondoskodik*) kell összeállítani.

A Bíráló Bizottság tagjait a Polgármester jelöli ki.

A Bíráló Bizottság a munkájával kapcsolatos ügyviteli munkák ellátását Önkormányzat ügyviteli feladatait ellátó személyek kötelesek segíteni, a Polgármester utasítása szerint.

A Bíráló Bizottság akkor határozatképes, ha a tagok több mint fele jelen van, döntéseit a jelenlévő tagok egyszerű szótöbbségével, nyílt szavazással hozza. Szavazategyenlőség esetén a bizottság elnökének szavazata dönt.

Minden bizottsági tag egy (1) szavazati joggal rendelkezik. A bizottság döntését egyszerű szótöbbséggel hozza meg, az esetleges szavazategyenlőség esetén a bizottság vezetőjének (*Elnökének*) szavazata dönt.

A Bírálóbizottság munkájáról minden esetben jegyzőkönyvet kell készíteni, melynek részét képezik a tagok indokolással ellátott bírálati lapjai.

A Bírálóbizottság a felhívásban, illetve a dokumentációban közzétett és meghatározott szempont(ok) alapján

- értékeli a benyújtott ajánlatokat/részvételi jelentkezéseket,
- határozatát indokolva döntési javaslatot és szakvéleményt készít az ajánlattevők/részvételre jelentkezők szerződés teljesítésére való alkalmatlanságának megállapításáról, az ajánlat/részvételi jelentkezés érvénytelenné nyilvánításáról és az ajánlattevő/részvételre jelentkező kizárásáról,
- javaslatot tesz az eljárás nyertesére, illetve a második helyezett személyére vonatkozóan,
- javaslatát írásban indokolja.

A Bírálóbizottság Elnökének feladatai:

- a) a bizottság munkájának megszervezése, irányítása;
- b) a bizottsági tagsággal kapcsolatos jogok gyakorlása (*szavazás*);

- c) tevékeny közreműködés az eljárást lezáró döntési javaslat és szakvélemény előkészítésében;
- d) a titoktartás követelményének betartása, illetve betartatása, a bizottsági tagok részéről annak be nem tartása esetén vizsgálat kezdeményezése;
- e) az elbírálási (*minősítési*) szakaszban folyamatos kapcsolat tartása az eljárást lezáró határozatot (*döntést*) hozó testülettel, és részére tájékoztatás adása a bíráló bizottság munkájáról;
- f) az összeférhetlenségi és titoktartási nyilatkozatok megtétele és aláírása;
- g) a Bírálóbizottság szakvéleményének és döntési javaslatának döntésre történő felterjesztése.

A Bírálóbizottság tagjainak feladatai:

- a) kinevezésük alapján részt vesznek a bizottsági üléseken;
- b) a bizottsági tagsággal kapcsolatos jogok gyakorlása (*szavazás*);
- c) a bizottság vezetője által felvetett – *a bíráló bizottság munkáját segítő* – kérdésekre a legjobb tudásuk szerint felelnek;
- d) az összeférhetlenségi és titoktartási nyilatkozatokat megteszik és aláírják.

A külső szakértő – *megbízásától függően* – szakvéleményével segíti a bíráló bizottság munkáját, amennyiben rendelkezik szavazati joggal, részt vesz a szavazáson is. Egyéb esetben a bíráló bizottság felkérésére a bíráló bizottság ülésén tanácskozási joggal részt vesz.

3.10. A Döntéshozó testület feladatai

A Döntéshozó testület a Képviselő-testület. Határozatképes, ha és amennyiben ülésén a tagok 2/3-a jelen van. A testületi döntéshozatal esetében név szerinti szavazást kell alkalmazni.

A Döntéshozó testület kizárólag tanácskozási joggal rendelkező személyt delegálhat a Bírálóbizottságba.

A Döntéshozó testület nevében az aláíró a Polgármester.

A közbeszerzések során a Döntéshozó testület hatáskörébe tartozó feladat az adott közbeszerzési eljárást lezáró döntés(ek) meghozatala, melynek során döntést hoz:

- a) az ajánlattevők/részvételre jelentkezők szerződés teljesítésére való alkalmatlanságának megállapításáról, az ajánlat/részvételi jelentkezés érvénytelenné nyilvánításáról és az ajánlattevő/részvételre jelentkező kizárásáról,
- b) az eljárás eredményére, nyertesére, illetve a második helyezett személyére vonatkozóan.

3.11. A felelős akkreditált közbeszerzési szaktanácsadó

1. A felelős akkreditált közbeszerzési szaktanácsadó a közbeszerzési eljárások szakszerű lefolytatását segíti elő.
2. A felelős akkreditált közbeszerzési szaktanácsadó a közbeszerzési eljárás előkészítése és lefolytatása során:
 - a) a közbeszerzési szakértelmet biztosítja,
 - b) a felelős akkreditált közbeszerzési szaktanácsadás körébe eső feladatokat személyesen köteles ellátni,
 - c) szorosan együttműködik az eljárás tárgya szerinti, pénzügyi, jogi vagy egyéb szakértelmet biztosító személyekkel, szervezetekkel, azok közbeszerzési tevékenységét segíti.
3. A felelős akkreditált közbeszerzési szaktanácsadó a közbeszerzési eljárással kapcsolatos valamennyi feladata vonatkozásában kizárólag a közbeszerzési szakértelem biztosításáért felel.
4. A felelős akkreditált közbeszerzési szaktanácsadó nem felel a közbeszerzési eljárás során a nem közbeszerzési szakértelem körébe eső (így különösen az eljárás tárgya szerinti, műszaki-szakmai, piacismereti, pénzügyi és jogi szakértelem körébe eső) közbeszerzési tevékenységek teljesítésének szakszerűségéért és megfelelőségéért.
5. A felelős akkreditált közbeszerzési szaktanácsadó az általa nyújtott szaktanácsadói tevékenység keretében ismerteti azon Kbt. és végrehajtási rendeletei által szabályozott követelményeket, amelyeket a nem közbeszerzési szakértelem körébe eső személyeknek és szervezeteknek a közbeszerzési tevékenységük során az általuk biztosított szakértelem körében be kell tartaniuk.
6. A felelős akkreditált közbeszerzési szaktanácsadó attól az időponttól válik jogosulttá felelős akkreditált közbeszerzési szaktanácsadóként tevékenység folytatására, amely időponttal a Hatóság névjegyzékbe vette.
7. A felelős akkreditált közbeszerzési szaktanácsadó tevékenysége körében a közbeszerzési eljárás lebonyolítására szolgáló elektronikus rendszerben elektronikusan rögzítetten hagyja jóvá a közbeszerzési eljárás során keletkezett, a 9. pontban meghatározott dokumentumokat. E dokumentumokat a papír alapon lefolytatott eljárás esetén a felelős akkreditált közbeszerzési szaktanácsadó tevékenysége körében aláírásával és a névjegyzékbe vétel során kapott lajstromszámát feltüntető pecséttel látja el.
8. A felelős akkreditált közbeszerzési szaktanácsadó ellátja az eljárás alapjául szolgáló iratok személyes ellenőrzését, és felelősséget vállal az eljárás - kizárólag közbeszerzési jogi szempontú - szakszerűségéért és a közbeszerzésekre vonatkozó jogszabályoknak való megfelelőségéért, továbbá papír alapon lefolytatott eljárás esetén aláírásával igazolja a közbeszerzési eljárásban történő személyes részvételét.
9. A felelős akkreditált közbeszerzési szaktanácsadó elektronikusan hagyja jóvá - papír alapon lefolytatott eljárás esetén aláírásával köteles ellátni -

- a) a közbeszerzési eljárást megindító felhívást és - a műszaki leírás, műszaki tervdokumentáció és az árazatlan költségvetés kivételével - a közbeszerzési dokumentumokat,
- b) elektronikusan benyújtott és felbontott ajánlatok esetében - az EKR által generált bontási jegyzőkönyv kivételével - a bontási jegyzőkönyvet, a bírálóbizottsági munkáról készült jegyzőkönyvet és
- c) az összegezést, összegezéseket.

10. A felelős akkreditált közbeszerzési szaktanácsadó a Kbt. 27. § (3) bekezdése szerinti esetben az eljárást megindító felhívásban nevét és lajstromszámát, a közbeszerzési dokumentumokban pedig nevét, levelezési címét, e-mail-címét, valamint lajstromszámát feltünteti.

11. Felelős akkreditált közbeszerzési szaktanácsadói tevékenység megbízás alapján vagy munkaviszonyban, munkavégzésre vagy foglalkoztatásra irányuló egyéb jogviszonyban végezhető. A felelős akkreditált közbeszerzési szaktanácsadó tevékenységének ellátása során szakmailag nem utasítható, feladatának ellátásáért felelősséggel tartozik.

12. Ha a felelős akkreditált közbeszerzési szaktanácsadó gazdasági társaság, ügyvédi iroda vagy bármilyen más egyéni vagy társas vállalkozás (a továbbiakban: vállalkozás) tagjaként vagy alkalmazottjaként tevékenykedik, úgy a megbízási szerződést a vállalkozás köti meg, de a megbízási szerződésben konkrétan meg kell jelölni a megbízás végrehajtásáért személyében felelős akkreditált közbeszerzési szaktanácsadót (több szaktanácsadó közreműködése esetén valamennyi szaktanácsadót). A megbízási szerződésben feltüntetett szaktanácsadókat ugyanazon vállalkozásnál tagi vagy alkalmazotti jogviszonyban álló más felelős akkreditált közbeszerzési szaktanácsadó akkor helyettesíthet, ha erre a megbízási szerződés lehetőséget ad.

13. A felelős akkreditált közbeszerzési szaktanácsadó a tevékenysége körében okozott kár megtérítéséért - ha más jogszabály a felelős akkreditált közbeszerzési szaktanácsadó jogviszonyát, illetve a foglalkoztatási jogviszonya körében okozott kárért való felelősségét eltérően nem szabályozza - a Polgári Törvénykönyvről szóló 2013. évi V. törvény szabályai szerint felel.

14. A felelős akkreditált közbeszerzési szaktanácsadó tevékenysége akkor terjedhet ki az ügyvédi tevékenységről szóló 2017. évi LXXVIII. törvény 2. § (1) bekezdésében meghatározott tevékenység végzésére is, ha a felelős akkreditált közbeszerzési szaktanácsadó ilyen tevékenység ellátására egyébként jogosult.

12. Az elektronikus közbeszerzési rendszer (EKR)

- (1) A 424/2017. (XII.19.) Korm. rend. 2.§ (1) bekezdése alapján az ajánlatkérő és a gazdasági szereplők között a közbeszerzési eljárással kapcsolatos írásbeli kommunikáció – ha a Kbt.-ből vagy a rendeletből más nem következik – elektronikus úton, az EKR-ben történik.
- (2) Az EKR használatához a rendszerben az arra jogosult személy részéről történő regisztráció szükséges. A regisztráció egységes, ugyanazon természetes személy vagy jogi személy egy regisztrációval rendelkezhet.
- (3) A 424/2017. (XII.19.) Korm. rend. 6.§ (11) bekezdése értelmében az ajánlatkérőnek a Közbeszerzési Szabályzatában meg kell határoznia az ajánlatkérő nevében eljáró, az EKR-ben történő regisztrációra jogosultak körét, valamint az ajánlatkérő nevében az EKR alkalmazására vonatkozó jogosultságok gyakorlásának rendjét.
- (4) A közbeszerzési eljárásokban 2018. április 15. napjától kötelezően alkalmazandó EKR-ben az ajánlatkérő nevében teljes jogkörrel az ajánlatkérő által kijelölt munkavállaló, a superuser jár el.
- (5) Az ajánlatkérő EKR-ben történő regisztrációjával, illetve az EKR ajánlatkérő nevében történő alkalmazásával, valamint az EKR alkalmazásával kapcsolatos valamennyi hozzáférési jogosultság további személyeknek, szervezeteknek történő adásával kapcsolatban (az Ajánlatkérő szuperusereként) jogosultsággal rendelkezik a Polgármester.
- (6) A superuser köteles az ajánlatkérő adatait rögzíteni.
- (7) A superuser jogosult az ajánlatkérő által meghatározott munkavállalókat, egyéb személyeket, ill. az eljárásban közreműködő felelős akkreditált közbeszerzési szaktanácsadót az EKR-ben az adott eljáráshoz elektronikusan hozzárendelni. Az eljárásban résztvevőknek, az eljárásban betöltött feladatukhoz mérten a megfelelő szervezet szintű, eljárás szintű szerepköröket valamint – az erre jogosultnak - a Faksz ellenjegyzési jogosultságot kiosztani.
- (8) Az EKR-ben szereplő adatokat legalább a Kbt. 46.§ (2) bekezdésben meghatározott időtartam alatt – amennyiben jogszabály hosszabb iratmegőrzési időt ír elő, az előírt hosszabb időtartam alatt – meg kell őrizni.
- (9) Az EKR gondoskodik valamennyi, a rendszerben lefolytatott eljárási cselekmény naplózásáról. A naplózott adatállomány bejegyzéseit védeni kell az arra jogosulatlan személy általi hozzáféréstől, törléstől, ill. biztosítani kell, hogy a napló tartalma a Kbt. 46.§ (2) bekezdése szerinti időtartam alatt – amennyiben jogszabály hosszabb iratmegőrzési időt ír elő, az előírt hosszabb időtartam alatt – a jogosult számára megismerhető és értelmezhető maradjon. A Közbeszerzési Hatóság, a Gazdasági Versenyhivatal és a jogszabályban az adott eljárás ellenőrzésére feljogosított szerv, valamint jogorvoslati kérelem vagy hivatalbóli kezdeményezés benyújtása esetén a Közbeszerzési Döntőbizottság és az eljáró bíróság a közbeszerzési eljárás iratait az EKR-ben megtekintheti. Az iratokhoz való elektronikus hozzáférést a superuser köteles az erre jogosult szervnek biztosítani.

- (10) A superuser vagy az arra meghatalmazott személy, ill. felelős akkreditált közbeszerzési szaktanácsadó – az ellenőrzésre jogosult hozzáférése és az eljárás iratainak az EKR-ben való elektronikus megőrzése érdekében – köteles az eljárás előkészítése körében keletkezett iratokat, valamint a részvételi jelentkezések és ajánlatok bírálata és értékelése során keletkezett dokumentumokat vagy azok egyszerű elektronikus másolatát az EKR-be feltölteni az adott eljárás dokumentumai közé. A felelős akkreditált közbeszerzési szaktanácsadó köteles továbbá az EKR-ben minden eljárási cselekményt elvégezni, ami az adott közbeszerzési eljárással kapcsolatban szükséges.
- (11) Részvételre vagy ajánlattételre a közbeszerzési eljárásokban csak olyan gazdasági szereplő hívható fel, amely regisztrált az EKR-ben.
- (12) Az ajánlatkérő, ill. az általa megbízott személy köteles az eljárás előkészítése körében a Kbt. 28.§ (2) és (4) bekezdésében foglalt iratokat, valamint a részvételi jelentkezések és ajánlatok bírálata és értékelése során keletkezett dokumentumokat vagy azok egyszerű elektronikus másolatát az EKR-be (különösen bírálóbizottsági jegyzőkönyvek, értékelés dokumentumai) is feltölteni az adott eljárás dokumentumai közé a jogszabályban meghatározott formában.

13. A közbeszerzési eljárások folyamata

a. Az eljárások előkészítése

Az AJÁNLATKÉRŐ számára közbeszerzési eljárás megindításáról a Képviselőtestület dönt.

A közbeszerzési eljárást megindító ajánlati / részvételi felhívás – a szerződés megkötéséhez szükséges engedélyek megléte esetén – csak akkor tehető közzé, ha rendelkezésre áll a szerződés teljesítését biztosító anyagi fedezet, vagy az arra vonatkozó biztosíték, hogy a teljesítés időpontjában az anyagi fedezet rendelkezésre áll. A rendelkezésre álló fedezetet a Képviselőtestület határozza meg (részajánlattétel biztosítása esetén részenként).

Ha az adott beszerzésre vonatkozóan támogatásra irányuló igény (pályázat) került benyújtásra, vagy benyújtásra fog sor kerülni, az eljárást megindító felhívás a Képviselőtestület döntése alapján közzétehető.

A szakmai szakértő elkészíti az adott közbeszerzéssel kapcsolatos helyzet- és piacfelmerést, meghatározza a minőségi és mennyiségi igényeket, meghatározza a beszerzés tárgyát és mennyiségét, a bírálat során érvényesíteni kívánt szakmai és egyéb szempontokat, valamint elkészíti a műszaki leírást. A közbeszerzési műszaki leírás tartalmáért a szakmai szakértő a felelős.

A műszaki leírás tartalmazza a környezetvédelmi teljesítményre, a valamennyi követelménynek - így különösen a fogyatékos emberek számára a szolgáltatásokhoz való egyenlő esélyű hozzáférés szempontjának - megfelelő kialakításra, a biztonságra, és méretekre vonatkozó jellemzők meghatározását, ideértve a közbeszerzés tárgyára alkalmazandó, a terminológiára, a jelekre, a vizsgálatra és vizsgálati módszerekre, a csomagolásra, a jelölésre, a címkézésre, a használati utasításra, a gyártási folyamatokra és módszerekre vonatkozó követelményeket.

A közbeszerzési műszaki leírás meghatározására vonatkozó részletes szabályokat a 321/2015. (X. 30.) Korm. rendelet tartalmazza.

A Bírálóbizottsági tagok személyéről a Polgármester dönt.

b. Az eljárások lefolytatása

A külső közbeszerzési tanácsadó gondoskodik az eljárást megindító hirdetmények közzétételéről, illetve megküldéséről valamint a hirdetményekkel kapcsolatos hiánypótlások teljesítéséről, a Polgármester pedig adott esetben a szerkesztési illetve ellenőrzési díjnak a megfizetéséről.

Az Ajánlatkérő köteles a közbeszerzési dokumentumokat a gazdasági szereplők számára elektronikus úton, - a regisztrálási adatok megkérésének kivételével - korlátlanul és teljeskörűen, térítésmentesen hozzáférhetővé tenni a Kbt. 39.§-ban foglaltaknak megfelelően.

A benyújtott ajánlatok / részvételi jelentkezések átvételéről, őrzéséről a külső közbeszerzési tanácsadó gondoskodik.

Az ajánlattevő/részvételre jelentkező részére – amennyiben ajánlatát/részvételi jelentkezését személyesen nyújtja be – az ajánlat/részvételi jelentkezés átvételéről elismervényt kell adni. A benyújtott ajánlatokról/részvételi jelentkezésekről nyilvántartást kell vezetni.

Az ajánlatok / részvételi jelentkezések bontását az ajánlattételi / részvételi jelentkezési határidő lejártakor kell megkezdeni, és a bontási eljárás mindaddig tart, amíg valamennyi ajánlat / részvételi jelentkezés felbontásra nem kerül. Az ajánlatokat / részvételi jelentkezéseket az ajánlatkérő képviselőjében eljáró személyek és az ajánlattevők / részvételi jelentkezők jelenlétében a külső közbeszerzési tanácsadó bontja fel a Kbt. 68. §-ban foglaltak figyelembevételével.

Az ajánlatok, részvételi jelentkezések felbontásáról és ismertetéséről jegyzőkönyv készül (bontási jegyzőkönyv). A jegyzőkönyv mellékletét képezi a jelenléti ív. A bontási jegyzőkönyv a jelen lévő ajánlattevők / részvételre jelentkezők részére a bontást követő 5 napon belül megküldésre kerül.

A Bírálóbizottság az ajánlattevők / részvételi jelentkezők ajánlatait / részvételi jelentkezéseit értékeli, a külső közbeszerzési tanácsadó pedig – a hiányos ajánlatot / részvételi jelentkezést benyújtók esetében gondoskodik azok hiánypótlásra felszólításáról. Amennyiben szükséges, a külső közbeszerzési tanácsadó felvilágosítást kér az ajánlattevőktől / részvételi jelentkezőktől, valamint tájékoztatást küld a nyilvánvaló számítási hibáról.

A Bírálóbizottság Elnöke és tagjai kötelesek írásban az ajánlatokról / részvételi jelentkezésekről indokolással ellátott bírálati lapot készíteni. A Bírálóbizottság az ajánlatokat / részvételi jelentkezéseket döntés-előkészítő ülésén értékeli, melyről jegyzőkönyv készül (Bírálóbizottsági jegyzőkönyv).

A Bírálóbizottság döntési javaslatot és szakvéleményt készít az ajánlattevők/részvételre jelentkezők szerződés teljesítésére való alkalmatlanságának megállapításáról, az ajánlat/részvételi jelentkezés érvénytelenné nyilvánításáról és az ajánlattevő/részvételre jelentkező kizárásáról, javaslatot tesz az eljárás nyertesére, illetve a második helyezett személyére vonatkozóan, javaslatát írásban indokolja.

A Döntéshozónak az adott közbeszerzési eljárás megindítását megelőző esetleges döntése alapján az ajánlatok értékelését követően a Bírálóbizottság elektronikus árlejtés lefolytatása után tesz javaslatot az eljárás nyertesére, illetve a második helyezett személyére vonatkozóan. Az elektronikus árlejtés az ellenszolgáltatás mértékére, illetőleg az ajánlatnak a bírálati részszerzőpontok szerinti egyes tartalmi elemeire vonatkozó kedvezőbb ajánlat megtételét, és az ajánlatok rangsorolását elektronikus eszköz segítségével, automatizáltan teszi lehetővé. Elektronikus árlejtés kizárólag abban az esetben kezdeményezhető, amennyiben az az eljárást megindító hirdetményben előzetesen meghatározásra kerül.

Az ajánlattevők/részvételre jelentkezők szerződés teljesítésére való alkalmatlanságáról, az ajánlat/részvételi jelentkezés érvénytelenné nyilvánításáról, az ajánlattevő/részvételre jelentkező kizárásáról, a nyertes és – adott esetben – a második legjobb ajánlattevő(k) kiválasztásáról, vagy a közbeszerzési eljárás más módon történő lezárásáról szóló döntést a Bírálóbizottság javaslatának figyelembevételével a Döntéshozó hozza meg. Az értékelést az ajánlati/részvételi felhívásban meghatározott határidőn belül el kell végezni.

A külső közbeszerzési tanácsadó köteles az ajánlattevőt vagy részvételre jelentkezőt írásban tájékoztatni az eljárás vagy az eljárás részvételi szakaszának eredményéről, az eljárás eredménytelenségéről, az ajánlattevő vagy részvételre jelentkező kizárásáról, a szerződés teljesítésére való alkalmatlanságának megállapításáról, ajánlatának, illetve részvételi jelentkezésének a Kbt. 73. § szerinti egyéb okból történt érvénytelenné nyilvánításáról, valamint ezek részletes indokáról, az erről hozott döntést követően a lehető leghamarabb, de legkésőbb három munkanapon belül.

Az AJÁNLATKÉRŐ kizárólag az eljárás nyertesével, vagy annak visszalépése esetén, a következő legkedvezőbb ajánlatot tevőnek minősített szervezettel (személlyel) kötheti meg a szerződést, ha az az ajánlatok elbírálásáról szóló írásbeli összegezésben megjelölésre került.

A szerződéskötésre a Kbt. 131. §-ban foglaltaknak megfelelően kerülhet sor.

A megkötött szerződések módosítására a Kbt. 141. §-ban meghatározottak alapján van lehetőség. A Jegyző megvizsgálja (esetlegesen a megbízott lebonyolítóval megvizsgáltatja), hogy fennáll-e a szerződésmódosítás jogalapja, és javaslata alapján a Polgármester dönt a szerződés módosításáról.

c. A közbeszerzésekkel kapcsolatos jogorvoslat

A közbeszerzésekkel kapcsolatos jogorvoslati eljárásokban az AJÁNLATKÉRŐ jogi képviselőjét a közbeszerzési eljárások lefolytatására megfelelő szakmai felkészültséggel rendelkező személyek látják el, akiket a Polgármester jelöl ki.

Jogorvoslati eljárás esetén a Bírálóbizottság javaslata alapján a Polgármester dönt a folyamatban lévő közbeszerzési eljárás felfüggesztéséről, a szerződés megkötésének elhalasztásáról a Közbeszerzési Döntőbizottság érdemi határozatának meghozataláig. Az erről szóló értesítést a Polgármester küldi meg a Közbeszerzési Döntőbizottság részére.

A jogorvoslati eljárásban a Bírálóbizottság javaslata alapján a Polgármester meghozza a szükséges döntéseket, továbbá dönt a Közbeszerzési Döntőbizottság, illetőleg bíróság előtti jogorvoslati eljárásban képviselendő álláspontról.

d. Az éves statisztikai összegezés

Az AJÁNLATKÉRŐ előző évi közbeszerzéseiről szóló éves statisztikai összegezésének az elkészítéséért és a Közbeszerzési Hatóság számára határidőben (legkésőbb a tárgyévet követő május 31-ig) történő megküldéséért a Jegyző a felelős.

14. Az iratok kezelése és megőrzésére vonatkozó szabály

A közbeszerzési eljárások során valamennyi dokumentumot írásban kell elkészíteni, és az egyes eljárási cselekményeket a Kbt. rendelkezéseinek megfelelően írásban kell rögzíteni.

Az AJÁNLATKÉRŐ a Kbt. 42. §-ban rögzítettek szerint gondoskodik a közbeszerzésekkel kapcsolatos iratok iktatásáról, illetve – *ha törvény eltérően nem rendelkezik* – az eljárással kapcsolatban keletkezett összes iratnak az eljárás lezárulásától számított 5 (öt) évig történő megőrzéséről. Ha az ügyben jogorvoslati eljárás indult, az iratokat annak jogerős befejezéséig, de legalább öt évig kell megőrizni.

15. A közbeszerzések ellenőrzése

A közbeszerzési eljárások belső ellenőrzési rendszerben történő ellenőrzése a függetlenített belső ellenőr hatáskörébe tartozik.

Az ellenőrzés során különös gondot kell fordítani a szabályszerűsége, az elbírálás szempontjainak előkészítésére, és azok érvényesítésére az elbírálás során.

16. Hatályba léptetés

Jelen Szabályzat 2019. március 29. napján lép hatályba. Rendelkezéseit a hatályba lépését követően indult közbeszerzési eljárásokban kell alkalmazni.

17. Vegyes rendelkezések

Jelen Szabályzat csak a hatályos Kbt. és végrehajtási rendeletei figyelembe vételével alkalmazható!

A közbeszerzési eljárásban közreműködő, részt vevő személyek és szervezetek kötelesek a vonatkozó jogszabályok és a jelen szabályzat előírásait áttanulmányozni, értelmezni és az azokban foglaltak szerint a tőlük elvárható gondossággal eljárni!

7.

ÚJTIKOS KÖZSÉGI ÖNKORMÁNYZAT
P O L G Á R M E S T E R É T Ő L

4096 Újtikos, Arany János u. 12.; telefon/fax: (52) 391-960; e-mail: ujtikos@gmail.com
ügyiratszám: /2019/khiv

- tárgy:** ajánlatkérés kisméretű (22 x 42 m-es) élőfüves labdarugópálya felújítására
- mell.:**
- pályafelújítási helyszínrajz
 - pályafelújítási alaprajz
 - pályafelújítási metszet
 - pályafelújítási nézeti rajz
 - szikkasztók telepítési rajza
 - parkolók telepítési rajza
 - árajánlatkérési költségvetési kiírás

cég megnevezése

cég címe

Tisztelt xy ügyvezető úr!

Újtikos Községi Önkormányzat idei fejlesztési programja keretében, a csatolt tervlapok és árajánlatkérési költségvetési kiírásban rögzített műszaki tartalmak alapján megvalósítandó kisméretű (22 x 42 m-es) élőfüves labdarugópálya felújítására vonatkozóan – *érdeklődésük esetén* – az Ön által vezetett cég árajánlatát kívánom kérni.

Megvalósítandó feladat

- Újtikos, Kossuth utcai 263 hrsz-ú, s önkormányzati tulajdonú és fenntartású élőfüves labdarugópálya felújítása keretében:
 - a meglévő helyén az új szabványos méretű pálya kitűzése, gyepnyesés, terület síkba hozása, levegőztetési és egyben vízelvezetési célú alagcsövezése,
 - az új pálya szegélyezése, tervszerinti rétegrendjének kialakítása a járulékos munkálatokkal együtt,
 - a pálya vízháztartás védelmét szolgáló szivárgók és szikkasztók építése,
 - gyephordozó réteg kiépítése és sportgyep szőnyeg készítése,
 - kisköves szegélyezett térburkolat építése parkolók, gyalogos járda és pálya körüli burkolás céljából tervszerinti méretekkel (*egy db akadálymentesített, felfestett és táblázott parkolóállással*), térburkolások körüli tereprendezéssel és füvesítésével,
 - a pálya két végén poliészter időtálló alapanyagú 100 x 100 mm-es labdafogó háló 5 m magas tűzi horganyzott tartóoszlopokkal, alaptest csomóponti lemezéhez csavarozott rögzítéssel, tervszerinti telepítéssel,
 - pályakörül teljesítménynyilatkozattal forgalmazott poliészter erősítésű, lekerekített élű műanyag palánk telepítése 5 db nyíló (*reteszelhető*) ajtóval és hüvelyekbe helyezhető tűzi horganyzott tartóoszlopokkal, csavarkötéssel,
 - teljesítménynyilatkozattal forgalmazott kispályás porfestett alumínium focikapuk elhelyezése szabványos rögzítésekkel, s legalább 5 mm vastag poliészter hálókkel,
 - napelemes térvilágítás kiépítése 6 db szigetüzemű, szabályozható és egyben direktkapcsolási móddal is üzemelő akkumulátoros, felületvédelemmel ellátott acél 6 m-es oszlopokkal, LED-es világítástechnikával szerelt lámpatestekkel,
 - füvesítésen túli fásítás, cserje telepítés,

- kiegészítő elemek és köztéri bútorok elhelyezése (*két cserepad, 4 db hulladéktároló, egy információs tábla beszerzése és elhelyezése stb...*),

Az ajánlat benyújtásának határideje és helye:

Az árajánlatkérést 2019. április 2-án e-mailben továbbítjuk, egyben postára is adjuk. Az árajánlatot kérjük legkésőbb 2019. április 16. 10.00 óráig postai úton, vagy személyesen az önkormányzat székhelyére (*4096 Újtikos, Arany János u. 12.*) zárt borítékban eljuttatni. A borítékon kérjük feltüntetni: **Árajánlat, felbontható: 2019. április 16. 10.00!** Az ajánlatok nyílt bontását a benyújtási határidőt követően azonnal végezzük.

A határidő után érkezett ajánlatot az ajánlatkérő érvénytelennek tekint, jogosult az átvételt megtagadni, illetve felbontatlanul visszaküldeni az ajánlattevőnek.

Indokolt esetben az ajánlatkérő fenntartja magának a jogot az ajánlattételi határidő meghosszabbítására.

Teljesítési határidő:

Eredményes ajánlattételi eljárást (*kellő számú érvényes ajánlattételt, s a legkedvezőbb ajánlat finanszírozhatóságát*) követően a szerződéskötésre soron kívül sor kerülhet, s a kivitelezés megkezdhető, s 2019. június 30-ig az teljesítendő. A teljesítésnél figyelembeveendő, hogy a sportgyep szőnyeg készítése akkor teljesített, ha az

- dekoratív, egyöntetű bársonyos hatású teljes felületén,
- sűrű, tömött növekedésű, finom, vékony levélzettel rendelkező,
- s a gyepszőnyeg eléri az első 2,5 cm-es vágási magasságot.

Az ajánlati kötöttség időtartama:

Az ajánlattevő ajánlati kötöttsége az ajánlattételi határidő lejártával kezdődik és legalább 90 napig tart.

Az ajánlatkérő fenntartja magának a jogot arra, hogy jelen ajánlatkérő levelet az eljárás közben – *indokolt esetben* - korigálja.

Harmadik személy bevonása:

Az ajánlatban meg kell jelölni a teljesítés során igénybe venni kívánt alvállalkozókat.

Ajánlati ár:

Az árajánlatkérés átalányárra irányul, így a teljesítendő feladatot és feladatmennyiséget a tervekben és a költségvetési kiírásban rögzített műszaki megoldások egészére kell megadni a költségvetési kiírás tételeinek szükség szerinti felülvizsgálatával, mennyiségeinek kontrollálásával, észrevételezésével.

A megadott ajánlati árhoz árajánlatkérési költségvetési kiírás metodikájával azonos, tételes megbontású - *szükség szerint észrevételezett* – árajánlatnak is tartoznia kell.

A vállalat elvégzéséhez az ajánlatkérő előleget nem biztosít. Az ajánlatkérő a munka ellenértékét a kiállított számlák befogadásától számított 30 naptári napon belül átutalással teljesíti.

Az ajánlat eredményessége, elbírálása:

Az ajánlat elbírálásának határideje 2019. április 24.

Az ajánlatkérő az ajánlat elfogadásáról az ajánlattevőket postai úton értesíti. Az ajánlatkérő fenntartja magának a jogot az eljárás eredménytelenné nyilvánítására, ha a legkedvezőbb ár finanszírozásához a rendelkezésre álló forrás fedezetet nem nyújtana.

Kizáró okok:

Nem tehet ajánlatot az a természetes, jogi személy, vagy jogi személyiség nélküli gazdálkodó szervezet, aki vagy amely:

- a) az Újtikos Község Önkormányzatával közszolgálati jogviszonyban, munkaviszonyban áll (a továbbiakban: érintett dolgozó/munkatárs),
- b) az érintett dolgozó/munkatárs közeli hozzátartozója,
- c) az a gazdálkodó szervezet, amelyben az érintett dolgozó/munkatárs, vagy annak közeli hozzátartozója tulajdoni részesedéssel rendelkezik,
- d) egy évnél régebben lejárt adó-, vám-, vagy társadalombiztosítási járulékfizetési kötelezettségének nem tett eleget,
- e) akinek egy évnél régebbi, az önkormányzati adóhatóságnál nyilvántartott adótartozása van,
- f) aki ellen csőd-, felszámolási eljárás van folyamatban, aki végelszámolás alatt áll,
- g) akinek tevékenységét a cégbíróság felfüggesztette,
- h) aki nem szerepel a cégjegyzékben,
- i) aki nem rendelkezik a tevékenység folytatásához előírt engedéllyel, jogosítvánnyal, illetve szervezeti, kamarai tagsággal,
- j) aki korábbi, az önkormányzattal kötött szerződésének teljesítése során súlyos szerződésszegést követett el.

A megkövetelt igazolási mód:

A kizáró okok fenn nem állásáról az ajánlattevőknek nyilatkoznia kell ajánlatának benyújtásával egyidejűleg az ajánlatkérés mellékletét képező nyomtatványon.

További információk a következő elérhetőségen szerezhetők be:

Takács József polgármester

tel.: 20/5350402

e-mail cím: ujtikos@gmail.com

Cégünk önkormányzati fejlesztésünk sikeres megvalósításához hozzájáruló ajánlattételét, s munkatársainak fáradozását előre is köszönöm.

Üdvözlettel:

Újtikos, 2019. április 2.

P. H.

Takács József
polgármester

**NYILATKOZAT KIZÁRÓ OKOK HATÁLYA ALÁ
NEM TARTOZÁSRÓL**

Alulírott mint a (a
továbbiakban: Ajánlattevő) cégjegyzésre jogosult képviselője nyilatkozom, hogy cégünkkel
szemben nem állnak fenn az alábbi kizáró okok.

Nem lehet ajánlattevő az a természetes, jogi személy, vagy jogi személyiség nélküli
gazdálkodó szervezet, aki vagy amely:

- a) a szerződéssel érintett szervezettel közszolgálati jogviszonyban, munka-viszonyban áll
(továbbiakban: érintett dolgozó/munkatárs),
- b) az érintett dolgozó közeli hozzátartozója,
- c) az a gazdálkodó szervezet, amelyben az érintett dolgozó, vagy annak közeli hozzátartozója
tulajdoni részesedéssel rendelkezik,
- d) egy évnél régebben lejárt adó-, vám-, vagy társadalombiztosítási járulékfizetési
kötelezettségének nem tett eleget,
- e) akinek egy évnél régebbi, az önkormányzati adóhatóságnál nyilvántartott adótartozása van,
- f) aki ellen csőd-, felszámolási eljárás van folyamatban, aki végelszámolás alatt áll,
- g) akinek tevékenységét a cégbíróság felfüggesztette,
- h) aki nem szerepel a cégjegyzékben,
- i) aki nem rendelkezik a tevékenység folytatásához előírt engedéllyel, jogosítvánnyal, illetve
szervezeti, kamarai tagsággal,
- j) aki korábbi, az önkormányzattal kötött szerződésének teljesítése során súlyos
szerződésszegést követett el.

Kelt:....., 2019.....

cégszerű aláírás

Palánkirtó oszlopok kiosztása

**22m x 42 m
füves pálya
Vonalazott méret : 20m x 40m**

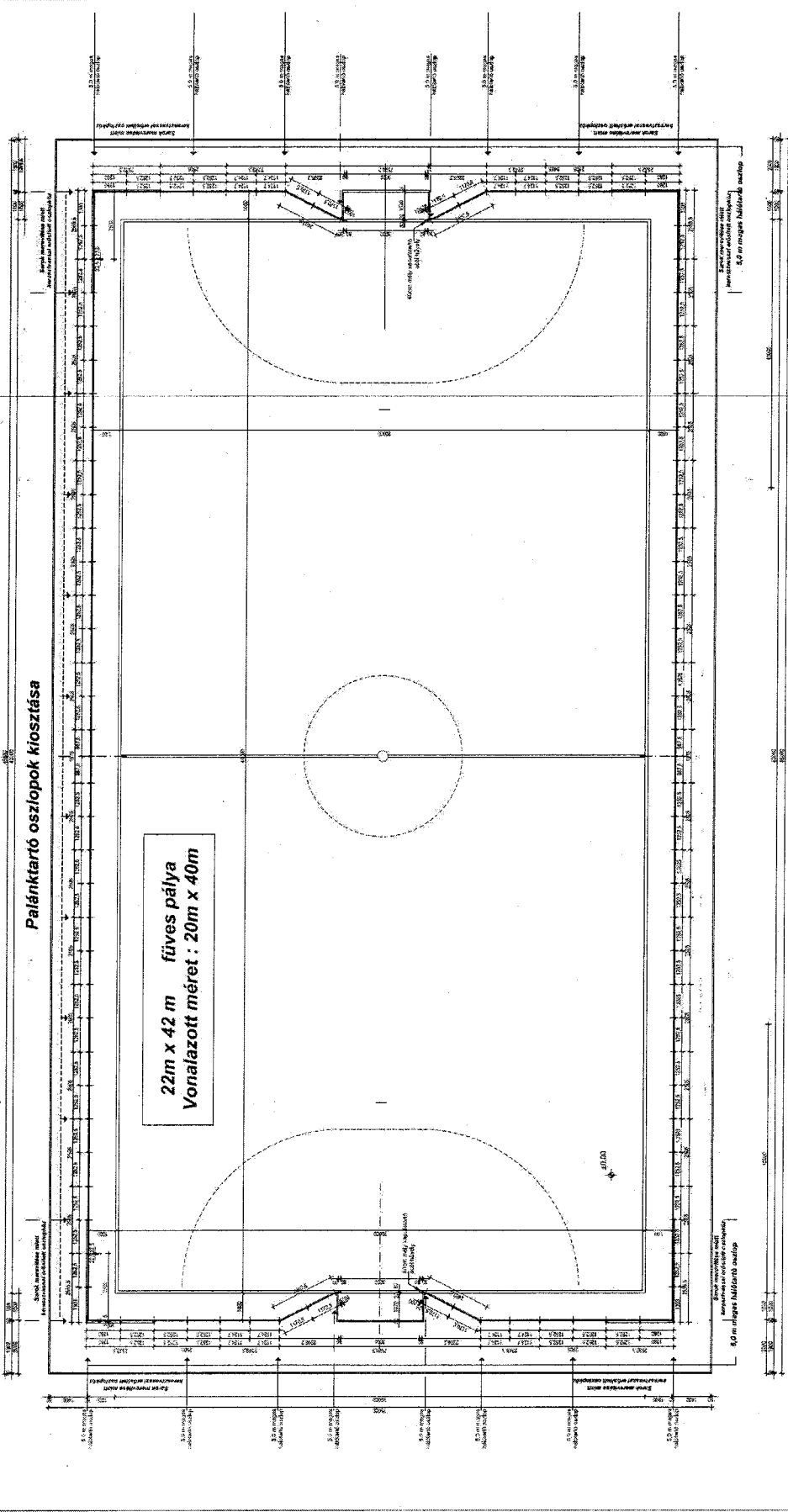

5,0 m magasságú falútontró oszlop

5,0 m magasságú falútontró oszlop

**Labdafogóháló nézeti rajzai
(22 m x 42 m fűves pályára)**

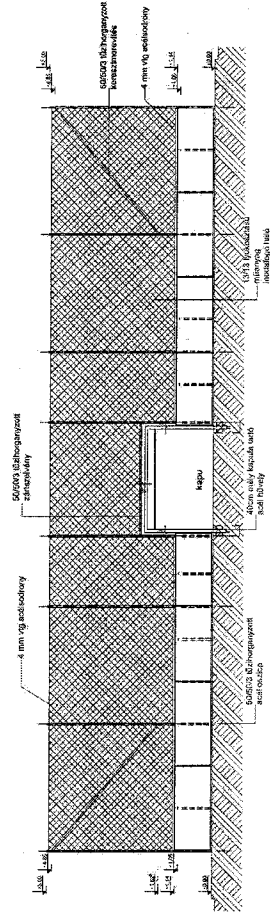
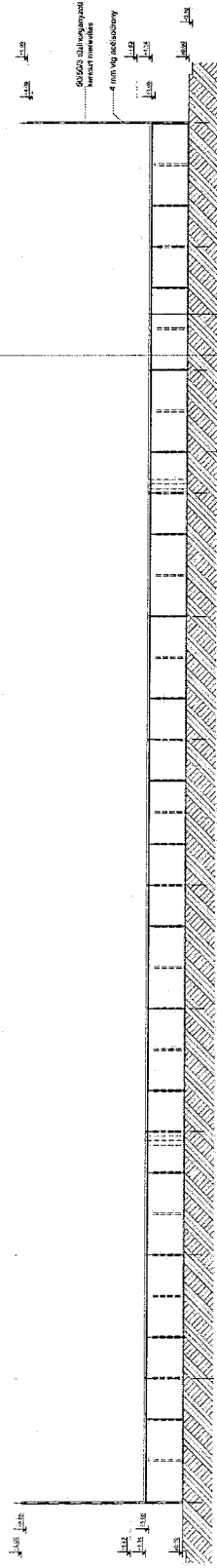

**Labdatögháló nézeti rajzai
(22 m x 42 m füves pályya)**

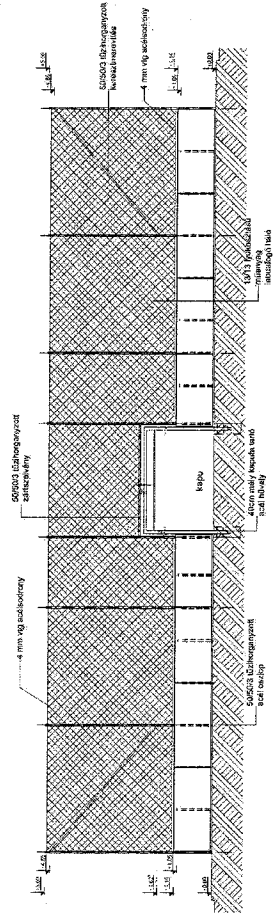
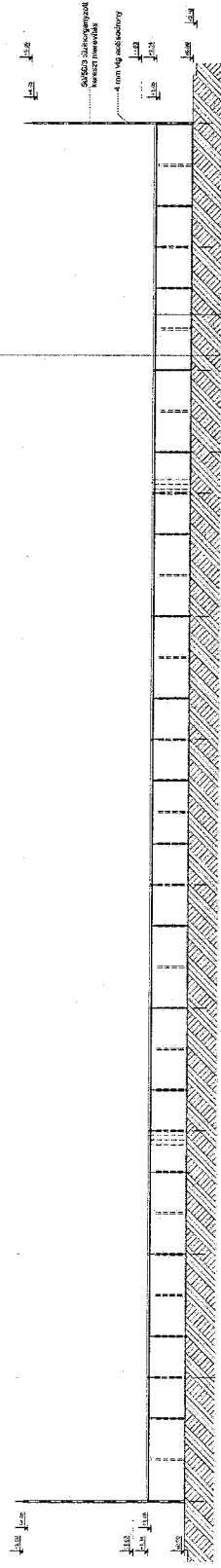

Általános metszet (rétegrend) élőfüves pályához

ágyazó homok réteg	6,0 cm
zúzottkő ágyazat	4,0 cm
fagyálló homokos kavicsréteg	10 cm
	10 cm

gyepszőnyeg; 2 cm vastag sport gyepszőnyeg	2,0 cm
gyeophordozó réteg; ösziétiél ki. műszaki leírás. max. 0,5 % lejéssel	23 cm
szivárgó réteg; ösziétiél ki. műszaki leírás. max. 0,5 % lejéssel	10 cm

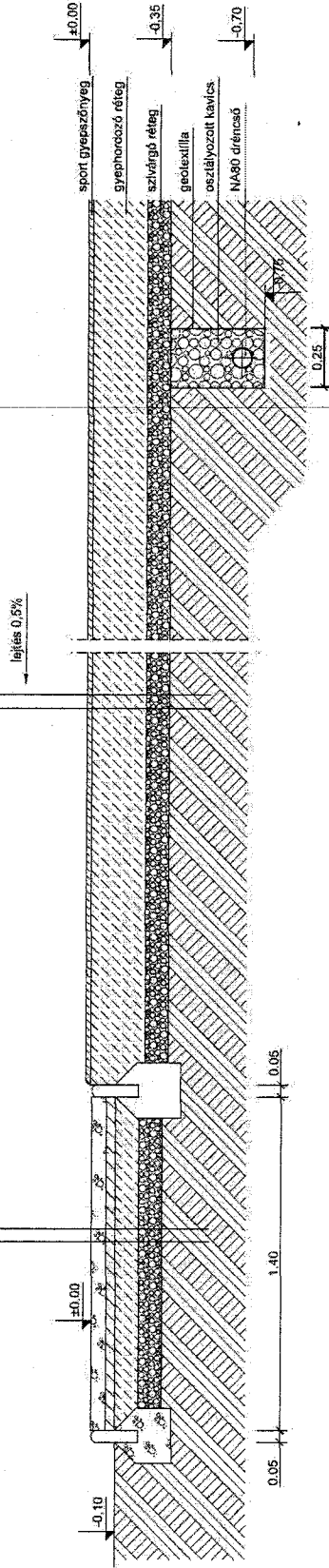

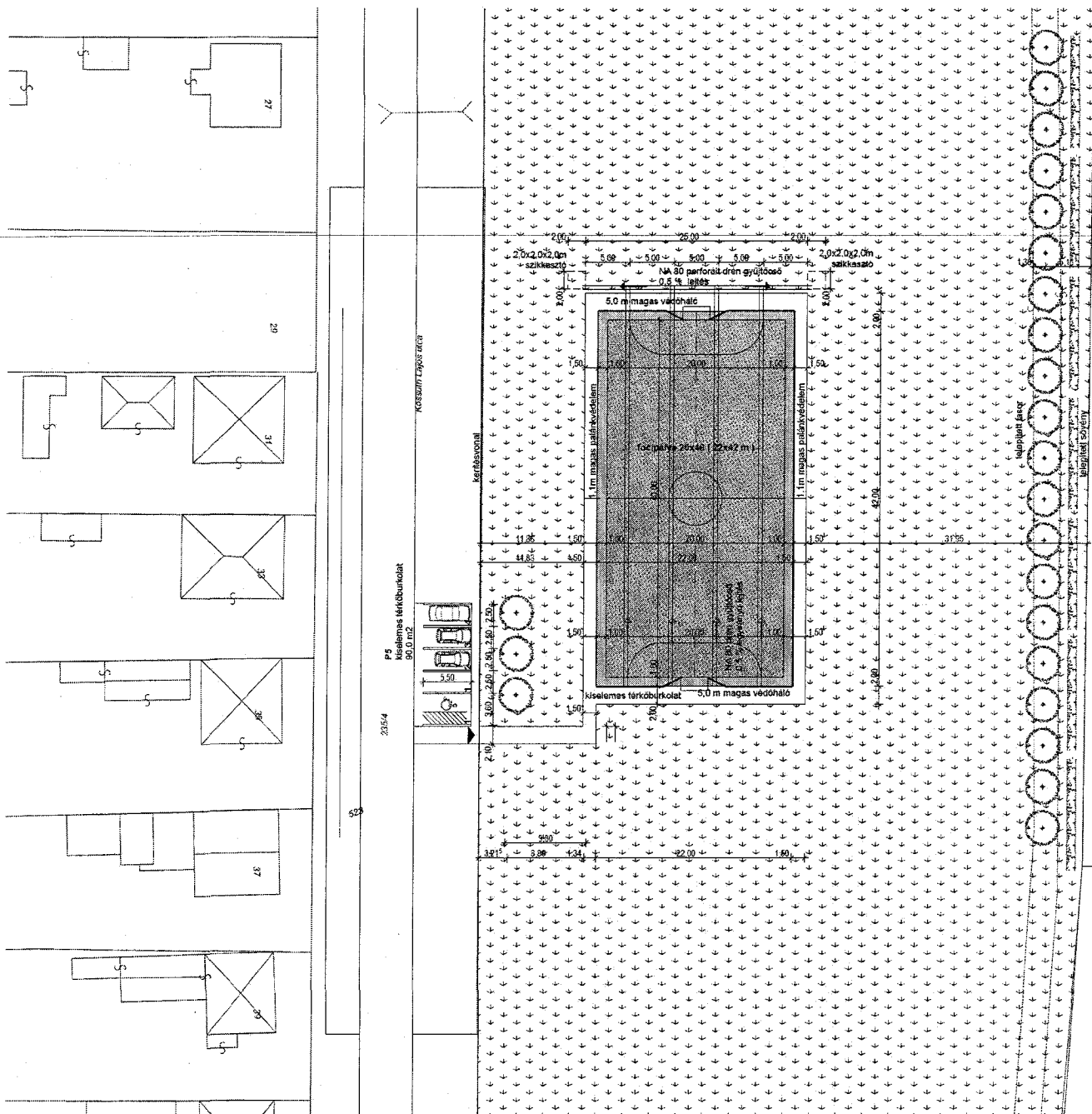

te

Újtikos Községi Önkormányzat 22x42 m-es előfűves labdarugó pálya és kiszolgáló épület építése Újtikos Kossuth u. 263. hrsz-ú inga

NYILATKOZAT

Alulírott Ilyés Miklós Hajdúnánás, Kéky Lajos u. 6. szám alatti lakosú építésztervező (É-2-09-0479), illetve Beruházási Építésügyi Műszaki Szakértő (SZB 09-0479), mint a tárgyi projekt műszaki előkészítését végző személy nyilatkozom, hogy a tárgyi kispályás élőfüves labdarúgópálya újjáépítése és környezetének rendezése, azaz a pályához vezető térkőburkolat építése, köztéri bútorok kihelyezése, napelemes térvilágítás létesítése és parkosítás a beépített anyagok beépítésre jogosító teljesítménynyilatkozatainak megkövetelésével fog történni, s a tervezett munkálatok megvalósítása az építésügyi és építésfelügyeleti hatósági eljárásokról és ellenőrzésekről, valamint az építésügyi hatósági szolgáltatásról szóló 312/2012. (XI. 8.) Korm. rendelet 1. mellékletének 13. pontja értelmében építési engedély nélkül végezhető építési tevékenységeknek minősülnek.

Hajdúnánás, 2018. május 2.



Ilyés Miklós

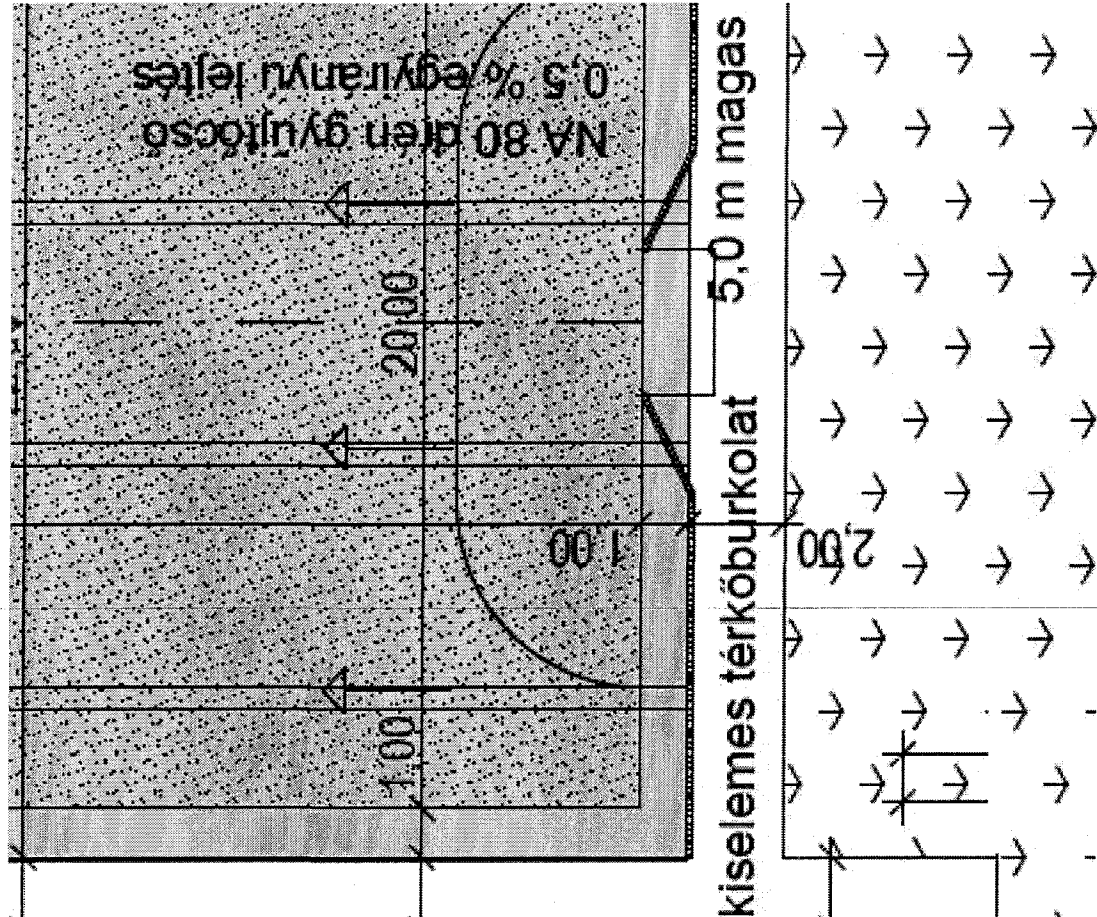
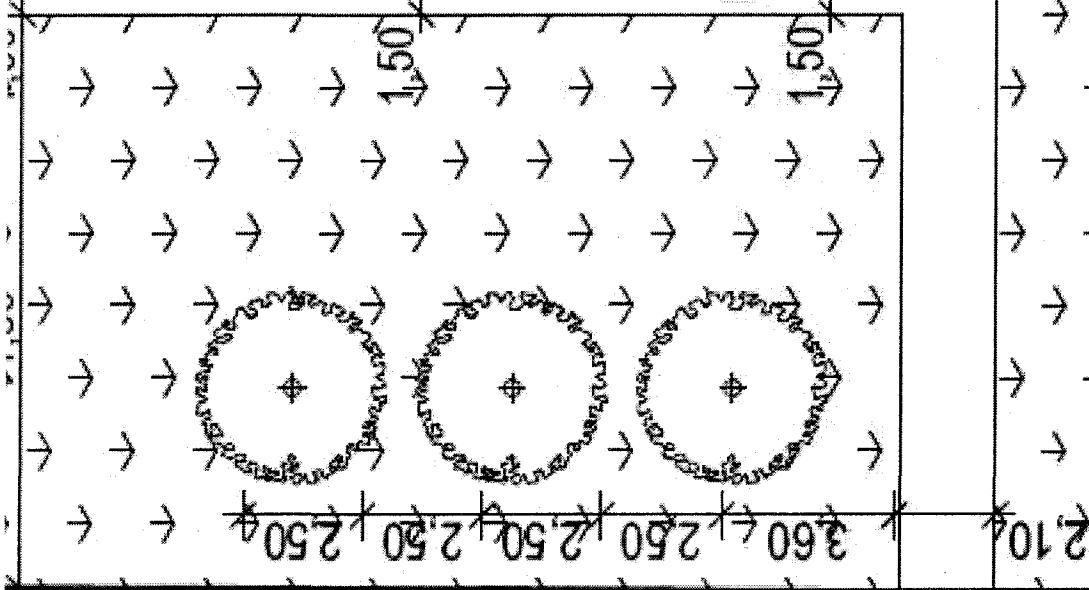
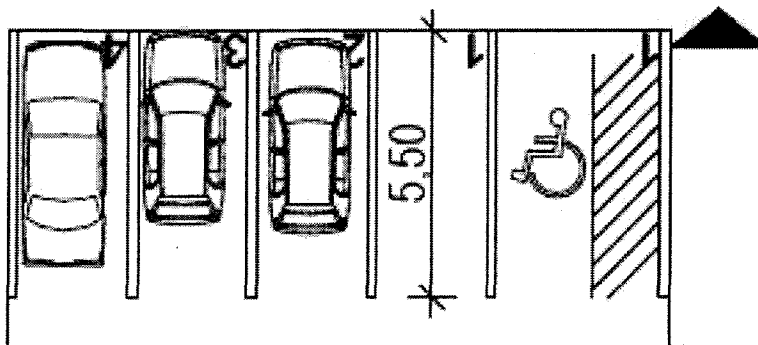

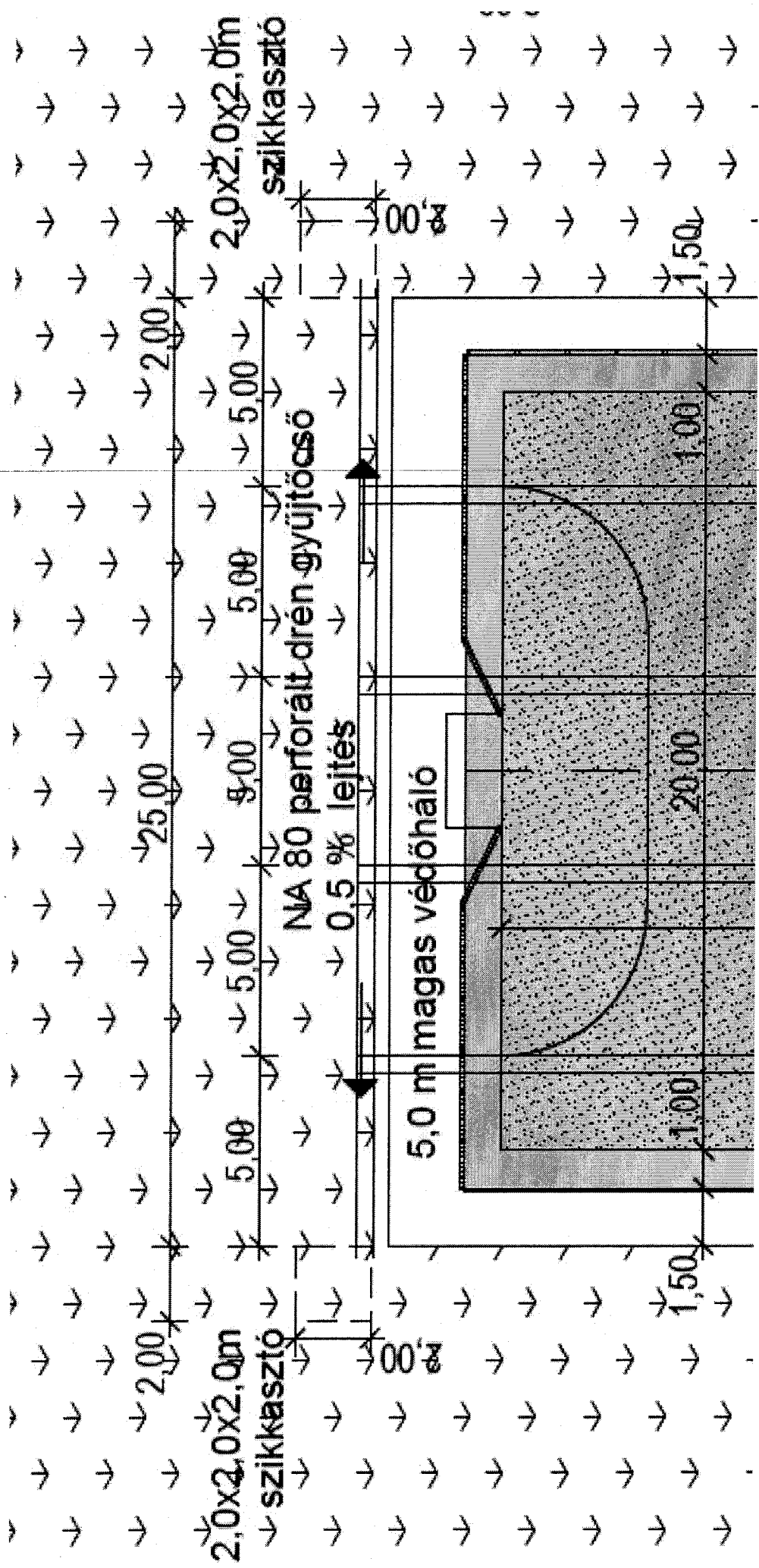

Ajánlattételi felhívás

a Közbeszerzésekről szóló 2015. évi CXLI. törvény (a továbbiakban: „Kbt.”) 115. § (1) bekezdése alapján, nyílt eljárás szabályai szerinti hirdetmény közzététele és tárgyalás nélküli, az ajánlattételi felhívás közvetlen megküldésével indított Kbt. Harmadik rész szerinti, nemzeti közbeszerzési értékhatárt elérő közbeszerzési eljárás

I. szakasz: Ajánlatkérő

I.1) Név és címek ¹ (jelölje meg az eljárásért felelős összes ajánlatkérőt)

Hivatalos név: Újtikos Község Önkormányzata		Nemzeti azonosítószám: AK17655 ²	
Postai cím: Arany János u. 12.			
Város: Újtikos	NUTS-kód: HU321	Postai irányítószám: 4096	Ország: Magyarország
Kapcsolattartó személy: Takács József Polgármester		Telefon: +36 52391960	
E-mail: ujtikos@gmail.com		Fax: +36 52391960	
Internetcím(ek) Az ajánlatkérő általános címe: (URL) www.ujtikos.hu A felhasználói oldal címe: (URL)			

I.2) Közös közbeszerzés

- A szerződés közös közbeszerzés formájában valósul meg.
- Meghatalmazott ajánlatkérő nélkül.
 - Az I.1) pontban feltüntetett ajánlatkérők közül meghatalmazott ajánlatkérő: (adja meg ajánlatkérő nevét)
 - Ajánlatkérőnek minősülő meghatalmazott szervezet, mely az I.1) pontban nem került feltüntetésre: (adja meg a szerződést nem kötő ajánlatkérőnek minősülő szervezet nevét, címét és azonosítószámát)
- Több ország részvételével megvalósuló közös közbeszerzés.
- A szerződést központi beszerző szerv ítéli oda.

I.3) Kommunikáció

<input checked="" type="checkbox"/> A közbeszerzési dokumentumok korlátozás nélkül, teljes körűen, közvetlenül és díjmentesen elérhetők a következő címen: (URL) https://ekr.gov.hu/portal/kozbeszerzes/eljarasok/EKR.../reszletek
<input type="checkbox"/> A közbeszerzési dokumentumokhoz történő hozzáférés korlátozott. További információ a következő helyről érhető el: (URL)
További információ a következő címen szerezhető be <input type="checkbox"/> a fent említett cím <input checked="" type="checkbox"/> másik cím: (adjon meg másik címet) https://ekr.gov.hu/portal/kozbeszerzes/eljarasok/EKR.../reszletek
Az ajánlat vagy részvételi jelentkezés benyújtandó <input checked="" type="checkbox"/> elektronikus úton: (URL) https://ekr.gov.hu/portal/kozbeszerzes/eljarasok/EKR.../reszletek <input type="checkbox"/> a fent említett címre <input type="checkbox"/> a következő címre: (adjon meg másik címet)
<input type="checkbox"/> Az elektronikus kommunikáció olyan eszközök és berendezések használatát igényli, amelyek nem általánosan hozzáférhetők. Ezen eszközök és berendezések korlátozás nélkül, teljes körűen, közvetlenül és díjmentesen elérhetők a következő címen: (URL)

I.4) Az ajánlatkérő típusa

<input type="checkbox"/> Központi szintű	<input type="checkbox"/> Közszolgáltató
<input checked="" type="checkbox"/> Regionális/helyi szintű	<input type="checkbox"/> Támogatott szervezet [Kbt. 5. § (2)-(3) bekezdés]
<input type="checkbox"/> Közjogi szervezet	<input type="checkbox"/> Egyéb:

I.5) Fő tevékenység (klasszikus ajánlatkérők esetében)

<input checked="" type="checkbox"/> Általános közszolgáltatások	<input type="checkbox"/> Lakásszolgáltatás és közösségi rekreáció
<input type="checkbox"/> Honvédelem	<input type="checkbox"/> Szociális védelem
<input type="checkbox"/> Közrend és biztonság	<input type="checkbox"/> Szabadidő, kultúra és vallás
<input type="checkbox"/> Környezetvédelem	<input type="checkbox"/> Oktatás
<input type="checkbox"/> Gazdasági és pénzügyek	<input type="checkbox"/> Egyéb tevékenység:
<input type="checkbox"/> Egészségügy	

I.6) Fő tevékenység (közszolgáltató ajánlatkérők esetében)

<input type="checkbox"/> Gáz- és hőenergia termelése, szállítása és elosztása	<input type="checkbox"/> Vasúti szolgáltatások
<input type="checkbox"/> Villamos energia	<input type="checkbox"/> Városi vasúti, villamos-, trolibusz- és autóbusz-szolgáltatások
<input type="checkbox"/> Földgáz és kőolaj kitermelése	<input type="checkbox"/> Kikötői tevékenységek
<input type="checkbox"/> Szén és más szilárd tüzelőanyag feltárása és kitermelése	<input type="checkbox"/> Repülőtéri tevékenységek
<input type="checkbox"/> Víz	<input type="checkbox"/> Egyéb tevékenység:
<input type="checkbox"/> Postai szolgáltatások	

II. szakasz: Tárgy

II.1) Meghatározás

II.1.1) Elnevezés: Az újtikosi Művelődési Ház rekonstrukciója.	Hivatkozási szám: 2
II.1.2) Fő CPV-kód: 45000000-7 Építési munkák Kiegészítő CPV-kód: ¹²	
II.1.3) A szerződés típusa <input checked="" type="checkbox"/> Építési beruházás <input type="checkbox"/> Árubeszerzés <input type="checkbox"/> Szolgáltatásmegrendelés	
II.1.4) A közbeszerzés rövid ismertetése: Az újtikosi Művelődési Ház rekonstrukciójának III. ütemével kapcsolatos építési kivitelezési feladatok ellátása vállalkozási szerződés keretében a közbeszerzési dokumentumokban foglaltak szerint.	
II.1.5) Becsült érték: ² [] Pénznem: [] [] <i>(ÁFA nélkül; keretmegállapodás vagy dinamikus beszerzési rendszer esetében a szerződéseknek a keretmegállapodás vagy dinamikus beszerzési rendszer teljes időtartamára vonatkozó becsült összértéke)</i>	
II.1.6) Részekre bontás <input type="checkbox"/> Részajánlat tételére lehetőség van. Ajánlatok benyújthatók ¹² <input type="checkbox"/> valamennyi részre <input type="checkbox"/> legfeljebb a következő számú részre: [] <input type="checkbox"/> csak egy részre <input type="checkbox"/> Az egy ajánlattevőnek odaítélhető részek maximális száma: [] <input type="checkbox"/> Az ajánlatkérő fenntartja a jogot arra, hogy a következő részek vagy részcsoportok kombinációjával ítéljen oda szerződéseket: <input checked="" type="checkbox"/> Részajánlat tételének lehetősége nem biztosított. A részajánlat tételének kizárásának indoka(i): A beszerzési igény, a beszerzés tárgyának jellege, a beruházás mérete, műszaki tartalma nem teszik célszerűvé a részajánlat tétel biztosítását.	

II.2) A közbeszerzés ismertetése ¹

II.2.1) Elnevezés: Az újtikosi Művelődési Ház rekonstrukciója. ²	Rész száma:
II.2.2) További CPV-kód(ok): ² Fő CPV-kód: ¹ Kiegészítő CPV-kód: ^{1,2} 45110000-1 Épületbontás és bontási munka, földmunka 45111200-0 Terep-előkészítési és eltakarítási munka 45223000-6 Szerkezetek építése 45262500-6 Kőműves és falazási munka 45262650-2 Burkolómunkák 45315100-9 Villamos gépészeti szerelési munkák 45320000-6 Szigetelési munka 45321000-3 Hőszigetelési munka 45350000-5 Gépészeti szerelések 45410000-4 Vakolás 45421100-5 Ajtók, ablakok és kapcsolódó tartozékok beszerelése 45430000-0 Padló- és falburkolás 45443000-4 Homlokzati munka 45442100-8 Festés	
II.2.3) A teljesítés helye: NUTS-kód: ¹ HU321 A teljesítés helye: 4096 Újtikos, Fő u. 1-2. (Hrsz.: 188/1)	
II.2.4) A közbeszerzés mennyisége: (az építési beruházás, árubeszerzés vagy szolgáltatás jellege és mennyisége, illetve az igények és követelmények meghatározása) Ajánlatkérő a Belügyminisztérium helyi érdekű települési fejlesztések érdekében szükséges források biztosításáról, valamint a IX. Helyi önkormányzatok támogatásai és a XX. Emberi Erőforrások Minisztériuma költségvetési fejezetek közötti előirányzat-átcsoportosításról szóló 1717/2017. (X. 3.) Korm. határozata alapján az újtikosi Művelődési Ház rekonstrukciójának III. ütemére BMÖGF/601-2/2018. azonosító alatt támogatásban részesült, a támogatói okiratot megkapta. Jelen közbeszerzési eljárásban nyertes ajánlattevő feladata az újtikosi Művelődési Ház rekonstrukciójának III. ütemével kapcsolatos építési kivitelezési feladatok ellátása: ÁLTALÁNOS ADATOK: Telek terület : 1783 m ² Épület bruttó alapterülete : 278,055 m ² A beépítettség módja : szabadon álló Beépítési százalék : 15,59 % Építménymagassági érték : 6,00 m A TERVEZETT ÁTALAKÍTÁSSAL, AZ ÉPÜLET ALAPADATAIBAN – BRUTTÓ ALAPTERÜLET - NEMTÖRTÉNIK VÁLTOZÁS! AZ ÉPÜLET ALAPADATAI: Földszinti nettó alapterület : 244,54 m ² Félemeleti nettó alapterület : 11,85 m ² Tetőtér nettó alapterület : 247,63 m ² Összes nettó alapterület : 504,01 m ² SZINTADATOK: Kitűzési alappont : ± 0,00 járdaszint Terepszint : - 0,10	

Járda magasság : ± 0,00
 Földszinti padlóvonal : + 0,35
 Eresz magasság : + 5,66
 A KIVITELEZÉS III/A ÜTEMEKÉNT A KÜLSŐ HOMLOKZATI HŐSZIGETELÉS, FÖDÉM, AZAZ TETŐSÍK HŐSZIGETELÉSE, TETŐTÉRI ABLAK BEÉPÍTÉSE, HOMLOKZATI ABLAK CSERÉJE, ÚJ PADLÓBURKOLAT ELHELYEZÉSE, A TETŐTÉRBEN VAKOLÁS, FESTÉS, MÁZOLÁS.
 A FÖLDSZINTEN MOZGÁSKORLÁTOZOTT MOSDÓ KIALAKÍTÁSA, AZ ÉPÜLET MEGKÖZELÍTÉSÉNEK MOZGÁSKORLÁTOZOTTAK RÉSZÉRE TÖRTÉNŐ BIZTOSÍTÁSÁRA RÁMPA MEGÉPÍTÉSE.
 A FÖLDSZINTRÓL INDULÓ, AZ ÚJONNAN BEÉPÍTENDŐ TETŐTÉRBE VEZETŐ BELSŐ LÉPCSŐ (A FÖLDSZINTEN VASBETON, A TETŐTÉRBEN ACÉL SZERKEZETŰ LÉPCSŐ) KÉSZÜL A MEGLÉVŐ FÖLDSZINT FELETTI FÖDÉM KIBONTÁSÁT KÖVETŐEN.
 ÉPÜLETGÉPÉSZETI MUNKÁK RÉSZÉKÉNT: A TETŐSZERKEZETRE 5 DB NAPELEM ELHELYEZÉSE, ÚJ LAPRADIÁTOROK ELHELYEZÉSE, ÚJ BIOMASSZA KAZÁN BEÉPÍTÉSE. A VILLÁMHÁRÍTÓ RENDSZER ÁTALAKÍTÁSA VALÓSUL MEG.
 MIVEL A TETŐTÉR TERVEZETT BEÉPÍTÉSÉVEL AZ ÉPÜLET MEGLÉVŐ NETTÓ ALAPTERÜLETE NEM NÖVEKSZIK, ÍGY NEM KELETKEZIK PARKOLÓ TÖBBLET SZÜKSÉGLET, EZÉRT az országos településrendezési és építési követelményekről szóló 253/1997. (XII. 20.) Korm. rendelet (OTÉK) 42. §. (2) bekezdése és 4. számú melléklete alapján ÚJ PARKOLÓ KIALAKÍTÁSA NEM SZÜKSÉGESETT.
Részletes és tételes mennyiségeket és a részletes műszaki paramétereket, továbbá a nyertes ajánlattevő által elvégzendő feladatok részletezését, részletes jellemzőit, a részletes szakmai követelményeket a közbeszerzési dokumentumok és annak részét képező műszaki fejezet tartalmazza.

II.2.5) Értékelési szempontok

Az alábbi értékelési szempontok

Minőségi szempont

Megnevezés:

Súlyszám: ^{12 20}

2. rész-szempont: Szakmai ajánlat: a szerződés teljesítésében részt vevő szakember építési beruházás területen szerzett szakmai tapasztalata hónapokban megadva (egész hónapban megadva, minimum 0, maximum 36 hónap) 20

3. rész-szempont: Vállalt teljes körű jótállási időszak a műszaki átadás-átvételi eljárás lezárását követő naptól kezdődően (hó): (12 hónap kötelező jótállási időn felül, minimum 0, maximum 24 hónap) 5

4. rész-szempont: Hátrányos helyzetű munkavállalók alkalmazása (fő, minimum 0, maximum 5 fő) 5

Költség szempont – Megnevezés: / Súlyszám: ¹²⁰

Ár szempont – Megnevezés: / Súlyszám: ²¹

1. rész-szempont: Nettó vállalkozási díj (Ft) 70

II.2.6) Becsült érték: ²

Érték ÁFA nélkül: [] Pénznem: [] [] []

(keretmegállapodás vagy dinamikus beszerzési rendszer esetében ennek a résznek a keretmegállapodás vagy dinamikus beszerzési rendszer teljes időtartamára vonatkozó becsült összértéke)

II.2.7) A szerződés, keretmegállapodás vagy dinamikus beszerzési rendszer időtartama

Időtartam hónapban: [6] vagy napban: []

vagy Kezdés: (éééé/hh/nn) / Befejezés: (éééé/hh/nn)

A szerződés meghosszabbítható igen nem

A meghosszabbítás leírása:

II.2.8) Az ajánlattételre vagy részvételre felhívandó gazdasági szereplők számának korlátozására vonatkozó információ (nyílt eljárás kivételével)

A gazdasági szereplők tervezett száma (keretszáma): []

vagy

Tervezett minimum: [] / Maximális szám: ² []

A jelentkezők számának korlátozására vonatkozó objektív szempontok:

II.2.9) Változatokra (alternatív ajánlatokra) vonatkozó információk

Elfogadhatók változatok (alternatív ajánlatok) igen nem

II.2.10) Opciókra vonatkozó információ

Opciók igen nem Opciók leírása:

II.2.11) Információ az elektronikus katalógusokról

Az ajánlatokat elektronikus katalógus formájában kell benyújtani, vagy azoknak elektronikus katalógust kell tartalmazniuk

II.2.12) Európai uniós alapokra vonatkozó információk

A közbeszerzés európai uniós alapokból finanszírozott projekttel és/vagy programmal kapcsolatos igen nem

Projekt száma vagy hivatkozási száma:

II.2.13) További információ

A közbeszerzési eljárás jogalapja, hogy a Kbt. Harmadik rész 115. § szerint az építés becsült értéke nem éri el a háromszázmillió forintot a tervező által készített költségvetés alapján.

III. szakasz: Jogi, gazdasági, pénzügyi és műszaki információk

III.1) Részvételi feltételek

III.1.1) Kizáró okok:

A kizáró okok felsorolása:

A Kbt. 114. § (1) bekezdése alapján az eljárásban nem lehet ajánlattevő, alvállalkozó, és nem vehet részt az alkalmasság igazolásában olyan gazdasági szereplő, akivel szemben a Kbt. 62. § (1) bekezdés g)-k), m) és q) pontjában meghatározott kizáró okok valamelyike fennáll.

Az Ajánlatkérőnek az eljárásból ki kell zárnia az olyan ajánlattevőt, alvállalkozót az alkalmasság igazolásában résztvevő gazdasági szereplőt, akivel szemben a Kbt. 62. § (1) bekezdésében, g)-k), m) és q) pontjaiban foglalt kizáró okok az eljárás során következnek be.

Az igazolási módok felsorolása és rövid leírása:

Ajánlattevőknek a közbeszerzési eljárásokban az alkalmasság és a kizáró okok igazolásának, valamint a közbeszerzési műszaki leírás meghatározásának módjáról szóló 321/2015. (X. 30.) Korm. rendelet (a továbbiakban: 321/2015. Kr.) 17. § (1) bekezdésében foglaltak alapján egyszerű nyilatkozatot kell benyújtania arról, hogy nem tartozik a felhívásban előírt kizáró okok hatálya alá, valamint a Kbt. 62. § (1) bekezdés k) pont kb) pontja vonatkozásában a pénzosztás és a terrorizmus finanszírozása megelőzéséről és megakadályozásáról szóló 2017. évi LIII. törvény 3. § 38. a)-b) és d) pontja szerint definiált valamennyi tényleges tulajdonos neve és állandó lakhelye tekintetében köteles nyilatkozni.

A Kbt. 67. § (1) bekezdésében meghatározott egységes európai közbeszerzési dokumentum nem alkalmazandó, azonban az ajánlatkérő elfogadja, ha az ajánlattevő a 321/2015. Kr. 7. § szerinti - korábbi közbeszerzési eljárásban felhasznált - egységes európai közbeszerzési dokumentumot nyújt be, feltéve, hogy az abban foglalt információk megfelelnek a valóságnak, és tartalmazzák az ajánlatkérő által a kizáró okok és az alkalmasság igazolása tekintetében megkövetelt információkat. Az egységes európai közbeszerzési dokumentumban foglalt információk valóságtartalmáért az ajánlattevő felel.

A Kbt. 67. § (4) bekezdése és a 321/2015. (X.30.) Korm. rendelet 17. § (2) bekezdése alapján az alvállalkozó és adott esetben az alkalmasság igazolásában résztvevő más szervezet vonatkozásában az ajánlattevőnek nyilatkozatot kell benyújtania arról, hogy az érintett gazdasági szereplők vonatkozásában nem állnak fenn az eljárásban előírt kizáró okok. A Kbt. 67. § (4) bekezdése szerinti nyilatkozat megtételéhez az EKR rendszerben található űrlap kitöltése szükséges.

A nem magyarországi letelepedésű ajánlattevőnek az ajánlatban nyilatkoznia kell arról, hogy a letelepedése szerinti ország jogrendszerében az eljárásban előírt kizáró okok hiányának igazolására mely igazolások felelnek meg, és azokat mely bíróság, hatóságok bocsátják ki, illetve arról, ha valamely, az eljárásban előírt kizáró okokra vonatkozóan a letelepedése szerinti ország jogrendszerében bíróság vagy hatóság nem bocsát ki kivonatot vagy igazolást.

A 321/2015. (X.30.) Korm. rendelet 13. § alapján folyamatban lévő változásbejegyzési eljárás esetében az ajánlatához csatolni kell a cégbírósághoz benyújtott változásbejegyzési kérelmet és az annak érkezéséről a cégbíróság által megküldött igazolást. Amennyiben nincs folyamatban változásbejegyzési eljárás, úgy nemleges tartalmú nyilatkozatot kell az ajánlat részeként benyújtani. Az EKR-ben erre űrlap található, mely az ajánlatba benyújtandó.

Ajánlatkérő a kizáró ok hiányát a Kbt. 114. § (2) bekezdése alapján ellenőrzi.

A Kbt. 64. § alapján élhet ajánlattevő az öntisztázás jogintézményével.

A kizáró okok tekintetében tett nyilatkozat, igazolás keltezése tekintetében a 321/2015. Kr. 1. § (7) bekezdése irányadó.

A Kbt. 74. § (1) bekezdés alapján az Ajánlatkérőnek ki kell zárnia az eljárásból azt az Ajánlattevőt, alvállalkozót vagy az alkalmasság igazolásában részt vevő szervezetet, akivel szemben valamely kizáró ok az eljárás során következett be.

A 424/2017. (XII.19.) Korm. rendelet (a továbbiakban: EKR rendelet) 12. § (2) bekezdésének megfelelően a kizáró okok fenn nem állása igazolásának körében nem kéri Ajánlatkérő a gazdasági szereplőtől olyan igazolás benyújtását, amelyet ugyanazon ajánlatkérő részére a gazdasági szereplő korábbi közbeszerzési eljárásban az EKR-ben elektronikus úton már benyújtott. Ebben az esetben a gazdasági szereplőnek nyilatkoznia kell arról, hogy mely korábbi eljárásban benyújtott igazolást kéri figyelembe venni a bírálat során. Az ajánlatkérő attól függetlenül vizsgálja meg, hogy a korábban benyújtott igazolás megfelel-e az adott közbeszerzési eljárásban benyújtandó igazolásra irányadó tartalmi követelményeknek, hogy a korábbi igazolás adott esetben megjelöli, hogy azt mely közbeszerzési eljárásban való felhasználás céljára állították ki.

III.1.2) Gazdasági és pénzügyi alkalmasság [Kbt. 65. § (1) bekezdés a) pont]:	
Az igazolási módok felsorolása és rövid leírása:	Alkalmassági minimumkövetelmény(ek) meghatározása: Ajánlatkérő a Kbt. 115. § (1) bekezdése alapján az eljárásban nem kíván alkalmassági követelményt előírni, figyelemmel arra, hogy minél szélesebb körben kívánja a versenyt biztosítani. Ajánlatkérő úgy határozta meg az ajánlattételre felkért Ajánlattevők körét, hogy a cégkivonatban szereplő tevékenységi kör, a http://regisztracio.kivreg.hu/web/index.php?frame=Search építési kivitelezői nyilvántartás, valamint a https://e-beszamolo.im.gov.hu/ alapján választotta ki azokat a szakcégeket, akiket a szerződés tárgyának teljesítésére képeseknek ítéli.
III.1.3) Műszaki, illetve szakmai alkalmasság [Kbt. 65. § (1) bekezdés b) pont]:	
Az igazolási módok felsorolása és rövid leírása: ²	Alkalmassági minimumkövetelmény(ek): ² Ha alkalmassági minimumkövetelmény nem került meghatározásra, ennek indokolása: ² Ajánlatkérő a Kbt. 115. § (1) bekezdése alapján az eljárásban nem kíván alkalmassági követelményt előírni, figyelemmel arra, hogy minél szélesebb körben kívánja a versenyt biztosítani. Ajánlatkérő úgy határozta meg az ajánlattételre felkért Ajánlattevők körét, hogy a cégkivonatban szereplő tevékenységi kör, a http://regisztracio.kivreg.hu/web/index.php?frame=Search építési kivitelezői nyilvántartás, valamint a https://e-beszamolo.im.gov.hu/ alapján választotta ki azokat a szakcégeket, akiket a szerződés tárgyának teljesítésére képeseknek ítéli.
III.1.4) Szakmai tevékenység végzésére vonatkozó alkalmasság [Kbt. 65. § (1) bekezdés c) pont]:	
Az igazolási módok felsorolása és rövid leírása: ²	Alkalmassági minimumkövetelmény(ek): ²
III.1.5) A részvételre vonatkozó objektív szabályok és kritériumok (közszolgáltató ajánlatkérők esetében) A szabályok és kritériumok felsorolása, rövid ismertetése:	
III.1.6) Fenntartott szerződésekre vonatkozó információk ² <input type="checkbox"/> A szerződés védett műhelyek és olyan gazdasági szereplők számára fenntartott, amelyek célja a fogyatékkal élő vagy hátrányos helyzetű személyek társadalmi és szakmai integrációja <input type="checkbox"/> A szerződés teljesítése védett munkahely-teremtési programok keretében történik <input type="checkbox"/> A szerződés a Kbt. 114. § (11) bekezdése szerint fenntartott	
III.1.8) A szerződés biztosítékai és a szerződést megerősítő biztosítékok: ² Jótállás: A teljeskörű jótállás időtartama kötelezően minimum 12 hónap. A vállalt jótállás időtartama értékelési szempont. Késedelem esetére kikötött kötbér: A Vállalkozó a neki felróható okból előálló késedelem esetére késedelmi kötbér megfizetésére köteles Megrendelő részére. Mértéke: a teljes nettó vállalkozási díj 0,5 %/nap. A késedelmi kötbér maximum 30 napig kerül felszámításra. A teljesítés elmaradása esetére kikötött (meghiúsulási) kötbér: A Vállalkozó a neki felróható okból történő meghiúsulás esetére (teljesítés jogos ok nélküli megtagadása, vagy Megrendelő szankciós elállása vagy felmondása Vállalkozó szerződésszegése okán, vagy ha a meghatározott teljesítési véghatáridő vonatkozásában Vállalkozó 30 naptári napot meghaladó késedelembe esik) meghiúsulási kötbér megfizetésére köteles. Mértéke: a teljes nettó vállalkozási díj összegének 25,00%-a. A Megrendelő a késedelmi kötbér maximumának eléréséhez fűződő jogkövetkezmények esetére a meghiúsulási kötbérbe történő beszámíttását alkalmazza. A szerződés biztosítékaival kapcsolatos előírásokra vonatkozó részletes szabályokat a Szerződéstervezet tartalmazza.	

III.1.9) Az ellenszolgáltatás teljesítésének feltételei és / vagy hivatkozás a vonatkozó jogszabályi rendelkezésekre:

Megrendelő előteljesítést elfogad.

Megrendelő az eljárásban tartalékkeretet nem biztosít.

Az ajánlattétel, a szerződés és a kifizetések pénzneme magyar forint (HUF).

Előleg: nettó szerződéses ár összegének max. 30%-a.

A szerződés finanszírozása a Belügyminisztérium a helyi érdekű települési fejlesztések érdekében szükséges források biztosításáról, valamint a IX. Helyi önkormányzatok támogatásai és a XX. Emberi Erőforrások Minisztériuma költségvetési fejezetek közötti előirányzat-átcsoportosításról szóló 1717/2017. (X. 3.) Korm. határozat alapján nyújtott támogatás keretében, vissza nem térítendő támogatásból, utófinanszírozással történik.

A támogatás szempontjából esetlegesen nem elszámolható költségeket 100%-ban Megrendelő finanszírozza.

A teljesítés során összesen 4 számla (3 részszámla és 1 végszámla) nyújtható be:

A részszámlák minimum 25%, 50% és 75% teljesítés esetén állíthatók ki, de a végszámla maximum 30%-os teljesítésre kell, hogy vonatkozzon.

A fizetési feltételek tekintetében a Kbt. 135. § (1)-(3); (5)-(7) és (10)-(11); a 322/2015 (X.30.) Korm. rendelet 31-32. és 32/A. § 32/B. §, Ptk. 6:130. § (1) és (2) bekezdés szabályai alkalmazandók.

A további előírások a szerződéstervezetben.

III.1.10) A nyertes közös ajánlattevők által létrehozandó gazdálkodó szervezet: ²

Ajánlatkérő a Kbt. 35. § (8) bekezdésére figyelemmel nem teszi lehetővé és nem követeli meg a nyertes Ajánlattevő(k) által gazdálkodó szervezet (projekttársaság), illetve személyes joga szerint jogképes szervezet létrehozását.

III.2) A szerződéssel kapcsolatos feltételek ²

III.2.1) Meghatározott szakmára (képzettségre) vonatkozó információk *(csak szolgáltatásmegrendelés esetében)*

- A szolgáltatás teljesítése egy meghatározott szakmához (képzettséghez) van kötve
A vonatkozó törvényi, rendeleti vagy közigazgatási rendelkezésre történő hivatkozás:

III.2.2) A szerződés teljesítésével kapcsolatos feltételek:

Nyertes ajánlattevőnek a megkötésre kerülő szerződésben vállalnia kell, hogy

- az Ajánlatkérővel történő kapcsolattartása során előnyben részesíti az elektronikus kapcsolattartást, az újrahasznosított papír és a kétoldalú nyomtatás használatát, valamint
- a beruházás megvalósítása során a beszerzéseinél lehetőség szerint előnyben részesíti a környezetvédelmi szempontból előnyösebb termékeket, eszközöket, tevékenysége során megőrzi a természetes térszerkezetet, tevékenységének eredményével hozzájárul a tájképi/településképi/természeti/kulturális/építészeti érték vagy értékek, illetőleg a jó környezet- és egészség állapot megőrzéséhez, továbbá
- figyelembe fogja venni az anyag- és energiatakarékossági szempontokat, valamint a természeti károk és egyéb károk okozásának elkerülése érdekében minden tőle telhetőt meg fog tenni.

Az Ajánlattevőnek a fentiek vállalására vonatkozóan nyilatkoznia szükséges az ajánlatában.

Nyertes Ajánlattevővel szembeni további elvárás, hogy a kivitelezés folyamán szem előtt tartandó cél a helytakarékoság, a felvonulási terület minimalizálása, a környezetterhelés (zaj, por, elhagyott hulladék) megelőzése, elkerülve ezáltal a súlyos és maradandó károkozást.

Ezen feltétel vállalásáról az Ajánlattevőnek nyilatkoznia szükséges az ajánlatában.

III.2.3) A szerződés teljesítésében közreműködő személyekkel kapcsolatos információ

- Az ajánlattevőknek közölniük kell a szerződés teljesítésében közreműködő személyek nevét és szakképzettségét

IV. szakasz: Eljárás

IV.1) Meghatározás

IV.1.1) Az eljárás fajtája

(klasszikus ajánlatkérők esetében)

- Nyílt eljárás
 - Gyorsított eljárás
Indokolás:
- Meghívásos eljárás
 - Gyorsított eljárás
Indokolás:
- Tárgyalásos eljárás
 - Gyorsított eljárás
Indokolás:
- Versenypárbeszéd
- Innovációs partnerség

Kbt. 115. § szerinti hirdetmény közzététele és tárgyalás nélküli közbeszerzési eljárás

(közszolgáltató ajánlatkérők esetében)

- Nyílt eljárás
- Meghívásos eljárás
- Tárgyalásos eljárás
- Versenypárbeszéd
- Innovációs partnerség

IV.1.2) Keretmegállapodásra vagy dinamikus beszerzési rendszerre vonatkozó információk

- A hirdetmény keretmegállapodás megkötésére irányul
 - Keretmegállapodás egy ajánlattevővel
 - Keretmegállapodás több ajánlattevővelA keretmegállapodás résztvevőinek tervezett maximális létszáma: ² []

- A hirdetmény dinamikus beszerzési rendszer létrehozására irányul
 - A dinamikus beszerzési rendszert további beszerzők is alkalmazhatják

Keretmegállapodások esetén – klasszikus ajánlatkérők esetében a négy évet meghaladó időtartam indokolása:

Keretmegállapodások esetén – közszolgáltató ajánlatkérők esetében a nyolc évet meghaladó időtartam indokolása:

IV.1.3) A megoldások, illetve ajánlatok számának a tárgyalásos eljárás vagy a versenypárbeszéd során történő csökkentésére irányuló információ

- Több fordulóban lebonyolítandó tárgyalások igénybe vétele annak érdekében, hogy fokozatosan csökkentsék a megvitatandó megoldások, illetve a megtárgyalandó ajánlatok számát.

IV.1.4) Információ a tárgyalásról *(klasszikus ajánlatkérők esetében; kizárólag tárgyalásos eljárás esetében)*

- Ajánlatkérő fenntartja a jogot arra, hogy a szerződést az eredeti ajánlat alapján, tárgyalások lefolytatása nélkül ítélje oda.

IV.1.5) Elektronikus árlejtésre vonatkozó információk ²

- Elektronikus árlejtést fognak alkalmazni

További információk az elektronikus árlejtésről:

IV.2) Adminisztratív információk

<p>IV.2.1) Az adott eljárásra vonatkozó korábbi közzététel ² A hirdetmény száma a Közbeszerzési Értesítőben: ¹ [] [] [] [] [] [] [] [] [] [] [] [] [] [] [] [] (KÉ-szám/évszám)</p>
<p>IV.2.2) Ajánlattételi vagy részvételi határidő Dátum: (2019/04/15) Helyi idő: (11:00)</p>
<p>IV.2.3) Az ajánlattételi vagy részvételi felhívás kiválasztott jelentkezők részére történő megküldésének tervezett napja ⁴ (részvételi felhívás esetében) Dátum: (éééé/hh/nn)</p>
<p>IV.2.4) Azok a nyelvek, amelyekben az ajánlatok vagy részvételi jelentkezések benyújthatók: Magyar. A megjelölt nyelven kívül más nyelven az ajánlat nem nyújtható be. ¹</p>
<p>IV.2.5) Az ajánlati kötöttség minimális időtartama: (ajánlati felhívás esetében) Az ajánlati kötöttség végső dátuma: (éééé/hh/nn) vagy Az időtartam hónapban: [] vagy napban: 60 (az ajánlattételi határidő lejártától számítva)</p>
<p>IV.2.6) Az ajánlatok vagy részvételi jelentkezések felbontásának feltételei Dátum: (2019/04/15) Helyi idő: (13:00) Hely: Az ajánlatok bontása az elektronikus közbeszerzési rendszerben elektronikusan történik. Információk a jogosultakról és a bontási eljárásról: Az ajánlat kizárólag elektronikus úton, az EKR rendszeren keresztül, az eljárás erre megadott felületén nyújtható be. (https://ekr.gov.hu, az eljárás EKR azonosítója: EKR. ...) Az elektronikus bontás az elektronikus közbeszerzés részletes szabályairól szóló 424/2017. (XII. 19.) Korm. rendelet 15.§-ban előírtak szerint történik. A 424/2017. (XII. 19.) Korm. rendelet 15. § (2) bekezdés alapján az ajánlatok felbontását az EKR az ajánlattételi határidő lejártát követően, kettő órával később kezdi meg. Az elektronikusan benyújtott ajánlatok felbontását az EKR végzi úgy, hogy a bontás időpontjában az ajánlatok az ajánlatkérő számára hozzáférhetővé válnak (424/2017. (XII. 19.) Korm. rendelet 15. § (4) bekezdése).</p>

VI. szakasz: Kiegészítő információk

VI.1) A közbeszerzés ismétlődő jellegére vonatkozó információk ²

A közbeszerzés ismétlődő jellegű igen nem

A további hirdetmények közzétételének tervezett ideje: ²

VI.2) Információ az elektronikus munkafolyamatokról

A megrendelés elektronikus úton történik

Elektronikusan benyújtott számlákat elfogadnak

A fizetés elektronikus úton történik

VI.3) További információk: ²

VI.3.1) Feltételes közbeszerzés

Ajánlatkérő felhívja a gazdasági szereplők figyelmét, hogy az eljárást eredménytelenné nyilváníthatja, ha valamely meghatározott, ellenőrzési körén kívül eső, bizonytalan jövőbeli esemény az ajánlattételi, illetve részvételi határidő lejártát követően következik be.

Ajánlatkérő ellenőrzési körén kívül eső, bizonytalan jövőbeli esemény meghatározása:

VI.3.2) Az ajánlati biztosíték (ajánlati felhívás esetében)

Az eljárásban való részvétel ajánlati biztosíték adásához kötött.

Az ajánlati biztosíték mértéke:

A befizetés helye: vagy az ajánlatkérő fizetési számlaszáma:

Az ajánlati biztosíték befizetése (teljesítése) igazolásának módja:

VI.3.3) Konzultációra vonatkozó információk

Kiegészítő tájékoztatást ajánlatkérő konzultáció formájában is megadja.

A konzultáció időpontja: (éééé/hh/nn) és helye:

VI.3.4) Alvállalkozók igénybevétele

Ajánlatkérő előírja, hogy az ajánlatban (részvételi jelentkezésben) meg kell jelölni a közbeszerzésnek azt (azokat) a részét (részeit), amelynek teljesítéséhez az ajánlattevő (részvételre jelentkező) alvállalkozót kíván igénybe venni, az ezen részek tekintetében igénybe venni kívánt és az ajánlat vagy a részvételi jelentkezés benyújtásakor már ismert alvállalkozókat.

VI.3.5) Hiánypótlás elrendelése korábban nem szereplő gazdasági szereplő esetében ²

Ajánlatban, vagy jelentkezésben korábban nem szereplő gazdasági szereplő hiánypótlással történő eljárásba bevonása esetében újabb hiánypótlás elrendelése igen nem

A korlátozás(ok) meghatározása újabb hiánypótlás elrendelése esetében:

Ajánlatkérő felhívja a figyelmet arra, hogy a Kbt. 71.§ (6) bekezdésében foglaltak alapján nem rendel el az ajánlatkérő újabb hiánypótlást arra vonatkozóan, ha a hiánypótlással az ajánlattevő az ajánlatában korábban nem szereplő gazdasági szereplőt von be az eljárásba, és e gazdasági szereplőre tekintettel lenne szükséges az újabb hiánypótlás.

VI.3.6) Ajánlat érvénytelenségére vonatkozó összeg ár vagy költség esetében ²

Ajánlatkérő az alábbi értéket meghaladó árat vagy költséget tartalmazó ajánlatot a bírálókat során érvénytelenné nyilvánítja ¹

Rész száma: ² [] Érték ÁFA nélkül: [] Pénz nem: [] [] []

VI.3.7) Bármely rész eredménytelensége esetében valamennyi rész eredménytelenségére vonatkozó információ ²

Ajánlatkérő rögzíti, hogy bármely rész eredménytelensége esetén nem áll érdekében a szerződések megkötése.

Valamennyi rész esetében a szerződéskötés érdemlülésének indoka:

VI.3.8) Az ajánlatok értékelési szempontok szerinti tartalmi elemeinek értékelése során adható pontszám:

Az ajánlatok értékelésekor az egyes részszerződésekre adható pontszám alsó határa 0 pont, felső határa 100 pont, amely minden részszerződés esetében azonos. ²

VI.3.9) A módszer(ek) meghatározása, amellyel a VI.3.8) pont szerinti pontszámok közötti pontszámot megadásra kerül:

Az ajánlatkérő az érvényes ajánlatokat a Kbt. 76. § (2) bekezdés c) pontja alapján, a legjobb ár-érték arány szempont alapján bírálja el.

I. rész-szempont: Nettó vállalozási díj (Ft)

A nettó vállalozási díjat forintban kell megadni.

Ajánlatkérő számára az egyösszegű nettó vállalozási díjat (Ft) illetően a legalacsonyabb érték a legkedvezőbb.

Az I. rész-szempont esetén Ajánlatkérő az ajánlatoknak az elbírálás részszerpontjai szerinti tartalmi elemeit a ponthatárok között értékeli úgy, hogy a legjobb tartalmi elemre az értékelési pontszám maximumát adja. A többi ajánlat részszerpont szerinti pontszáma a legjobb tartalmi elemhez viszonyított fordított arányosság szerint kerül megállapításra.

Az I. részszerpont esetében a pontszámok megállapítása az alábbi képlet alapján történik:

A Közbeszerzési Hatóság útmutatója a nyertes ajánlattevő kiválasztására szolgáló értékelési szempontrendszer alkalmazásáról (KÉ 2016. évi 147. szám; 2016. december 21.) 1. számú melléklet A fejezet 1. pont ba) alpont szerinti relatív értékelési módszer, a "fordított arányosítás" módszere:

$$P = A_{\text{legkedvezőbb}} / A_{\text{vizsgált}} * (P_{\text{max}} - P_{\text{min}}) + P_{\text{min}}$$

2. rész-szempont: Szakmai ajánlat: a szerződés teljesítésében részt vevő szakember építési beruházás területen szerzett szakmai tapasztalata hónapokban megadva (egész hónapban megadva, minimum 0, maximum 36 hónap).

Az ajánlatkérő a nyertes ajánlattevő kiválasztása során szakmai ajánlatot kér be, amelyet a legjobb ár-érték arányt megjelenítő szempont értékelésére alkalmas részszerpontok szerint vizsgál a 322/2015. (X. 30.) Korm. rendelet 24. § (1) bekezdésében foglaltakat:

A szakmai ajánlatban be kell mutatni a megajánlott, teljesítésbe bevonni kívánt legalább 1 fő műszaki szakembert, azaz meg kell adni az alábbi információkat:

- A műszaki szakember neve;

- Releváns iskolai végzettség;

- Releváns szakmai tapasztalata (gyakorlati ideje) ÉV/HÓNAP bontásban;

(A szakmai tapasztalat (gyakorlati idő) vonatkozásában a szakmai ajánlatnak a szakmai gyakorlat idejét év, hónap megjelöléssel kell tartalmaznia. A szakmai gyakorlat igazolására megjelölt munkák időtartamai esetében fellépő időintervallum átfedést az Ajánlatkérő nem veszi figyelembe, azaz ugyanazon időszak alatt megszerzett szakmai gyakorlat nem minősíthető többszörös szakmai gyakorlati időként!

- A jogviszony ismertetése, mely által a műszaki szakember részt vesz a teljesítésben.

Ajánlatkérő a szerződés teljesítésében részt vevő szakember építési beruházás területen szerzett szakmai tapasztalatát hónapokban (egész hónapban) megadva értékeli, melynek mértéke maximum 36 hónap. Ajánlatkérő számára a 2. értékelési szempontot illetően a legmagasabb érték a legkedvezőbb.

Ajánlatkérő a Kbt. 77. § (1) alapján a következőket írja elő:

Ajánlatkérő a 36-hónapot elérő, illetve meghaladó mértékű megajánlásokra a ponthatár felső értékével egyező pontszámot ad.

Ajánlattevőknek egész hónapokat kell megadniuk, tört értéket ajánlatkérő nem vesz figyelembe. A tört értéket tartalmazó ajánlat érvénytelen.

Több szakember megajánlása esetén az ajánlatban elsőként bemutatásra kerülő szakembert veszi figyelembe az Ajánlatkérő az értékelés során.

A 2. rész-szempont esetén Ajánlatkérő az ajánlatoknak az elbírálás részszerpontjai szerinti tartalmi elemeit a ponthatárok között értékeli úgy, hogy a legjobb tartalmi elemre az értékelési pontszám maximumát adja. A többi ajánlat részszerpont szerinti pontszáma a legjobb tartalmi elemhez viszonyított egyenes arányosság szerint kerül megállapításra.

A 2. részszerpont esetében a pontszámok megállapítása az alábbi képlet alapján történik:

A Közbeszerzési Hatóság útmutatója a nyertes ajánlattevő kiválasztására szolgáló értékelési szempontrendszer

alkalmazásáról (KÉ 2016. évi 147. szám; 2016. december 21.) 1. számú melléklet A fejezet 1. pont bb) alpont szerinti relatív értékelési módszer, az "egyenes arányosítás" módszere:

$$P = A_{\text{vizsgált}} / A_{\text{legkedvezőbb}} * (P_{\text{max}} - P_{\text{min}}) + P_{\text{min}}$$

3. rész-szempon: Vállalt teljes körű jótállási időszak a műszaki átadás-átvételi eljárás lezárását követő naptól kezdődően (hó): (12 hónap kötelező jótállási időn felül, minimum 0, maximum 24 hónap).

Ajánlatkérő a kötelező 12 hónap feletti megajánlásokat értékeli, melynek mértéke maximum 24 hónap. Ajánlatkérő számára a vállalt teljes körű jótállási időszak a műszaki átadás-átvételi eljárás lezárását követő naptól kezdődően értékelési szempontot illetően a legmagasabb érték a legkedvezőbb.

Ajánlatkérő a Kbt. 77. § (1) alapján a következőket írja elő:

Ajánlatkérő a 12 hónap kötelező jótállási időn felül 24 hónapot elérő vagy meghaladó jótállási időszak vállalást a maximális ponttal értékeli, azaz a képletbe abban az esetben is a legkedvezőbbként meghatározott értéket (24 hónapot) helyettesíti be, ha a legkedvezőbb ajánlat tartalmi eleme ezen értéknél kedvezőbb.

Ajánlatkérő felhívja a figyelmet arra, hogy a Felolvasólapon a 12 hónap kötelező jótállási időn felüli időtartamot kell feltüntetni!

Ajánlattevőknek egész hónapokat kell megadniuk, tört értéket ajánlatkérő nem vesz figyelembe. A tört értéket tartalmazó ajánlat érvénytelen.

Ajánlatkérő jelzi, hogy amennyiben valamely ajánlattevő „0” hónap megajánlást tesz, azt úgy tekinti, hogy az előírt 12 hónapnál magasabb jótállást nem kíván megajánlani. Az ilyen ajánlat 0 pontot kap.

A 3. rész-szempon esetén Ajánlatkérő az ajánlatoknak az elbírálás részszerpontjai szerinti tartalmi elemeit a ponthatárok között értékeli úgy, hogy a legjobb tartalmi elemre az értékelési pontszám maximumát adja. A többi ajánlat részszerpont szerinti pontszáma a legjobb tartalmi elemhez viszonyított egyenes arányosság szerint kerül megállapításra.

A 3. részszerpont esetében a pontszámok megállapítása az alábbi képlet alapján történik:

A Közbeszerzési Hatóság útmutatója a nyertes ajánlattevő kiválasztására szolgáló értékelési szempontrendszer alkalmazásáról (KÉ 2016. évi 147. szám; 2016. december 21.) 1. számú melléklet A fejezet 1. pont bb) alpont szerinti relatív értékelési módszer, az "egyenes arányosítás" módszere:

$$P = A_{\text{vizsgált}} / A_{\text{legkedvezőbb}} * (P_{\text{max}} - P_{\text{min}}) + P_{\text{min}}$$

4. rész-szerpon: Hátrányos helyzetű munkavállalók alkalmazása (fő, minimum 0, maximum 5 fő).

Ajánlatkérő jelen értékelési szempont vonatkozásában azt vizsgálja, hogy ajánlattevő vállalja-e, és ha igen, akkor hány fő hátrányos helyzetű munkavállaló alkalmazását a szerződés teljesítés időtartamának legalább fele során. Az ajánlat akkor a legkedvezőbb, ha ajánlattevő legalább 5 fő hátrányos helyzetű munkavállaló alkalmazását vállalja a szerződés teljesítésének időpontjára.

Ajánlatkérő hátrányos helyzetű munkavállaló alatt a foglalkoztatás elősegítéséről és a munkanélküliek ellátásáról szóló 1991. évi IV. törvény szerinti fogalmat érti az alábbiak szerint:

Hátrányos helyzetű munkavállaló, aki

- a) az előző 6 hónapban nem állt munkaviszonyban, munkavégzésre irányuló egyéb jogviszonyban, vagy
- b) nem szerzett középfokú végzettséget vagy szakképesítést (ISCED 3), vagy
- c) 50 éven felüli személy, vagy
- d) egy vagy több eltartottal egyedül élő felnőtt, vagy
- e) valamely tagállam olyan ágazatában vagy szakmájában dolgozik, amelyben 25%-kal nagyobb a nemi egyensúlyhiány, mint e tagállam valamennyi gazdasági ágazatára jellemző átlagos egyensúlyhiány, és ezen alulreprezentált nemi csoportba tartozik, vagy
- f) egy tagállam nemzetiséghez tartozik, és akinek szakmai, nyelvi képzésének vagy szakmai tapasztalatának megerősítésére van szüksége ahhoz, hogy javuljanak munkába állási esélyei egy biztos munkahelyen.

Ajánlatkérő felhívja ajánlattevők figyelmét, hogy a hátrányos helyzetű munkavállalókat a megajánlott létszámban a

szerződés teljesítésének időtartamának legalább felében kötelező alkalmaznia Vállalkozónak. A folytonosság azonban nem feltétel.

A Felolvasólapon ezen értékelési részszerzőpont vonatkozásában azt szükséges feltüntetni, hogy hány fő hátrányos helyzetű munkavállaló alkalmazását vállalja a szerződés teljesítése során.

Ajánlatkérő számára a 4. értékelési szempontot illetően a legmagasabb érték a legkedvezőbb.

Ajánlatkérő a Kbt. 77. § (1) alapján a következőket írja elő:

Ajánlatkérő rögzíti, hogy jelen értékelési szempont tekintetében tett megajánlás legkedvezőbb szintje 5 fő, így ezen megajánlás és az ennél kedvezőbb megajánlásokra a ponthatár felső értékével egyező pontszámot ad.

Ajánlatkérő felhívja ajánlattevők figyelmét, hogy a szerződés teljesítése során ezen vállalat Vállalkozónak jegyzőkönyvvel igazolnia kell. A vállalat be nem tartása súlyos szerződésszegésnek minősül.

A 4. rész-szerzőpont esetén Ajánlatkérő az ajánlatoknak az elbírálás részszerzőpontjai szerinti tartalmi elemeit a ponthatárok között értékeli úgy, hogy a legjobb tartalmi elemre az értékelési pontszám maximumát adja. A többi ajánlat részszerzőpont szerinti pontszáma a legjobb tartalmi elemhez viszonyított egyenes arányosság szerint kerül megállapításra.

A 4. részszerzőpont esetében a pontszámok megállapítása az alábbi képlet alapján történik:

A Közbeszerzési Hatóság útmutatója a nyertes ajánlattevő kiválasztására szolgáló értékelési szempontrendszer alkalmazásáról (KÉ 2016. évi 147. szám; 2016. december 21.) 1. számú melléklet A fejezet 1. pont bb) alpont szerinti relatív értékelési módszer, az "egyes arányosítás" módszere:

$$P = A_{\text{vizsgált}} / A_{\text{legkedvezőbb}} * (P_{\text{max}} - P_{\text{min}}) + P_{\text{min}}$$

A pontozás mindegyik rész-szerzőpont esetében két tizedesjegy pontossággal történik.

A rész-szerzőpontok pontszámai megszorzásra kerülnek a rész-szerzőpont eljárást megindító felhívásban meghatározott súlyszámával, és ezek a súlyozott pontszámok kerülnek összesítésre. Az így kapott eredmény adja az ajánlat összesített pontszámát. A nyertes a legmagasabb összesített pontszámot elérő ajánlattevő lesz.

VI.3.10) Életciklusköltség-számítási módszer alkalmazására vonatkozó információ

Ajánlatkérő az áru, szolgáltatás vagy építési beruházás értékeléskor figyelembe vett költségét életciklusköltség-számítási módszer alkalmazásával határozza meg.

VI.3.11) A bírálatra vonatkozó további információk (nyílt eljárás esetében)

Ajánlatkérő a bírálatnak az aránytalanul alacsony ár vagy költség vizsgálatára vonatkozó részét az ajánlatok értékelését követően végzi el.

Ajánlatkérő az ajánlatok bírálatát – az egységes európai közbeszerzési dokumentumban foglalt nyilatkozat alapján – az ajánlatok értékelését követően végzi el.

VI.3.12) További információk:

- 1) Ajánlatkérő valamennyi ajánlattevőnek korlátlanul és teljes körűen, közvetlenül és díjmentesen elektronikusan biztosítja a közbeszerzési dokumentumok elérhetőségét az EKR rendszerben.
- 2) Az EKR használatához az EKR rendelet 6. §-a szerint regisztráció szükséges. Az EKR használatával kapcsolatos útmutató elérhető: <https://ekr.gov.hu/portal/tamogatas>; illetve <http://nekszt.hu/tamogatas/>.
- 3) Az ajánlatok benyújtása az EKR-ben elektronikus úton történik.
- 4) Az EKR-ben továbbított dokumentumokkal, az EKR-ben elektronikus úton megtett nyilatkozatokkal szemben támasztott követelményekkel, valamint képviselő esetén elektronikus úton megtett nyilatkozatokkal kapcsolatos egyéb előírásokat az EKR rendelet 10-13. §-ai tartalmazzák.
- 5) Ajánlatkérő nem teszi lehetővé és nem követeli meg a nyertes Ajánlattevő(k) által gazdálkodó szervezet (projekttársaság), illetve személyes joga szerint jogképes szervezet létrehozását.
- 6) A Kbt. 71.§ (6) bekezdésében foglaltak alapján nem rendel el az ajánlatkérő újabb hiánypótlást arra vonatkozóan, ha a hiánypótlással az ajánlattevő az ajánlatában korábban nem szereplő gazdasági szereplőt von be az eljárásba, és e gazdasági szereplőre tekintettel lenne szükséges az újabb hiánypótlás.
- 7) Az EKR-ben elektronikus úrlap benyújtásával az ajánlattevőnek nyilatkoznia kell a Kbt. 66. § (2) bekezdés szerint.
- 8) A Kbt. 66. § (5) bekezdése alapján csatolandó Felolvasólap benyújtása az EKR rendelet 11. § (1) bekezdés alapján

elektronikus úrlap kitöltésével történik.

- 9) Ajánlattevőnek nyilatkoznia kell a Kbt. 66. § (6) bekezdés a)-b) pontjában foglaltakról. A nemleges nyilatkozatokat is csatolni kell!
- 10) Csatolni kell az ajánlatot cégszerűen aláíró aláírási címpéldányát vagy a 2006. évi V. törvény 9. § (1) bekezdés szerinti aláírás-mintáját.
- 11) Az elvégzendő munkákat tartalmazó árazott költségvetést csatolni kell az ajánlathoz.
- 12) Az eljárást megindító felhívásban és dokumentációban valamennyi órában megadott határidő közép-európai idő szerint értendő.
- 13) Közös ajánlattétel esetén csatolni kell a közös ajánlattevők által cégszerűen aláírt közös Ajánlattevői megállapodást a Közbeszerzési dokumentumokban meghatározott tartalom szerint, valamint a 424/2017. Korm. Rendelet 13.§ (2) bekezdés szerinti meghatalmazást tartalmazó okiratot.
- 14) Ajánlatkérő bármely, műszaki leírásban szereplő, konkrétan a megjelölt gyártmánnyal, típusal egyenértékű terméket elfogad.
- 15) Az ajánlatok értékelési szempontok szerinti tartalmi elemeinek értékelése során adható pontszám: 0-100.
Módszer:
Nettó vállalkozási díj: fordított arányosítás.
Szakmai ajánlat, Vállalt teljes körű jótállási idő, Hátrányos helyzetű munkavállalók alkalmazása: egyenes arányosítás.
Az értékelés módszerének részletes ismertetését a Közbeszerzési dokumentum tartalmazza.
- 16) Az Ajánlattevőként szerződő fél köteles – legkésőbb a szerződéskötés időpontjára – felelősségbiztosítási szerződést kötni vagy meglévő felelősségbiztosítását kiterjeszteni a közbeszerzési dokumentumban előírt mértékű és terjedelmű felelősségbiztosításra.
- 17) Jelen felhívás IV.2.6) pontjában meghatározott ajánlati kötöttség az EKR rendelet szerint érvényesül.
- 18) Ajánlatkérő a Kbt. 75.§ (2) bekezdés e) pontját alkalmazza, azaz az eljárást eredménytelennek nyilvánítja, ha nem nyújtottak be az ajánlattételi határidőben legalább két ajánlatot.
- 19) Az ajánlatnak tartalmaznia kell a felhívásban külön ki nem emelt, azonban a Kbt. által előírt egyéb nyilatkozatokat, igazolásokat és más dokumentumokat.
- 20) Ajánlatkérő felhívja a figyelmet a Kbt. 138.§ (1)-(3) és (5) bekezdésében foglaltakra.
- 21) FAKSZ: Dr. Kerekes Ferenc (Lajstromszám: 00140)
- 22) Az eljárást megindító felhívásban nem szabályozott kérdések vonatkozásában a Kbt., valamint annak végrehajtási rendeletei szerint kell eljárni. A közbeszerzési eljárás során megkötött szerződésekre egyebekben a Polgári Törvénykönyvről szóló 2013. évi V. törvény (Ptk.) rendelkezéseit kell alkalmazni.

VI.4) E hirdetés feladásának / megküldésének a dátuma: (2019/03/29/)

Az európai uniós, a Kbt., annak végrehajtási rendeletei és más alkalmazandó jog előírásainak történő megfelelés biztosítása az ajánlatkérő felelősége.

¹ szükség szerinti számban ismétlje meg

² adott esetben

⁴ ha az információ ismert

²⁰ súlyszám helyett fontosság is megadható

²¹ súlyszám helyett fontosság is megadható; ha az ár az egyetlen értékelési szempont, súlyszám nem szükséges